



Víz- és Csatornaművek  
Koncessziós ZRt. Szolnok

## ÜZLETSZABÁLYZAT

Víz- és Csatornaművek  
Koncessziós ZRt. Szolnok  
Székhely: 5000 Szolnok, Vízmű u. 1.

*[Handwritten signatures]*

Szolnok, 2023. február 20.

*Jelen üzletszabályzat a Magyar Energetikai és Közmű-szabályozási Hivatal jóváhagyásának napján lép hatályba.*

5000 Szolnok, Vízmű u. 1.

Telefon: (56) 516-316; Fax: (56) 429-766

## TARTALOMJEGYZÉK

I. Általános rész.....	10
I.1. Szabályzat hatálya.....	10
I.2. Szabályzat célja.....	10
I.3. Alapfogalmak.....	11
I.4. Szolgáltató bemutatása.....	20
I.4.1. Szolgáltató adatai .....	20
I.4.2. Szolgáltató tevékenysége .....	20
I.4.4. Szolgáltató minőségpolitikája .....	20
II. Üzletszabályzattól való eltérés szabályai.....	21
III. A Szolgáltató által nyújtott szolgáltatás részletes bemutatása.....	21
III.1. A szolgáltatást igénybe venni kívánó Felhasználó szerződéskötési igényének kezelése .....	21
III. 1.1. Igénybejelentés rendje .....	21
III.1.1.1. A víziközművek igénybevételére vonatkozó közös szabályok .....	21
III.1.1.2. Az egyes víziközművek igénybevételére vonatkozó speciális szabályok .....	27
III.1.1.2.1. Tűzoltási célú vízbekötés.....	27
III.1.1.2.2. Ideiglenes vízvételvezési hely.....	27
III.1.1.2.3. Helyi (egyedi) vízbeszerzési hely .....	27
III.1.1.2.4. Igénybejelentéshez kötött szennyvízmennyiség mérőhely .....	27
III.1.1.2.5. Mellékszolgáltatás létrehozása mellékmérő esetén .....	28
III.1.1.2.6. Mellékszolgáltatás létrehozása locsolómérő esetén.....	28
III.1.1.2.7. Okos mérés.....	28
III.1.1.3. Víziközmű-fejlesztési hozzájárulás .....	29
III.1.2. Szerződéskötéshez szükséges adatok, iratok biztosításának rendje .....	31
III.1.2.1. Szerződéskötéshez szükséges adatok .....	31
III.1.2.2. Szerződéskötéshez szükséges iratok.....	32
III.1.2.3. A szerződés és a szerződés adatainak módosítása.....	33
III.1.3. A Felhasználó személyében való változás szabályai, a bejelentés határideje, helyszíni ellenőrzés, elszámolás .....	33
III.1.3.1. A Felhasználó személyében való változás szabályai, a bejelentés határideje, elszámolás .....	33
III.1.3.2. A Felhasználó személyében való változáshoz kapcsolódó helyszíni ellenőrzés .....	35
III.2. A szerződéskötésre vonatkozó szabályok .....	35
III.2.1. Írásban létrejövő szerződés.....	36
III.2.1.1. Közszolgáltatási Szerződés .....	37

III.2.1.1.1. Lakossági Felhasználókkal kötött Közszolgáltatási Szerződés .....	37
III.2.1.1.2. Nem lakossági Felhasználókkal kötött Közszolgáltatási Szerződés .....	37
III.2.1.1.3. Elkülönített vízhasználatra kötött Közszolgáltatási Szerződés .....	37
III.2.1.1.4. Közkifolyókra kötött Közszolgáltatási Szerződés .....	38
III.2.1.1.5. Egyedi vízvételre kötött Közszolgáltatási Szerződés .....	38
III.2.2. A szerződés hatálybalépéséhez szükséges esetleges további feltételek .....	38
III.2.2.1. Szolgáltatási jogviszony alanyainak jogai és kötelezettségei .....	39
III.2.2.1.1. A Felhasználó jogai .....	39
III.2.2.1.2. A Felhasználó kötelezettségei .....	39
III.2.2.1.3. A Szolgáltató jogai .....	41
III.2.2.1.4. A Szolgáltató kötelezettségei .....	42
III.3. A Közszolgáltatási Szerződés teljesítésére vonatkozó rendelkezések.....	43
III.3.1. A Szolgáltató által nyújtott szolgáltatás minőségi paraméterei, folyamatossága .....	43
III.3.1.1. Ivóvíz-szolgáltatás .....	43
III.3.1.1.1. A szolgáltatott ivóvíz minősége.....	44
III.3.1.1.2. A szolgáltatás folyamatossága.....	44
III.3.1.1.3. Vízbiztonság.....	45
III.3.1.1.4. Vízbázis/vízminőség/védelem .....	45
III.3.1.2. Szennyvíz-és az egyesített rendszeren történő csapadékvíz elvezetési szolgáltatás...	45
III.3.1.2.1. Tisztított szennyvíz minősége.....	46
III.3.1.2.2. A közcatornába beengedhető szennyvizek minősége .....	46
III.3.1.2.3. Csatornabírság.....	48
III.3.1.2.4. Próbaüzem, üzempróba, kármentesítés .....	49
III.3.2. Elszámolás, elszámolási időszakok, mérőeszközök leolvasása, a Felhasználó által teljesítendő rendszeres leolvasás és bejelentés szabályai, .....	51
III.3.2.1. Elszámolás, fogyasztás megállapítása .....	51
III.3.2.2. Elszámolási időszakok.....	51
III.3.2.3. Mérőeszközök leolvasása .....	52
III.3.2.4. A Felhasználó által teljesítendő rendszeres leolvasás és bejelentés szabályai .....	53
III.3.2.5. Elszámoláshoz kapcsolódó jóváírás .....	54
III.3.3. Mérés, hibás mérés elszámolása, illetve eljárás a Felhasználó hibájából eredő leolvasás elmaradása esetén .....	54
III.3.3.1. Mérés .....	54
III.3.3.1.1. Ivóvíz mennyiségének meghatározása .....	54
III.3.3.1.2. Szennyvíz mennyiségének meghatározása .....	56

III.3.3.1.3. Csapadékvíz mennyiségének meghatározása .....	57
III.3.3.2. Hibás mérés elszámolása.....	57
III.3.3.3. Eljárás a Felhasználó hibájából eredő leolvasás elmaradása esetén.....	57
III.3.4. A megelőző évi átlagfogyasztást meghaladó eltérés mértékére vonatkozó aránya .....	58
III.3.5. Fizetési módok és határidők .....	58
III.3.5.1. Számlázás .....	59
III.3.5.1.1. Számlaadási kötelezettség .....	60
III.3.5.1.2. Számla fajták .....	60
III.3.5.1.3. Számlák kézbesítése .....	60
III.3.5.2. A díjfizetés módja .....	61
III.3.5.3. Fizetési határidők .....	62
III.3.5.4. Behajtási költségátalány .....	64
III.3.6. A házi ivóvíz- és szennyvízhálózat rendszeres ellenőrzésének és karbantartásának minimális elvárásai, a szennyvíz-törzshálózat használatával kapcsolatos elvárások .....	65
III.3.6.1. A házi ivóvíz- és szennyvízhálózat rendszeres ellenőrzésének és karbantartásának minimális elvárásai.....	65
III.3.6.2. A szennyvíz-törzshálózat használatával kapcsolatos elvárások .....	66
III.3.6.3. A lakossági Felhasználó háztartási szennyvizét a szennyvíz-törzshálózatba juttató házi szennyvíz beemelőkre vonatkozó előírások .....	67
III.3.6.3.1. A házi beemelő átadás-átvétele:.....	68
III.3.6.3.2. Műszaki megfelelés: .....	69
III.3.6.3.3. A szennyvíz beemelő működtetéséhez a Felhasználó biztosítja:.....	70
III.3.6.3.4. Házi szennyvíz beemelők üzemeltetési feltételei: .....	70
III.4. A szerződés teljesítésében részt vevő harmadik személyek és a velük fennálló kapcsolatok bemutatása.....	71
III.5. Eljárás üzemzavar, szünetelés, korlátozás esetén.....	71
III.5.1. Kölcsönös tájékoztatási kötelezettség .....	71
III.5.2. A tájékoztatás elmulasztásának következményei .....	72
III.5.3. Az együttműködés a helyreállítás érdekében .....	72
III.5.4. Felhasználó tájékoztatásának szabályai meghibásodáskor, az előző évi átlagfogyasztástól jelentős eltérés esetén .....	73
III.6. A szerződés megszűnésének esetei .....	73
III.6.1. A szerződés időtartamának meghatározása .....	74
III.6.2. Rendes felmondás szabályai.....	74
III.6.2.1. Szerződés felmondása a Felhasználó részéről .....	74
III.6.2.2. Felmondás a Szolgáltató részéről .....	74

III.6.3. Azonnali hatályú felmondás .....	75
III.6.4. A szerződés megszűnésének egyéb esetei .....	75
III.6.5. Elszámolás a szerződés megszűnése esetén .....	76
III.7. A szerződésszegés és kezelése .....	76
III.7.1. A szerződésszerű teljesítés ellenőrzésének módja, eljárásrendje .....	78
III.7.1.1. Szolgáltató által végzett helyszíni ellenőrzés .....	78
III.7.1.2. Szolgáltató által végzett helyszíni ellenőrzés speciális esetei .....	81
III.7.1.2.1 A szolgáltatás vételezés mennyiségi mérésének, minőségének ellenőrzése.....	81
III.7.1.2.2 A sorszámozott plombák és hitelesítési bélyegzés ellenőrzése .....	81
III.7.1.2.3 Saját kút használatának ellenőrzése .....	81
III.7.1.2.4 A csapadékvíz elvezetésének ellenőrzése .....	81
III.7.1.2.5 A vízmérő ellenőrző leolvasása .....	82
III.7.1.2.6 Szüneteltetett, korlátozott felhasználási helyek ellenőrzése.....	82
III.7.1.2.7 A Vksztv. 52. § (2a) bekezdése szerinti elszámolás esetén történő soron kívüli ellenőrzés .....	82
III.7.1.2.8 Egyéb bejelentések kivizsgálása .....	82
III.7.1.3. Kártérítés és felelősség .....	83
III.7.2. A szerződésszegő Felhasználó esetén az előzetes egyeztetés részletes szabályai .....	84
III.7.2.1. A szolgáltatás felfüggesztése, korlátozása.....	85
III.7.2.2. A tartozását rendező Felhasználó víziközmű-szolgáltatás visszaállítása .....	86
III.7.2.3. Díjhátralék és egyéb követelés behajtására vonatkozó jogi eljárás szabályai .....	86
III.7.3. A szerződésszegés bizonyítására vonatkozó szabályok .....	86
III.7.4. Az azonnali felmondást nem eredményező szerződésszegések következményei .....	86
III.8. Adatvédelem.....	87
Az adatkezelés célja .....	87
Általános szabályok.....	87
A szerződő fél kezelt személyes adatainak köre: .....	88
A kezelt adatok átadása .....	88
Eljárásrend a személyes adatokhoz fűződő jogok megsértése esetén .....	89
Személyes adatok törlése.....	89
III.9. A panaszügyintézésre vonatkozó rendelkezések.....	90
III.9.1. A beérkező panaszok rögzítése, archiválása, rendelkezésre bocsátása .....	90
III.9.2. A szükséges egyeztetések végrehajtásának dokumentálása .....	91
III.9.3. Az érdemi válaszadási határidő.....	91
III.9.4. A Szolgáltató intézkedései elleni jogorvoslat.....	91

III.10. Ügyfélszolgálat, egyéb elérhetőségek .....	101
III.10.1. Ügyfélszolgálati Iroda címe, nyitvatartási ideje, az ellátott feladatok megjelölése .....	101
III.10.2. Telefonszámok, postacímek, azok megjelölésével együtt, hogy mely telefonszámon milyen ügyeket lehet elintézni, illetve mely postacímen milyen bejelentés tehető .....	103
III.10.3. Az ügyfélszolgálati tevékenységek végzésére vonatkozó részletes minőségi követelmények, a szolgáltatás elvárt színvonala .....	103
III.11. Vitarendezés, értesítések, idegen ingatlanokat érintő szolgalmi jogok gyakorlása .....	104
III.11.1. Irányadó jogszabályok megjelölése .....	104
III.11.2. Az idegen ingatlanok tulajdon- és használati jogának korlátozására vonatkozó eljárások rendje .....	105
III.11.3. Bírósági kikötések .....	106
III.11.4. Kölcsönös értesítések rendje, határideje, módja .....	106
III.11.4.1. Általános szabályok .....	107
III.11.4.2. A Szolgáltató által választható közlési módok .....	108
III.11.4.3. A Felhasználó általi értesítésekre, jognyilatkozatokra vonatkozó szabályok .....	108
III.11.4.4. Postai kézbesítésre vonatkozó szabályok .....	108
III.11.4.5. E-mailben és faxon továbbított küldeményekre vonatkozó szabályok .....	109
III.11.4.6. A tudomásszerzés vélelmezett napja .....	109
IV. A bekötővezeték, a fogyasztásmérő, illetve a mérőhely kialakításának, a mellékvízmérő üzembe helyezésének, valamint bélyegzéssel és zárral való ellátásának részletes szabályai .....	110
IV.1. A bekötővezeték kialakításának részletes szabályai .....	111
IV.1.1. Víz- és csatorna bekötésre/átépítésre/rácsatlakozásra, a házi és csatlakozó víziközmű hálózatra vonatkozó tervezési közös szabályok .....	111
IV.1.2. Víz- és csatorna bekötésre/átépítésre/rácsatlakozásra, a házi és csatlakozó víziközmű hálózatra vonatkozó kialakításának közös szabályai .....	112
IV.1.3. Az egyes víziközművek bekötésre/átépítésre/rácsatlakozásra, a házi és csatlakozó víziközmű hálózatra vonatkozó speciális szabályok .....	114
IV.1.3.1. Vízbekötés/átépítés .....	114
IV.1.3.2. Új vízbekötés létesítése legfeljebb 32 mm átmérőig (2017. 09. 01-től) .....	114
IV.1.3.3. Szennyvízbekötés/átépítés/rákötés .....	115
IV.1.3.4. Új szennyvízbekötés létesítése legfeljebb 160 mm átmérőig (2017. 09. 01-től) ..	116
IV.2. Mérőhely kialakításának részletes szabályai .....	117
IV.2.1. Mérőhely kialakításnak tervezési, kivitelezési szabályai .....	117
IV.2.2. Az egyes víziközművek mérőhelyének kialakítására vonatkozó speciális szabályok ....	118
IV.2.2.1. Vízmérőhely kialakításnak szabályai .....	118
IV.2.2.2. Tisztító/ellenőrző akna kialakításának szabályai .....	119
IV.2.2.3. Szennyvízbeemelő akna kialakításának szabályai .....	120

IV.3. Fogyasztásmérők beépítésére vonatkozó részletes szabályok.....	120
IV.3.1. Fogyasztásmérők beépítésére vonatkozó speciális szabályok.....	121
IV.3.1.1. Vízmérő (bekötési-, mellék-, locsoló-, telki vízmérő) beépítési követelmények:....	121
IV.3.1.2. Szennyvízmérő beépítési követelmények: .....	122
IV.4. A telki- és mellékvízmérő üzembe helyezésének részletes szabályai .....	123
IV.5. A bélyegzéssel és zárral való ellátásának részletes szabályai .....	123
IV.5.1. Szolgáltató feladatkörébe tartozó plombálás részletes szabályai .....	123
IV.5.2. Külső megrendelésre történő plombálás részletes szabályai.....	124
V. Víziközmű-szolgáltatás szüneteltetése iránti kérelem részletes szabályai .....	124
VI. A Szolgáltató által a Felhasználói körben alkalmazott szerződésminta.....	126
VII. Egyéb követelmények.....	126
VII.1. Fogyasztásmérők javítása, hitelesítése, pontossági vizsgálata és cseréje .....	126
VII.1.1. Fogyasztásmérő javítás, hitelesítés .....	126
VII.1.2. Fogyasztásmérő pontossági vizsgálat .....	126
VII.1.3. Vizsgálat fizetési feltételei:.....	128
VII.1.4. Vízmérőcsere .....	128
VII.1.4.1. Bekötési és törzshálózati vízmérőcsere folyamata.....	128
VII.1.4.2. Mellékvízmérő és locsolóvízmérő csere folyamata .....	129
VII.2. Műszaki nyilatkozatok.....	130
VII. 2.1. Szolgáltató közmű üzemeltetői nyilatkozat .....	131
VII. 2.2. Szennyvíz befogadói nyilatkozat .....	131
VII. 2.3. Közmű adatszolgáltatás .....	132
VII. 2.4. Közműegyeztetés.....	133
VII. 2.5. Helyszíni szemle .....	134
VII.3. Alaptevékenységen kívül nyújtott szolgáltatások.....	135
VII.3.1. Adatszolgáltatás és szakfelügyelet.....	135
VII.3.1.1. Rendkívüli adatszolgáltatás .....	135
VII.3.2. Víz- és szennyvízbekötés, átalakítás, áthelyezés, megszüntetés, vízmérőhely átépítés, vízmérő méretének változtatása .....	135
VII.3.3. Fagyott, megrongálódott mérő cseréje, lopás miatti mérőpótlás .....	136
VII.3.4. Vízmérő eladás .....	136
VII.3.5. Megrendelésre végzett vízmérőcsere.....	136
VII.3.6. Plombálás.....	136
VII.3.7. A Szolgáltató által kezdeményezett szüneteltetés, korlátozás visszaállítása .....	136
VII.3.8. Felhasználó által kezdeményezett szüneteltetés .....	136

VII.3.9. Csatornatisztítás .....	137
VII.3.10. Vízmérő javítás, átalakítás, szabályozás, hitelesítés, pontossági ellenőrzés .....	137
VII.4. A Szolgáltató garanciális feltételei .....	137
VIII. A védendő Felhasználókra vonatkozó szabályok .....	138
VIII.1. Szociálisan rászoruló lakossági Felhasználó a védendő Felhasználók nyilvántartásba történő felvételének követelményei:.....	138
VIII.2. Fogyatékkal élő lakossági Felhasználó a védendő Felhasználók nyilvántartásba történő felvételének követelményei: .....	139
IX. Gördülő fejlesztési terv .....	142
X. Víziközmű tulajdonjogának közcélú megváltása .....	142



## TERVMELLÉKLETEK

1. számú tervmelléklet - VB-01 - Bekötési vízmérő helyszínrajza
2. számú tervmelléklet - VB-02 - Bekötési vízmérő aknarajza
3. számú tervmelléklet - VB-03 - Locsolómérő bekötés aknarajza
4. számú tervmelléklet - VB-04 - Ikerbekötési vízmérő aknarajza
5. számú tervmelléklet - VB-05 - Mellékmérős bekötés aknarajza
6. számú tervmelléklet - VB-06 - Pince, mérőszoba vízbekötés rajza
7. számú tervmelléklet – SZB-01 – Szennyvízbekötés helyszínrajza
8. számú terv melléklet - SZB-02 - Csatornabekötés kialakítás vázlata aknára történő rácsatlakozás esetén
9. számú tervmelléklet - SZB-03 - Csatornabekötés kialakítás vázlata gerincvezetékre történő rácsatlakozás esetén
10. számú tervmelléklet - SZM-01 - Teltszelvényű szennyvízmérő aknarajza

## MELLÉKLETEK

1. számú melléklet - Közszolgáltatási Szerződés
2. számú melléklet - Általános szerződési feltételek
3. számú melléklet - 1. számú betétlap
4. számú melléklet - 2. számú betétlap
5. számú melléklet - 3. számú betétlap
6. számú melléklet - VFH Megállapodás
7. számú melléklet - VFH Megállapodás – Kvóta növeléshez
8. számú melléklet - M-1 – Közműnyilatkozat igénymegrendelő
9. számú melléklet - M-2 – Műszaki átadás-átvétel, szakfelügyelet, helyszíni szemle megrendelő
10. számú melléklet - M-3- Víziközmű tervezéshez tervegyeztetés, tervjóváhagyás megrendelő
11. számú melléklet - M-4 – Szaktervezői jogosultsággal rendelkező tervezők listája
12. számú melléklet - M-5 – Meghatalmazás műszaki ügyintézéshez
13. számú melléklet - V-1 – Ivóvíz csatlakozás közmű törzshálózathoz / csatlakozás módosítása igénybejelentő / megrendelő
14. számú melléklet - V-2 – Műszaki átadás-átvételi jegyzőkönyv ivóvíz törzshálózathoz történő csatlakozáshoz / átalakításhoz
15. számú melléklet - SZ-1 – Igénybejelentő megrendelő szennyvíz-; csapadékvíz csatlakozás közmű törzshálózathoz / csatlakozás módosítása

16. számú melléklet - SZ-2 – Műszaki átadás-átvételi jegyzőkönyv szennyvíz; csapadékvíz törzshálózathoz történő csatlakozáshoz / átalakításhoz
17. számú melléklet - SZ-3 – Műszaki átadás-átvételi jegyzőkönyv szennyvíz; csapadékvíz meglévő bekötővezetékre történő rákötésnél
18. számú melléklet - VSZ-1 – Nyilatkozat nem lakossági Felhasználó ivóvíz- és csatornahasználat szolgáltatási keretének víziközmű-fejlesztési hozzájárulással történő biztosításához
19. számú melléklet - VSZ-2 – Felhasználó által kezdeményezett szolgáltatás szüneteltetés / visszaállítás megrendelő
20. számú melléklet – Teljesítési igazolás
21. számú melléklet - Felhasználói hely ellenőrzési jegyzőkönyv
22. számú melléklet - Reklamációs jegyzőkönyv
23. számú melléklet - Csőtörés-bejelentő és ellenőrzési adatlap
24. számú melléklet - Megrendelői kérdőív
25. számú melléklet - Szerződészegés miatt felszámítható kötbérek meghatározása
26. számú melléklet - Vízmérővel nem rendelkező lakó-, üdülőingatlanok vízfogyasztásánál figyelembe vehető átlagennyiségek
27. számú melléklet - Szolgáltatói hozzájáruláshoz szükséges terv
28. számú melléklet - VCSM ZRt. Szolnok elérhetőségei
29. számú melléklet – Kérelem szociálisan rászoruló személyként a védendő Felhasználók nyilvántartásba történő felvétel/nyilvántartás meghosszabbítása iránt
30. számú melléklet – Megrendelő a pontossági vizsgálatához
31. számú melléklet – Nyilatkozat havi átlagról
32. számú melléklet – A teljes mérősítéshez szükséges terv tartalmi és formai követelményei
33. számú melléklet – Szennyvízmennyiség mérés hiányában az egyesített rendszerű csapadékvíz mennyiségének és pótdíjának meghatározása
34. számú melléklet – Fogyatékkal élő felhasználói adatlap
35. számú melléklet – Jegyzőkönyv vízmérők reklamációs vizsgálatához
36. számú melléklet – Változásbejelentő adatlap Közszolgáltatási Szerződés megkötéséhez
37. számú melléklet – Tájékoztató a szennyvíz befogadói nyilatkozat új vízi létesítményre vonatkozó kérelem tartalmi követelményeire
38. számú melléklet – Tájékoztató a szennyvíz befogadói nyilatkozat meglévő, üzemelő vízi létesítmény meghosszabbítására vonatkozó kérelem tartalmi követelményeire
39. számú melléklet – 4. számú betétlap Szerződés kiegészítés kényszeráramoltatású szennyvízelvezetésre
40. számú melléklet – Külön díj ellenében végezhető szolgáltatásokhoz kapcsolódó díjtételek

## I. Általános rész

### I.1. Szabályzat hatálya

A Víz- és Csatornaművek Koncessziós ZRt. Szolnok a víziközmű-szolgáltatásról szóló 2011. évi CCIX. törvény, és a végrehajtásáról szóló 58/2013. (II. 27.) Korm. rendelet, valamint a vonatkozó egyéb jogszabályok (III.11.1. pont), előírásainak megfelelően készítette el üzletszabályzatát. Az üzletszabályzat hatálya kiterjed a Szolgáltató érvényes vízjogi engedélyében meghatározott működési területére, valamint a Szolgáltatóval szerződéses jogviszonyban álló Felhasználókra.

Az üzletszabályzat jelen változata a Magyar Energetikai és Közmű-szabályozási Hivatal (a továbbiakban: MEKH) jóváhagyásával lép hatályba. Az üzletszabályzat visszavonásig hatályos, annak módosítási jogát fenntartjuk. Az üzletszabályzat egyes módosításai a MEKH jóváhagyása alapján lépnek hatályba és a jóváhagyott módosításokat - eltérő írásbeli megállapodás hiányában - a hatálybalépés előtt megkötött szerződésekre is alkalmazni kell. Az üzletszabályzatot érintő jogszabályok változása az üzletszabályzat módosítását vonja maga után – ahol a Szolgáltató figyelembe veszi a Polgári Törvénykönyvről szóló 1959. évi IV. törvény 209. § - 209/B. §-aiban vagy a 2013. évi V. törvény 6:102 – 6:105 §-aiban leírtakat –, melyet a Felhasználó, elkülönített vízhasználó tudomásul vesz.

A Szolgáltató a jóváhagyott üzletszabályzatot köteles a Szolgáltatóval szerződéses jogviszonyban álló Felhasználók, elkülönített vízhasználók részére hozzáférhetővé tenni. Az üzletszabályzatunk elérhető az ügyfélszolgálati irodánkban, továbbá Internetes honlapunkon ([www.vcsm.hu](http://www.vcsm.hu)).

### I.2. Szabályzat célja

Üzletszabályzatunk célja, hogy meghatározza a Szolgáltató által végzett alaptevékenységek, és azokhoz kapcsolódó szolgáltatások igénybevételének általános szerződési feltételeit, valamint az igénybe vett szolgáltatáshoz kapcsolódó jogokat és kötelezettségeket a Felhasználókra és a Szolgáltatóra vonatkozóan.

Jelen szabályzatot úgy alakítottuk ki, hogy összhangban legyen a vonatkozó hatályos jogszabályokkal és rendeletekkel.

A szolgáltatás a vízjogi üzemeltetési engedélyben foglalt feltételekkel, meghatározott működési területen a szerződéses és törvényi-jogszabályi előírások betartása és az üzletszabályzat szerint történhet.

A víziközművek üzemeltetésének követelményeit a 16/2016. (V. 12.) BM rendelet tartalmazza. A szakszerű és biztonságos üzemeltetéssel kapcsolatos műszaki, technológiai, közegészségügyi, biztonságtechnikai, környezetvédelmi és természetvédelmi előírásokat és a szakmai-személyi feltételeket üzemeltetési szabályzat határozza meg. A Szolgáltatónak, valamennyi víziközmű szolgáltatási tevékenységéhez kapcsolódóan üzemeltetési szabályzattal kell rendelkeznie, melyet a Jász-Nagykun-Szolnok Vármegyei Kormányhivatal Népegészségügyi Főosztálya, a Jász-Nagykun-Szolnok Vármegyei Kormányhivatal Környezetvédelmi, Természetvédelmi és Hulladékgazdálkodási Főosztálya és a Jász-Nagykun-Szolnok Vármegyei Katasztrófavédelmi Igazgatósága hagy jóvá.

## Polgári Törvénykönyv rendelkezései

A 2014. március 15-e előtt megkötött közszolgáltatási szerződésekre az 1959. évi IV. törvény, az ezután megkötött közszolgáltatási szerződések esetén a 2013. évi V. törvény megfelelő rendelkezései az irányadóak.

Továbbiakban az 1959. évi IV. törvényre régi Ptk.-ként, a 2013. évi V. törvényre a jelenleg hatályos Ptk. -ként hivatkozunk.

### I.3. Alapfogalmak

**alapidj:** a víziközmű-szolgáltatás rendelkezésre állásáért fizetendő díj;

**adatváltozás-kezelési szolgáltatás:** A területi közigazgatás működésével kapcsolatos egyes kérdésekről, valamint egyes törvényeknek az Alaptörvény tizenegyedik módosításával összefüggő módosításáról szóló 2022. évi XXII. törvény (a továbbiakban: Tkmtv.) szerinti adatváltozás-kezelési szolgáltatás: az ügyfelek és a csatlakozott szolgáltatók között az adatváltozás-kezelési szolgáltató által biztosított olyan szolgáltatás, amely adatváltozás-bejelentési szolgáltatásból és felhasználóváltozás-bejelentési szolgáltatásból áll; mely ügyfélkapu regisztrációval rendelkező Felhasználók és Elkülönített Vízhhasználók számára a <https://e-bejelento.gov.hu> linken elérhető szolgáltatás.

**átadási pont:** olyan víziközmű, amely beépített mérőberendezés, elzárószerelvény és mintavételi lehetőség útján biztosítja két víziközmű-rendszer kapcsolatát, valamint az összekapcsolt víziközmű-rendszerek üzemeltetése során az ivóvízátadás, -átvétel és a szennyvízátadás, -átvétel mennyiségi és minőségi elszámolásának műszaki feltételeit;

**átadási szennyvízmérő:** az átdadó és az átvevő szennyvíz hálózatának csatlakozási pontján, vagy összekötő vezetéken, az átdadó és az átvevő által egyeztetett helyen, az átdadó által beépített, hitelesített és kalibrált szennyvíz mennyiségmérő;

**bebocsátó:** aki a bebocsátási helyen a szennyvíz-törzshálózatra bekötött ingatlanról a szennyvízelvezetés szolgáltatási ponton a közműves szennyvízelvezető törzshálózatba szennyvizet, vagy a nem közművel összegyűjtött háztartási szennyvíz-bebocsátási ponton nem közművel összegyűjtött háztartási szennyvizet bocsát be;

**bebocsátási hely:** közműves szennyvízelvezetés esetében a szennyvízelvezetés szolgáltatási pontja, nem közművel összegyűjtött háztartási szennyvíz esetében pedig a nem közművel összegyűjtött háztartási szennyvíz-bebocsátási pontja;

**bekötési vízmérő:** a felhasználási hely ivóvízhasználatának mérésére szolgáló, az ivóvíz-bekötővezeték végpontjára telepített mérő;

**csatlakozó víziközmű hálózat:** több ingatlan ivóvíz bekötővezetékének végpontja és az egyes ingatlanok házi ivóvízhálózatai közötti vezetékhalózat, szerelvényekkel, illetőleg több ingatlan szennyvizét a házi szennyvízhálózattól a szennyvíz bekötővezetékbe vezető szennyvíz vezetékhalózat, amely az érintett ingatlanok közös tartozékát képezi;

**elkülönített felhasználói hely:** felhasználási helyen belül minden, önálló vízhasználattal rendelkező épület, épületrész, lakás, nem lakás céljára szolgáló helyiség, önállóan használható bérlemény;

**elkülönített vízhasználó:** az elkülönített felhasználói hely tulajdonosa vagy egyéb jogcímen használója;

**ellátási terület:** olyan, települési közigazgatási területtel vagy területekkel egyértelműen behatárolható terület, amelyen belül a Felhasználók részére az adott víziközmű-szolgáltatást ugyanaz a víziközmű-szolgáltató végzi;

**elszámolási időszak:** szerződésben megállapított, az elszámolás alapjául szolgáló, két mérőleolvasás közötti időszak;

**felhasználási hely:** az a víziközmű-szolgáltatásba bekapcsolt ingatlan, amelyen a víziközmű-szolgáltatást a Felhasználó igénybe veszi;

**Felhasználó:** a víziközmű-szolgáltatást a víziközmű-szolgáltatásról szóló 2011. évi CCIX. törvény (a továbbiakban: Vksztv.) szerinti szerződéses jogviszony keretében igénybe vevő természetes vagy jogi személy, jogi személyiséggel nem rendelkező szervezet, aki (amely) a víziközmű-szolgáltatásba bekapcsolt ingatlan használója, és sorban mögötte az ingatlan tulajdonosa;

**idényjellegű felhasználó:** Zárt kertes, üdülő övezetben található ingatlan használója, és sorban mögötte az ingatlan tulajdonosa.

**felhasználói egyenérték:** olyan mutatószám, amely a víziközmű-szolgáltatást igénybe vevő Felhasználók számosságát - víziközmű-szolgáltatási ágazonként, a Felhasználók kapacitás igényeire figyelemmel – a Vksztv. 1. számú melléklet szerinti képlet alapján egységesen fejezi ki;

**fogyasztásmérő:** a vízmennyiség vagy a szennyvízmennyiség mérésére szolgáló mérőeszköz:

a) **ivóvízmérő:** a bekötési vízmérő és a mellékvízmérő mellett az ivóvízhálózatba beépített – az áramló víz mennyiségének meghatározására szolgáló – hitelesített mérőeszköz és annak tartozékai:

aa) **átadási vízmérő:** víziközmű-szolgáltatók között a mennyiségi elszámolás mérésére szolgáló, az átadási ponton beépített ivóvízmérő,

ab) **ikermérő:** egy vagy több ingatlan különböző felhasználási helyei ivóvízhasználatának mérésére szolgáló, az ivóvíz bekötővezeték végpontjára csillagpontosan kialakított bekötési vízmérők,

ac) **locsolási vízmérő:** locsolási célú vízhasználat mérése céljából ivóvíz-bekötővezetésekre telepített kizárólag közterületi locsolási bekötési vízmérő vagy ivóvíz-bekötővezetésekre telepített ikermérő vagy a bekötési vízmérőt követő házi ivóvízhálózatra telepített mellékvízmérő,

ad) **törzshálózati vízmérő:** közvetlenül a törzshálózati felhasználási helyekre, többek között közterületi vízvételi helyre telepített vízmérő; (pl.: közkút, tűzcsap)

b) **szennyvízmennyiség-mérő:** a szennyvízhálózatba beépített – az áramló szennyvíz mennyiségének meghatározására szolgáló – kalibrált mérőeszköz (így például készülék, berendezés, műszer), ideértve annak tartozékait is:

ba) **átadási szennyvízmennyiség-mérő:** az átadó és az átvevő szennyvíz-hálózatának csatlakozási pontján, vagy összekötő vezetéken, az átadó és az átvevő által egyeztetett helyen, az átadó által beépített, kalibrált szennyvízmennyiség-mérő,

bb) **közműves szennyvízmennyiség-mérő:** a szennyvíz mennyiségének mérésére alkalmas, a Felhasználó által a víziközmű-szolgáltató jóváhagyásával beépített műtárgy, berendezés, amelyet a Felhasználó akkreditált, kalibráló laboratórium igénybevételével hiteles használati etalonnal rendszeresen ellenőriz;

c) **telki vízmérő:** a felhasználási helyről a szennyvíz törzshálózatba vezetett mindazon vizek mennyiségének meghatározására szolgáló, a gyártó előírásai szerint beépített, hitelesített mérőeszköz - ide nem értve a bekötési vízmérőt, a mellékszolgáltatási szerződés alapjául szolgáló mellékvízmérőt és a locsolási vízmérőt - amely a saját célú ivóvízműből, saját célú kútból vagy más, a felhasználási helyen keletkező természetes vízforrásból származó víz térfogatát méri;

**fogyasztással arányos díj:** 1 m<sup>3</sup> szolgáltatott ivóvízmennyiség, vagy szennyvíz-bekötővezetékbe bocsátott szennyvízmennyiség díja;

**fogyatékkal élő felhasználó:** a fogyatékos személyek jogairól és esélyegyenlőségük biztosításáról szóló törvény szerinti fogyatékosági támogatásban részesülő személy, a vakok személyi járadékában részesülő személy, továbbá az a személy, akinek életét vagy egészségét a víziközmű-szolgáltatás felfüggesztése vagy annak korlátozása közvetlenül veszélyezteti,

**gazdálkodó szervezet:** a Polgári perrendtartásról szóló 1952. évi III. törvény 396. § szerinti gazdálkodó szervezet

**gördülő fejlesztési terv:** hosszú távú, felújítási és pótlási, valamint beruházási tervrészről álló terv;

**házi ivóvízhálózat:** a felhasználási hely ivóvízfogyasztását biztosító - az ingatlan alkotórészét képező - vezeték, amely a vízkivételi helyig szállítja a vizet, valamint annak kiegészítő elemei (így különösen vízmérő berendezés elhelyezésére szolgáló akna);

**házikert:** az ingatlan egybefüggő, beépítetlen, legfeljebb 2000 négyzetméter alapterületű kerthasználatú területrésze, amelyen nem üzletszerű gazdálkodási tevékenység valósul meg;

**házi szennyvízhálózat:** az ingatlanon keletkező szennyvíz összegyűjtését szolgáló és azt a szennyvízbekötő vezeték vagy a csatlakozó szennyvízhálózat végpontjához továbbító - az ingatlanon lévő építmény (épület) tartozékát képező - szennyvízvezeték-hálózat, annak kiegészítő elemeivel (így például szennyvízmennyiség-mérő, szennyvízminőség-ellenőrző akna, szennyvíz-előkezelő mű) együtt;

**háztartási szennyvíz:** rendszeres emberi tartózkodás céljára szolgáló területről származó szennyvíz, ami az emberi anyagcseréből és háztartási tevékenységből származik, és nem tartalmaz talajvizet vagy csapadékvizet, továbbá nem minősül veszélyes hulladéknak;

**Idegen víz:** a szolgáltató számára nemkívánatos módon a vízelvezető rendszerbe bejutó, vagy bevezetett bármilyen víz,

Fajtái:

- Csapadékvíz: olyan csapadék, amely nem szivárgott be a talajba, és a talajfelszínről vagy az épületek külső felületéről a vízelvezető rendszerbe kerül,
- Talajvíz: a talajban lévő víz,
- Illegális szennyvízbekötésből származó víz: saját vízellátó műből származó szennyvíz vagy az értékesített ivóvízből keletkezett szennyvíz engedély nélküli rákötése a csatornahálózatra,
- Technológiai vizek a hálózat karbantartások, fenntartási tevékenységek során keletkező szolgáltató által felhasznált vizek,

Eredete:

Nem közterületről származó idegenvizek:

- Felhasználói saját vízbázisból történő vízkivétel és vízfelhasználás során keletkező használt víz,
- Felhasználói ingatlanon keletkező csapadékvíz direkt és indirekt bevezetése a házi szennyvíz vezetékbe,
- Felhasználói ingatlan alatti talajvizek direkt és indirekt bevezetése a házi szennyvíz vezetékbe,
  - direkt: réselt alapvezeték, elhanyagoltságból fakadó rossz műszaki állapot, toktömítések elhagyása,
  - indirekt: épületek, építmények körül létesített drén rendszer által gyűjtött vízgyűjtőhelyről engedély nélkül történő kényszerátemelése a közmű hálózatba,
- Engedélyezett szennyvízbekötéssel rendelkező Felhasználó közműhálózatra kötött csatlakozásán keresztül, szomszédos ingatlanról engedély nélküli Felhasználók által bejuttatott szennyvíz bevezetése a közműhálózatba,
- Illegálisan a csatornahálózatba bevezetett települési folyékony hulladék (TFH)

Közterületről származó idegen vizek:

- Közterületen létesített gyűjtő hálózatok műtárgyainak, felszíni elemeinek tömítetlenségein (aknafedlapok, szellőzőnyílások, kulcsnyílások stb.) bejutó csapadékvizek,
- Közterületen létesített gyűjtő hálózatok műtárgyainak, felszíni elemeinek tömítetlenségein (aknafedlapok, szellőzőnyílások, kulcsnyílások stb.) bejutó felszíni vizek (kiöntések során folyó és állóvizek),
- Közterületen létesített gyűjtő hálózatok tömítetlenségeinek és vezeték/műtárgy hibáinak következtében ezeken keresztül bejutó talajvíz,
- Ivóvíz hálózati hibákból eredő vízbejutás a felszínen és/vagy a felszín alatt a gravitációs szennyvíz hálózatba,
- Közterületen létesített gyűjtőhálózatra engedély nélkül rákötött Felhasználó szennyvizei,
- Közterületen létesített gyűjtőhálózatra engedély nélkül rákötött közterületi csapadékvíz nyelőkből származó idegenvizek,
- Illegálisan a csatornahálózatba bevezetett települési folyékony hulladék (TFH)

**ingatlan:** a külön jogszabály szerinti egy helyrajzi számmal rendelkező földrészlet (telek),

**ipari szennyvíz:** minden olyan szennyvíz, amely ipari vagy kereskedelmi tevékenységből származik, és nem minősül háztartási szennyvíznek vagy csapadékvíznek és nem veszélyes hulladék;

**ivóvíz:** közüzemi jogviszony keretében a Felhasználó részére a szolgáltatási ponton, vagy közvetlenül a víziközmű-elosztóhálózat vízvételzés céljára alkalmas szerelvényein keresztül, továbbá a szállított vízből biztosított ivóvíz; mely a 201/2001.(X.25) Kormányrendelet 1. számú mellékletében meghatározott minőségi jellemzőkkel rendelkező víz;

**ivóvíz bekötővezeték:** az víziközmű-szolgáltatásba bekapcsolt ingatlanon az ivóvíz-törzshálózat és a házi ivóvízhálózat, vagy a csatlakozó ivóvízvezeték-hálózat között kiépített vezeték a tartozékaival, valamint a bekötési vízmérő, amely

a) bekötési vízmérő esetén:

- úszótelkes és telekhatáron kialakított zártosú beépítésnél az épület külső falsíkjáig terjed,

- egyéb esetekben a bekötési vízmérőt követően a vízmérési helyen beépített elzárószerelvény bekötési vízmérő felőli csatlakozó pontjáig, ennek hiányában a bekötési vízmérőt követő 10 cm-es vezetékszakasz végéig terjed,

b) bekötési vízmérő hiányában:

- az ivóvíz-törzshálózattól a közterület és az ingatlan határvonaláig húzódó vezetékszakasz végéig terjed;

**ivóvízmérési hely:** az ivóvizet szállító vezeték és környezetének úgy kialakított része, amely lehetővé teszi – a vonatkozó jogszabályi előírásoknak is megfelelően – az elszámolás alapjául szolgáló ivóvízmérő szakszerű beépítését, működtetését és ellenőrzését;

**ivóvíz-törzshálózat:** olyan a víziközmű-rendszer részét képező hálózat, amely az ivóvíz-főnyomóvezetékéből, az erre kapcsolt elosztóvezetékéből és ezek berendezéseiből áll;

**ivóvízvételi hely:** az ivóvizet szállító vezeték azon része, ahol a beépített szerelvények rendeltetésszerű használatával a vezetékéből ivóvíz vételezése lehetséges;

**kondenzációs kazán, füstgáz-kondenzátum:** A zárt égésterű, (elsősorban földgáztüzelésű) kondenzációs kazánokban az égésterméként a füstgázban megjelenő vízgőz kondenzációs hője is hasznosul a füstgáz hőmérsékletének harmatponti hőmérséklet alá csökkentésével. A tüzelés során keletkező nitrogén-oxidok (NO<sub>x</sub>) illetve kén-dioxid (SO<sub>2</sub>) a kondenzvízbe való részleges oldódása a kondenzátum savas kémhatását okozza. Ennek eredményeképp a kondenzátum akár 3-5 pH értékű is lehet. A korrozív kondenzátum semlegesítésére a 3/2020. (I.13.) ITM rendeletben foglaltak vonatkoznak [III.3.1.2.1. pont]

**közérdekű szolgáltatás szüneteltetése/korlátozása:** a közműves ivóvíz-szolgáltatás korlátozása, illetve szünetelése akkor közérdekű, ha azt a víziközmű biztonságos működtetésével összefüggő közegészségügyi helyzet, hálózatfenntartás és -fejlesztés vagy üzemzavar-elhárítás teszi indokolttá;

**közműfejlesztési kvóta:** víziközmű-szolgáltatásba bekapcsolt vagy bekapcsolni kívánt ingatlanhoz a víziközmű-szolgáltató által a közműfejlesztési hozzájárulás fizetésére kötelezett részére biztosított vagy biztosítandó kapacitás, amelynek mértékegysége: m<sup>3</sup>/nap, ez lehet megváltott, megszerzett, illetve jóváírt kvóta;

**közműves ivóvízzel ingatlanon belül ellátott:** a víziközmű-szolgáltatásba bekapcsolt ingatlan

**közműves ivóvízzel ingatlanon kívül ellátott:** az, akinek lakhelyének legfeljebb 150 méteres körzetén belül, közterületen, közkifolyón keresztül közüzemi ivóvízzel ellátott, ivóvízvételi hely található;

**közterületi vízvételi hely:** lakossági ivóvíz-fogyasztás biztosítására, különösen korlátozás és felfüggesztés esetén, vagy rendkívüli helyzetben tűzivíz vételezésére vagy egyéb közcélú vízigény kielégítésére alkalmas, közterületen elhelyezett közcélú vízilétesítmény;

**lakossági Felhasználó:** az a természetes személy Felhasználó, aki nem jövedelemszerző gazdasági tevékenység keretében, saját háztartása, üdülő vagy hétvégi ház, garázs ellátása érdekében veszi igénybe a víziközmű szolgáltatást, valamint a társasház és a lakásszövetkezet;

**mellékszolgáltatási szerződés:** az elkülönített vízhasználatra vonatkozó közüzemi szerződés;

**mellékvízmérő:** a bekötési vízmérő után beépített, elkülönített ivóvízhasználat mérésére szolgáló mérő;



**műszakilag elérhető:** az a törzshálózat, amely a víziközmű-bekötővezeték (ivóvíz-bekötővezeték, illetve szennyvíz-bekötővezeték) kiépítésével elérhető, és az igényelt kapacitás rendelkezésre áll;

**műszakilag rendelkezésre álló szennyvízcsatorna:** az ingatlant határoló közterületen található szennyvízelvezető törzshálózat, amelybe a házi szennyvízhálózat bekötése gravitációsan, kényszeráramoltatású szennyvízelvezetés esetén házi beemelő vagy vákuumszelep közbeiktatásával biztosítható;

**nem közművel összegyűjtött háztartási szennyvíz-bebocsátási pont:** a szennyvíz törzshálózatnak vagy szennyvíztisztító telepnek e célra kijelölt és kialakított része, amely vízjogi üzemeltetési engedéllyel rendelkezik;

**nyíltárkos bemérés:** a víziközmű-hálózat vezetékének és a műtárgyak természetben azonosítható pontjainak nyílt munkaárokban geodéziai mérési technológiával történő bemérése;

**nyomáspróba:** zártszelvényű, 1 bar-nál nagyobb nyomás alatti folyadékszállító hálózatok és tároló medencék minőségvizsgálatára előírt módszer;

**rendszerfüggetlen víziközmű-elem:** a víziközmű olyan nem egyedi gyártású berendezése, alkotórésze, amely a víziközműtől állagszélem nélkül elválasztható és a víziközmű-hálózaton vagy a víziközmű-hálózatok között - alkalmazási céljára figyelemmel - szabadon áthelyezhető (így különösen fogyasztásmérő berendezés, szennyvíz átemelő szivattyú, irányítástechnikai berendezés);

**szennyező fizet elve:** a víziközmű-szolgáltatás pénzügyi, gazdasági és jogi feltételrendszerét olyan módon kell kialakítani, hogy amennyiben megállapítható a szennyező személye, úgy az általa okozott környezeti terhelés költségeit ő térítse meg;

**szennyvíz-bebocsátási pont:** a szennyvízelvezetés szolgáltatási pont vagy a települési folyékonyhulladék-bebocsátási pont;

**szennyvíz bekötővezeték:** a szennyvízgyűjtő-hálózat és a házi szennyvízhálózat vagy a csatlakozó szennyvízhálózat között a szolgáltatási pontig kiépített, a szennyvíz-törzshálózat részét képező vezeték a tartozékaival, amely a felhasználási helyen keletkező szennyvizeknek, továbbá egyesített rendszerű csapadékvíz-elvezetés esetében a csapadékvizeknek a szennyvíz-törzshálózatba történő bebocsátására szolgál;

**szennyvíz előtisztító (előkezelő) berendezés:** a szennyvízelvezető mű káros szennyezésének megelőzését szolgáló műtárgy (vízilétesítmény), amely a szennyvíz-bebocsátási hely előtt – a vízjogi engedélyben, illetve jogszabályban előírt minőségűre tisztítja – a szennyvizet;

**szennyvíztisztító telep:** a víziközmű szennyvíztisztítási feladatait szolgáló önálló része, amely szennyvíz mechanikai, biológiai, esetleg harmadik tisztítási fokozattal történő tisztítását biztosítja, a kapcsolódó iszapkezelési technológiával, ide nem értve a biogáz hasznosító üzemet;

**szennyvíz törzshálózat:** olyan, a víziközmű-rendszer részét képező hálózat, amely a szennyvíz főgyűjtőből, az erre kapcsolt mellékgyűjtőkből és ezek berendezéseiből áll;

**szolgáltatási díj:** a víziközmű-szolgáltatás igénybevételének ellenértékeként a víziközmű-szolgáltatásról szóló 2011. évi CCIX. törvény (a továbbiakban: Vksztv.) szerint fizetendő díj;

**szolgáltatási pont:**

a) ivóvíz-szolgáltatási pont:

- aa) az ivóvíz-bekötővezetékeknek a Felhasználó felőli végpontja,
  - ab) a víziközmű-szolgáltató által üzemeltetett törzshálózaton a közüzemi szerződésben meghatározott hely, elágazási pont vagy végpont,
  - ac) a víziközmű-szolgáltató által üzemeltetett rendszer átadási pontja,
- b) szennyvízelvezetési szolgáltatási pont: a szennyvíz-bekötővezeték Felhasználó felőli végpontja, amely
- ba) gravitációs bekötővezeték esetén a telekhatáron belül, attól legfeljebb 1 m távolságra telepített ellenőrzőaknának vagy ellenőrző-, tisztítónyílásnak a kimeneti oldala, ezek hiányában
    - i. zártos beépítés esetén az épület külső falsíkja,
    - ii. nem zártos beépítés esetén az ingatlan határvonala,
  - bb) kényszeráramoltatású rendszer esetén
    - i. az ingatlanon keletkezett szennyvizet gravitációs szennyvíz törzshálózatba juttató rendszer szennyvízbeemelő szivattyújának szívócsonkja vagy szennyvízbevezető rácsozata,
    - ii. az ingatlan szennyvizeit kényszeráramoltatású szennyvíztörzshálózatba juttató rendszer esetén az átemelőszivattyú elhelyezésétől függetlenül szennyvíz beemelő szivattyújának szívócsonkja, vagy szennyvízbevezető rácsozata, vagy a vákuumszelep elhelyezkedésétől függetlenül a vákuumszelep Felhasználó felőli oldala,
  - bc) a víziközmű-szolgáltató és a Felhasználó közötti közüzemi szerződésben meghatározott pont,
  - bd) a víziközmű-szolgáltató által üzemeltetett törzshálózaton a közüzemi szerződésben meghatározott pont,
  - be) a szennyvíz-átadó rendszerének átadási pontja;

**szolgáltatott ivóvíz:** közüzemi jogviszony keretében a Felhasználó részére a szolgáltatási ponton, vagy közvetlenül a víziközmű-elosztóhálózat vízvételezés céljára alkalmas szerelvényein keresztül, továbbá a szállított vízből biztosított ivóvíz;

**települési szennyvíz:** háztartási, vagy háztartási és ipari szennyvíz, továbbá egyesített elvezető rendszer esetén ezek csapadékvízzel képződött keveréke;

**új bekötés:** a víziközmű-szolgáltatásba be nem kapcsolt ingatlan, amely még nem rendelkezik ivó-, és szennyvíz bekötéssel, első alkalommal történő bekapcsolása a közüzemi rendszerbe.

**új üzem:** olyan üzem, amely a Vksztv. egyes rendelkezéseinek végrehajtásáról szóló 58/2013. (II.27.) Korm. rendelet (a továbbiakban: Vhr.) hatálybalépését követően

- a) kezdi meg működését,
- b) kezdi meg a felszíni vizek minősége védelmének szabályairól szóló 220/2004. (VII. 21.) Korm. rendelet 1. számú mellékletében meghatározott anyagok (a továbbiakban: Szennyezőanyag lista) felhasználásával járó tevékenységét, vagy
- c) legalább 20%-kal tartósan megnöveli az e rendelet hatálybalépését megelőző időszakhoz képest a Szennyezőanyag listában meghatározott anyagok felhasználását;

**üzem:** az a természetes vagy – a lakásszövetkezetek kivételével – jogi személy, illetve jogi személyiséggel nem rendelkező gazdasági társaság, aki (amely) a Szennyezőanyag listában meghatározott anyagot használ, továbbá a Szennyezőanyag listában meg nem jelölt anyagokat a küszöbérték 10%-át elérő mértékben bocsát be a közműves szennyvízelvezető műbe;

**védendő felhasználó:** az a természetes személy felhasználó, ideértve a mellékvízmérővel rendelkező elkülönített vízhasználót, valamint a fogyasztékkal élő felhasználót is, aki jogszabályban meghatározott szociális helyzete alapján a víziközmű-szolgáltatásban megkülönböztetett feltételek szerint vehet részt,

**víziközmű-hálózat:** az ivóvíz-törzshálózat, a szennyvízelvezető törzshálózat a kapcsolódó víziközmű rendszerelemek, valamint az ivóvíz és a szennyvíz bekötővezetékek együttesen;

**víziközmű:** olyan közcélú vízellátási rendszer, amely

a) település vagy települések közműves ivóvízellátását, ezen belül az ivóvíztermelést, az ehhez kapcsolódó ivóvízbázis-védelmet, az ivóvízkezelést, -tárolást, -szállítást és -elosztást, felhasználási helyekre történő eljuttatást, mindezekhez kapcsolódóan a tűzvíz biztosítását vagy

b) a közműves szennyvízelvezetés során (egyesített rendszer esetén a csapadékvíz-elvezetést is ideértve) a szennyvíz felhasználási helyekről történő összegyűjtését, elvezetését, tisztítását, a keletkező szennyvíziszap kezelését és a tisztított szennyvíz hasznosítását, elhelyezését;

**víziközmű-működtetés:** a víziközmű üzemeltetésével, valamint a víziközmű-fejlesztéssel kapcsolatos tevékenységek összessége;

**víziközmű-rendszer:** a víziközművek olyan egybefüggő struktúrája, amely:

a) önállóan, kizárólag egy település ellátását biztosítja (szigetüzem),

b) önállóan, több település ellátását is szolgálja, és rajta a tulajdoni viszonyok azonosak,

c) átadási pontokkal egyértelműen körülhatárolt, a kapcsolódó szolgáltatás nyújtását is, vagy kizárólagosan azt biztosítja,

d) átadási pontokkal egyértelműen körülhatárolt, kapcsolódó szolgáltatással kiegészülve egy településre nézve, vagy azonos tulajdoni viszonyok mellett több településre nézve, képes biztosítani a víziközmű-szolgáltatás műszaki feltételeit;

**víziközmű-szolgáltatás:** közszolgáltatási szerződés keretében nyújtott közműves ivóvízellátás az ahhoz kapcsolódó tűzvíz biztosítással, továbbá a közműves szennyvízelvezetés és -tisztítás, ide értve az egyesített rendszerű csapadékvíz-elvezetést is (a továbbiakban együtt: víziközmű-szolgáltatási ágazatok);

**víziközmű-szolgáltatásba bekapcsolt ingatlan:** az az ingatlan vagy ingatlanrész

a) amelyen legalább egy olyan vízvételi hely található, amely a közműves ivóvízellátásra lehetőséget kínál, vagy

b) amelyen a keletkező szennyvíz részben, vagy egészben történő elvezetése érdekében a szennyvíz-bekötővezetékhez csatlakozva a házi szennyvízhálózat, vagy a csatlakozó szennyvízhálózat és a házi szennyvízhálózat kiépült;

**víziközmű-szolgáltató:** hatályos víziközmű-szolgáltatói engedéllyel rendelkező gazdasági társaság;

**víziközmű üzemeltetése:** a víziközmű-szolgáltatás nyújtása céljából a víziközmű-szolgáltató által végzett mindazon tevékenységek összessége, amelyek a jogszabályokban és az

üzemeltetési szerződésben előírt követelmények teljesítése érdekében okszerűen merülnek fel, különösen a víziközmű műszaki értelemben vett napi üzemben tartása, karbantartása és javítása, közüzemiszerződés-kötés, számlázás, ügyfélszolgálat működtetése;

**víziközműves kapcsolódó szolgáltatás:** szerződés alapján a víziközmű-szolgáltató által más víziközmű-szolgáltató részére nyújtott ivóvíz-értékesítési vagy szennyvízelvezetési és -tisztítási szolgáltatás;

**vízzárósági próba:** az épített, zártszelvényű, gravitációs elven működő folyadékszállító hálózatok és tároló medencék minőségvizsgálatára előírt módszer.

**víziközmű-alap:** a víziközmű-szolgáltató és az ellátásért felelősök önkéntes megállapodása alapján létrehozott, a víziközmű-fejlesztések finanszírozását biztosító források összessége, így különösen a használati díjak nyilvántartására és felhasználására szolgáló, elkülönített számlán kezelt pénzügyi eszköz.

## I.4. Szolgáltató bemutatása

### I.4.1. Szolgáltató adatai

<b>Teljes név:</b>	Víz- és Csatornaművek Koncessziós ZRt. Szolnok
<b>Rövidített cégnév:</b>	VCSM ZRt. Szolnok
<b>Szolgáltató székhelye:</b>	5000 Szolnok, Vízmű utca 1.
<b>Cégjegyzékszám:</b>	16-10-001613
<b>Adószám:</b>	11272292-2-16
<b>Statisztikai számjel:</b>	11272292-3600-114-16
<b>Telefonszám:</b>	56/516-316
<b>Fax szám:</b>	56/429-766
<b>E-mail:</b>	vcsmzrtszolnok@vcsm.hu
<b>Honlap:</b>	www.vcsm.hu

### I.4.2. Szolgáltató tevékenysége

A Szolgáltató alaptevékenysége a vízbeszerzés/vízkiemelés, víztisztítás/vízkezelés, ivóvíztárolás, ivóvíz szolgáltatás és elosztás, a szennyvízelvezetés, szennyvízkezelés/tisztítás és mindezen víziközmű szolgáltatások folyamatos, biztonságos ellátása érdekében az azokhoz kapcsolódó karbantartás, felújítás, fejlesztés/bővítés.

A Víz- és Csatornaművek Koncessziós ZRt. Szolnok 1996. január 01-től határozott időtartamra, 2030. december 31-ig szóló koncessziós jog alapján működteti Szolnok Vármegyei Jogú Város, Rákóczifalva, Rákócziújfalva, Szászberek, Újszász és Zagyvarékas önkormányzatok tulajdonában lévő víziközmű vagyont.

A fentiekben felsoroltakon túl átadott vizet biztosít a Tószeg, Szajol településeken víziközmű szolgáltatást végző más víziközmű-szolgáltató számára. A Szolgáltató üzemeltetési területén kívül lévő, más víziközmű-szolgáltató által üzemeltetett Tószeg, Vezseny, Tiszavárkony, Tiszajenő, Besenyszög, Jászsalsószentgyörgy, Szajol és Tiszapüspöki települések szennyvizét fogadja be és tisztítja.

### I.4.4. Szolgáltató minőségpolitikája

A Szolgáltató célja, hogy alaptevékenységének végzése során a lehető legjobb minőségű szolgáltatást nyújtsa a Felhasználóknak, kiemelt figyelmet fordítva a természetes környezet védelmére, az erőforrások takarékos és optimalizált felhasználására. A modern, környezetkímélő technológiai elemek felhasználása mellett a lehető legkisebb mértékű környezetterhelésre törekszik. A víziközmű-szolgáltatás kialakítása és fejlesztése tekintetében azt a műszaki, közgazdasági és szervezeti megoldást részesítjük előnyben, amely az ország természeti erőforrásainak védelmét, így különösen a szolgáltatás során igénybe vett ivóvíznyerő források és készletek, valamint a tisztított szennyvíz-befogadó – Tisza folyó –hosszú távú, fenntartható igénybevételét szolgálják.

Ezen elvek megvalósításának elősegítésére tevékenységét minőség- és környezetközpontú szemléletű munkavégzéssel folytatja, melynek alapja a Szolgáltató által működtetett ISO

9001:2015 és ISO 14001:2015 szabványoknak megfelelő integrált minőség- és környezetirányítási rendszer.

## **II. Üzletszabályzattól való eltérés szabályai**

Lakossági Felhasználó esetében a Felhasználó és a Szolgáltató a Közszolgáltatási Szerződés (1. számú melléklet) megkötése során a jelen üzletszabályzatban rögzítettektől eltérő szerződéses feltételekben nem állapodhat meg.

A nem lakossági Felhasználó esetében a Szolgáltató a Közszolgáltatási Szerződés általános szerződési feltételeitől műszaki vagy pénzügyi-gazdasági, illetve jogi szempontok szerint indokolt esetben eltérően is megállapodhat.

Egyedi feltételek alkalmazása esetén a Szolgáltató köteles azokat nyilvánosságra hozni, és minden, a feltételeket teljesítő szerződő fél részére biztosítani. A feltételek nyilvánosságra hozatala honlapon, és Ügyfélszolgálati Irodán kifüggesztett tájékoztató anyagokon történik.

## **III. A Szolgáltató által nyújtott szolgáltatás részletes bemutatása**

### **III.1. A szolgáltatást igénybe venni kívánó Felhasználó szerződéskötési igényének kezelése**

#### **III. 1.1. Igénybejelentés rendje**

Az igénybejelentés típusai:

- Felhasználói igénybejelentés,
- hatósági kötelezés alapján keletkező igénybejelentés.

##### **III.1.1.1. A víziközművek igénybevitelére vonatkozó közös szabályok**

Jelen közös szabályok vonatkoznak a víziközmű-törzshálózat mentén fekvő vagy műszakilag elérhető ingatlanoknak a víziközmű-hálózatba történő bekötésére/átépítésére/rácsatlakozására, amelyet az ingatlan tulajdonosa vagy egyéb jogcímen használója az ingatlan tulajdonosának írásbeli hozzájárulásának birtokában a Szolgáltatónál kezdeményezhet.

Az ingatlan tulajdonosa - ha törvény vagy kormányrendelet másként nem rendelkezik - köteles az ingatlant a víziközmű-rendszerbe bekötetni, és a víziközmű-szolgáltatást igénybe venni, ha

- az ingatlant határoló közterületen olyan, a közműves ivóvízellátás vagy a közműves szennyvízelvezetés és -tisztítás biztosítását szolgáló víziközmű-rendszer helyezkedik el, amihez ivóvíz-bekötővezeték vagy szennyvíz-bekötővezeték és azok műtárgyai kiépítésével közvetlenül csatlakozni lehet, és
- az ingatlanon felépített épületre használatbavételi vagy fennmaradási engedélyt adott, továbbá a használatbavételt tudomásul vette az építésügyi hatóság vagy az erre irányuló eljárás folyamatban van.

Az ingatlan víziközmű-rendszerbe történő bekötési kötelezettségre az ingatlan tulajdonosát mindkét víziközmű-szolgáltatási ágazat vonatkozásában felszólíthatja a Szolgáltató. A kötelezettséget az írásbeli felszólítás kézhezvételétől számított egy éven belül teljesíti az ingatlan tulajdonosa. Közös tulajdonú ingatlan esetében a kötelezettség a tulajdonostársakat egyetemlegesen terheli.

Ha az ingatlan tulajdonosa a bekötés valamennyi műszaki előfeltételét teljesítette, a Szolgáltató az ingatlan víziközmű-rendszerhez történő csatlakoztatását és a közszolgáltatási szerződés létrejöttét nem tagadhatja meg.

Ha az ingatlan tulajdonosa a bekötési kötelezettségét a Szolgáltató írásbeli felszólításának kézhezvételétől számított egy éven belül nem teljesíti, a Szolgáltató bejelentésére a tulajdonost a kormányhivatal kötelezi az ingatlan beköttetésére. Közös tulajdonú ingatlan esetében a kötelezettség a tulajdonostársakat egyetemlegesen terheli.

Az adott ingatlan tekintetében mentesül a tulajdonos a Vksztv. 55. § (6) alapján a bekötési kötelezettség alól. A mentességet igazoló hatályos vízjogi üzemeltetési engedélyt a Tulajdonos köteles a Szolgáltatónak bemutatni.

Az állam mint tulajdonos a Vksztv. 55. § (1) és (2) bekezdés szerinti kötelezettségek, továbbá a Felhasználó díjtartozása vonatkozásában felmerülő mögöttes felelősség alól mentesül a Nemzeti Eszközkezelő Programban részt vevő természetes személyek otthonteremtésének biztosításáról szóló 2018. évi CIII. törvény szerinti Lebonyolító vagyongazdálkodásában lévő lakóingatlanok esetében.

Az igénybejelentés teljesítésének feltétele, hogy az ingatlan előtt kiépített és üzembe helyezett, műszakilag elérhető és rendelkezésre álló víziközmű hálózat legyen.

Az igénybejelentésben a bejelentő közli:

- a) a felhasználási célt, az igénybe venni tervezett ivóvíz mennyiségét,
- b) nem lakossági Felhasználó esetében az elvezetni tervezett szennyvíz mennyiségét, annak minőségi jellemzőit, különös tekintettel a vízvédelmi hatóság által előírt küszöbértékekre,
- c) a bekötéssel érintett ingatlan címét, helyrajzi számát, a tulajdonos személyét, valamint – ha az nem azonos a bejelentővel – az ingatlan tulajdonosának a bejelentéshez mellékelendő írásbeli nyilatkozata alapján az ingatlanhasználat jogcímét és
- d) a csatlakozó hálózat, illetve a házi ivóvíz- és szennyvízhálózat kialakításának általános műszaki jellemzőit.

Az igénybejelentés kézhezvételét követő 5 napon belül a Szolgáltató vizsgálja:

- a) a víziközmű-hálózat igényelt szolgáltatás teljesítésére való alkalmasságát, annak műszaki állapotát,
- b) a víziközmű-fejlesztési hozzájárulás fizetési kötelezettség fennállását,
- c) a műszakilag elérhető szolgáltatás rendelkezésre állását,
- d) a bekötővezeték és a vízmérési hely létesítésének műszaki feltételeit,
- f) üzem esetén a szennyvíz előzetes tisztítását szolgáló berendezés meglétét és a törzshálózatba vezetett szennyvíz minőségi paramétereit.

A Szolgáltató az igénybejelentést a kézhezvételét követő 5 napon belül elutasítja, ha

- a) a törzshálózat műszakilag nem elérhető, vagy annak kapacitása nem elegendő az igényelt szolgáltatás biztosítására,
- b) bekötővezeték kiépítése vagy átépítése szükséges, és annak költségeit a bejelentő nem vállalja,
- c) a víziközmű-fejlesztési hozzájárulás fizetésére kötelezett felhasználó a hozzájárulás fizetési kötelezettségének nem tesz eleget,
- d) a bekötővezeték kialakításának nincsenek meg a műszaki feltételei,
- e) az adott felhasználási helyen lejárt határidejű vagy vitatott díjtartozás áll fenn.

A hiánytalan igénybejelentést követő 8 napon belül a Szolgáltató tájékoztatja a bejelentőt arról, hogy a feltételek maradéktalan teljesítéséhez milyen további feladatokat és fizetési kötelezettségeket kell teljesítenie.

E tájékoztatás keretében a víziközmű-szolgáltató:

- a) megállapítja a víziközmű-fejlesztési hozzájárulás összegét,
- b) megadja a bekötővezeték tervezéshez szükséges, törzshálózatra vonatkozó műszaki alapadatokat, és
- c) meghatározza vízmérési hely kialakításának műszaki feltételeit.

Ha a tájékoztatás megtétele előtt más szerv nyilatkozatának beszerzése vagy eljárásának lefolytatása szükséges, a Szolgáltató az igénybejelentés kézhezvételét követő 2. munkanapon köteles a nyilatkozat beszerzését, illetve az eljárás lefolytatását kezdeményezni. A tájékoztatás megtételére nyitva álló határidőbe nem számít bele más szerv

- a) *nyilatkozatának beszerzéséhez vagy*
- b) *eljárása lefolytatásához*

szükséges időtartam.

A megkeresett szerv a megkeresés kézhezvételétől számított 8 napon belül köteles a nyilatkozatot kiadni, illetve az eljárását lefolytatni, és annak eredményéről a Szolgáltatót tájékoztatni.

Az igénybejelentés és tervjóváhagyás menete:

- A bekötés/átépítés/rácsatlakozás lehetőségeiről, műszaki, adminisztrációs feltételekről a kezdeményező részére szóban, vagy kérésére írásban műszaki osztályunk előzetesen általános tájékoztatást nyújt.
- Személyes megkeresésre a Szolgáltató Ügyfélszolgálati Irodájában azonnal, egyéb esetekben a Szolgáltató honlapjáról is letölthetők a szükséges nyomtatványok (igény szerint 13.,15. és rácsatlakozás esetén 17. számú melléklet). Az ügyintézés megkezdéséhez lakossági Felhasználó esetén személyazonosságot azonosító dokumentumok megléte szükséges, nem lakossági Felhasználó esetén az ügyintézésben eljáró képviselőnek rendelkeznie kell az általa képviselt cég 30 napnál nem régebbi cégkivonatával, a szerződést aláíró személy aláírási jogosultságának igazolásával (aláírási címpéldány, aláírási minta), egyéni vállalkozó esetén a személyes dokumentumok és Vállalkozói Igazolvány.
- Amennyiben az érintett Felhasználó nem tulajdonosa az ingatlannak, akkor az ingatlan tulajdonosának meghatalmazása/tulajdonosi hozzájárulása szükséges (12. számú melléklet).
- Ha a víziközmű-törzshálózat a szomszédos magántulajdonban álló ingatlan mentén fekszik, a bekötés a szomszédos ingatlan tulajdonosának hozzájárulásával – az ingatlantulajdonosok megállapodása (szerződéses szolgálat) alapján – a szomszédos ingatlan igénybevételével is elvégezhető. A szerződésnek tartalmaznia kell a víziközmű elhelyezésével, az ingatlan használatával kapcsolatos kölcsönös jogokat és kötelezettségeket. A szerződést és a szolgálat-alapítás iránti ingatlan-nyilvántartási kérelemnek az ingatlanügyi hatáskörében eljáró vármegyei kormányhivatal által érkeztetett szolgálat-alapítás iránti ingatlan-nyilvántartási kérelem másolatát az igénybejelentéshez kell csatolni.



- A bekötésre vonatkozó tervdokumentációt nem kell elkészíteni, ha a bekötés/rácsatlakozás a törzshálózati vezetékkel együtt épül ki, és mindezeket a kiviteli tervek tartalmazzák, valamint a geodéziai bemérése a törzshálózati vezetékkel együtt megtörtént.
- Ha a bekötés/átépítés/rácsatlakozás nem a vízi közmű beruházás részeként valósul meg, a bekötővezeték megépítéséhez, átalakításához és megszüntetéséhez a hatósági engedélyek mellett Szolgáltató által jóváhagyott terv és írásbeli hozzájárulás szükséges.
- Az igénylőnek a Vhr. 5. számú mellékletében leírt tartalmi követelményeknek megfelelő tervdokumentációt, engedélyezési tervet kell készíttetni (27. számú melléklet), az OTÉK 77. § (1) pontjának figyelembevételével.
- A Szolgáltató az 5. melléklet szerinti terv alkalmasságáról annak benyújtásától számított 5 napon belül nyilatkozik.

A terv jóváhagyásának menete:

- előzetes egyeztetés,
  - terv benyújtása jóváhagyásra 3 példányban, melynek melléklete a megrendelő (10. számú melléklet),
  - nem lakossági Felhasználó nyilatkozik a tevékenységéről, a víziközmű-fejlesztési hozzájárulás megállapításhoz szükséges vízmennyiségéről (18. számú melléklet),
  - tervjóváhagyás, melynek költsége a 40. számú melléklet alapján kerül megállapításra.
- A Vhr. 5. számú mellékletben meghatározott tartalmi és formai követelményeknek megfelelő hiánytalanul benyújtott terv jóváhagyása kézhezvételtől számított 15 napon belül írásban megtörténik. A jóváhagyott terv három évig érvényes.
  - Amennyiben a benyújtott terv a Vhr. 5. számú mellékletében foglaltaknak formai, vagy műszaki okból nem felel meg az előírásoknak, vagy a bekötés megvalósításra nem alkalmas a hozzájárulás nem adható meg. Ilyenkor írásos indoklással a Szolgáltató 5 napon belül hiánypótlásra kéri fel az Igénybejelentőt. Szolgáltató a hozzájárulás megadását terv kiegészítéséhez vagy megfelelő új terv benyújtásához köti. A hiánypótlásra 30 nap áll rendelkezésre. Amennyiben a hiánypótlás 30 napon belül nem történik meg, akkor a szolgáltató jogosult az eljárást megszüntetni. Az eljárás megszüntetése esetén az igénybejelentő nem jogosult az általa megfizetett költségek visszaigénylésére.
  - A jóváhagyott tervek és az igénybejelentés alapján a Szolgáltató 15 napon belül megadja a bekötés szakipari szerelését tartalmazó becsült költségvetését. Szolgáltató a becsült költségvetésben foglaltakat 30 napig tartja fenn. A költségvetésben meghatározott szakipari szerelés díja a megrendelőt terheli, és köteles megelőlegezni, azaz az Ügyfélszolgálati Irodán készpénzben, vagy banki átutalással befizetni. Amennyiben a szakipari szerelés költsége a 200.000.-Ft-ot meghaladja, akkor az idevonatkozó hatályos jogszabály szerint [TAO 1996 évi LXXXI. törvény 8. § (1) bekezdés d. pontja] szerződés kötése kötelező. Új bekötés esetén 2017. július 01. napjától – amennyiben az érintett ingatlan még nem rendelkezett víziközmű bekötéssel - a Felhasználó mentesül az igénybejelentés elbírálásának díja, a

tervegyeztetés, adategyeztetés vagy ennek megfelelő szolgáltatás díja, továbbá rácsatlakozáskor a bekötési vízmérő költsége, a bekötési vízmérő felszerelésének díja és a nyomáspróba díja alól, ha a felhasználási hely vízellátása legfeljebb 32 mm átmérőjű ivóvízvezetékkel és szennyvízvezetése legfeljebb 160 mm átmérőjű szennyvízvezetékkel valósul meg. A Szolgáltató a munkához kapcsolódó első költségvetést díjmentesen készíti el. Minden a Megrendelő által kezdeményezett módosítás miatt elkészített új költségvetésért a Szolgáltató díjat számít fel, melynek mértékét a 40. számú melléklet tartalmazza.

- Szolgáltató meggyőződik a nem lakossági Felhasználó esetében a víziközmű-fejlesztési hozzájárulás megfizetéséről, kivéve, ha a Szolgáltató a közműfejlesztési hozzájárulás részletekben történő megfizetését engedélyezte.
- Amennyiben a víziközmű-fejlesztési hozzájárulást a nem lakossági Felhasználó a Megállapodásban megjelölt határidőig nem fizeti meg, akkor a Szolgáltató jogosult az eljárási folyamat megszüntetéséről intézkedni.
- Amennyiben a(z) Felhasználó/Igénybejelentő az eljárási folyamat bármely szakasza során 30 napig érdemben nem válaszol, nem jelez vissza igazolható módon a Szolgáltatói megkeresésre, akkor a Szolgáltató jogosult az eljárási folyamat megszüntetéséről intézkedni. Az eljárási folyamat megszüntetését követően a Felhasználónak egy teljesen új eljárást kell kezdeményeznie.

Az ügyintézési határidőbe az alábbiak nem számítanak bele:

- a hiánypótlásra, illetve a tényállás tisztázásához szükséges adatok közlésére irányuló felhívástól az annak teljesítéséig terjedő idő,
- a VCSM ZRt. Szolnok működését ellehetlenítő üzemzavar vagy más elháríthatatlan esemény időtartama, a szakértői vélemény elkészítésének időtartama.

Ha a Szolgáltató az ivóvíz-bekötővezeték vagy szennyvíz-bekötővezeték létesítésére irányuló a bekötéssel összefüggő terveket kivitelezésre alkalmatlannak minősítette, új terv benyújtását, vagy a tervek olyan kiegészítését írta elő, amellyel az Igénybejelentő nem ért egyet, az Igénybejelentő a Műszaki Biztonsági Hatóságtól kérheti az alkalmassági nyilatkozat kiadását. A kivitelezésre való alkalmasság megállapítására indított eljárásra a Vhr. rendelkezéseit kell alkalmazni azzal, hogy a Műszaki Biztonsági Hatóság az alkalmassági nyilatkozat kiadására irányuló kérelmet a kérelem beérkezésétől számított 8 munkanapon belül köteles elbírálni és döntéséről a kérelmezőt értesíteni. A Műszaki Biztonsági Hatóság eljárása díjmentes.

Amennyiben az ivóvíz-bekötővezeték vagy szennyvíz-bekötővezeték létesítésével kapcsolatban az Igénybejelentő nem a Szolgáltatót, hanem a kivitelezési jogosultsággal rendelkező vízszerek nyilvánartásában szereplő személyt bízza meg, az ivóvíz-bekötővezeték vagy szennyvíz-bekötővezeték átvételéről és üzembe helyezéséről a Szolgáltató köteles gondoskodni, feltéve, hogy az – a Szolgáltató által elfogadott vagy a Műszaki Biztonsági Hatóság által alkalmassá nyilvánított – kiviteli tervnek megfelelően készült el.

A Szolgáltató az ivóvíz-bekötővezeték vagy szennyvíz-bekötővezeték üzembe helyezéséről a kivitelezés befejezésének a Szolgáltatóhoz történt bejelentésétől számított 8 munkanapon belül köteles nyilatkozni, továbbá köteles az ivóvíz-bekötővezetékét vagy szennyvíz-bekötővezetékét üzembe helyezni.

Amennyiben a Szolgáltató a 8 munkanapos határidőn belül nem nyilatkozik és az ehhez szükséges műszaki feltételek adottak, úgy az üzembe helyezés nem tagadható meg, a Szolgáltató köteles az ivóvíz-bekötővezetékét vagy szennyvíz-bekötővezetékét azonnal üzembe helyezni.

Ha a Szolgáltató határidőn belüli nyilatkozatával az ivóvíz-bekötővezeték vagy szennyvíz-bekötővezeték üzembe helyezését megtagadja, vagy a műszaki feltételek a Szolgáltató szerint egyébként nem adottak, az Igénybejelentő a Műszaki Biztonsági Hatóságtól kérheti az üzembe helyezés elrendelését.

A Műszaki Biztonsági Hatóság eljárására a Vhr. rendelkezéseit kell alkalmazni azzal, hogy a Műszaki Biztonsági Hatóság az üzembe helyezés elrendelésére irányuló kérelmet a kérelem beérkezésétől számított 8 munkanapon belül köteles elbírálni és döntéséről a kérelmezőt értesíteni. A Műszaki Biztonsági Hatóság eljárása díjmentes.

Díjmentes csatlakozásra jogosult Igénybejelentőnek a Szolgáltató megtéríti az ivóvízvezeték vagy szennyvízvezeték bekötésével összefüggésben felmerült, igazolt költségeit, ha:

- a) az ivóvíz-bekötővezeték vagy szennyvíz-bekötővezeték létesítésére irányuló tervek alapján a csatlakozás kivitelezése e törvény alapján megkezdhető,
- b) az igénybejelentő a bekötés kivitelezését befejezi, és azt
  - ba) a víziközmű-szolgáltatónak a víziközmű-szolgáltatásról szóló 2011. évi CCIX. törvény 55/J. § (1a) bekezdése szerinti, a bekötéssel összefüggő tervek kivitelezésre alkalmasságáról szóló nyilatkozatok kézhezvételétől,
  - bb) nyilatkozat hiányában a terv benyújtásától számított 15 napos határidő lejártától,
  - bc) az 55/J. § (1b) bekezdés alapján folytatott eljárásban meghozott, a tervek kivitelezésre alkalmasságát megállapító döntés véglegessé válásától, vagy
  - bd) az 55/J. § (1) bekezdés szerinti döntés véglegessé válásától számított százhusz napon belül bejelenteni, és
- c) az 55/J. § (4) bekezdés szerinti olyan közigazgatási hatósági eljárásra kerül sor, amely az üzembe helyezés elrendelésével zárul.

Szolgáltató az ivóvízvezeték vagy szennyvízvezeték bekötésével összefüggésben azt tekinti felmerült, igazolt költségnek, melyet Felhasználó a bekötés érdekében kifizet és a Szolgáltató által meghatározott piaci értéknek megfelelő mértékű. Felhasználónak a saját nevére szóló számlával (számlákkal) és azt alátámasztó költségvetéssel kell rendelkeznie, mely(ek) alapján igazolható a Felhasználónál felmerült költség. Felhasználónak be kell mutatnia Szolgáltató részére, hogy az elszámolás céljából benyújtott számlá(ka)t pénzügyileg rendezte a számla kibocsájtó felé (pl.: banki átutalás bizonylata, pénztári befizetés bizonylata, készpénzfizetési számla).

### **III.1.1.2. Az egyes víziközművek igénybevételére vonatkozó speciális szabályok**

Az előző fejezetben leírt közös szabályokon túlmenően tűzoltási célú vízbekötésre, helyi (egyedi) vízbeszerzési hely mérőjére (telki vízmérő), továbbá mellékmérő és locsolómérő igénybejelentésére speciális előírások vonatkoznak az alábbiak szerint.

#### **III.1.1.2.1. Tűzoltási célú vízbekötés**

Az ivóvíz törzshálózatba csatlakozó tűzoltásra szolgáló, külön tűzvíz bekötővezeték létesítéséhez a Szolgáltató a katasztrófavédelmi jogszabályok megtartásával köteles hozzájárulni, ha a tűzoltáshoz szükséges víz a házi ivóvízhálózatból, vagy a víziközművel össze nem függő, más vízvételzési helyről nem szerezhető be, továbbá a vízhálózat kapacitása lehetővé teszi azt. A Szolgáltatóhoz benyújtandó terv elkészítésénél figyelembe kell venni az alábbi előírásokat:

- a tűzoltásra szolgáló bekötővezetéknek külön vízmérővel kell ellátni,
- az ivóvíz törzshálózatba bekapcsolt tűzvíz hálózatot a házi ivóvízhálózattal és a saját célú vízellátó létesítménnyel összekötni tilos,
- a tűzvíz hálózaton csak szabványos tűzcsap helyezhető el, és csak kizárólag tűzoltási célra vehető igénybe,
- a vízmérési helyen beépített elzáró szerelvény vízmérő felőli csatlakozó pontja, ennek hiányában a vízmérőt követő 10 cm-es szakasz végpontja a szolgáltatási pont.

#### **III.1.1.2.2. Ideiglenes vízvételzési hely**

A Felhasználó időszakos vízszolgáltatás igénybevételére hiteles vízmérő felszerelését írásban kérelmezheti, feltüntetve a felhasználás pontos helyét, időtartamát, az igényelt mennyiséget, a fogyasztás jellegét. Egyedi megállapodás alapján 30 napot meg nem haladó időszakokra a Szolgáltató a felmerülő költségek megtérítése ellenében biztosítja az ideiglenes vízvételzést.

#### **III.1.1.2.3. Helyi (egyedi) vízbeszerzési hely**

Aki az ingatlanon keletkezett szennyvizet a szennyvízelvezető hálózatba mérés nélkül vezeti és a vizet nem, vagy nemcsak közműves vízellátáshoz csatlakozva, hanem saját vízműből, vagy más vezetékes megoldással szerzi be, a beszerzett valamennyi vízmennyiség mérésére köteles hiteles vízmérőt működtetni.

Nem lakossági Felhasználók esetén a szennyvízmérő beépítése, működtetése Szolgáltató által indokolt esetben előírható.

A Szolgáltató által előírt és üzembe helyezett vízmérőre vagy szennyvízmérőre Felhasználó Közszolgáltatási Szerződést köt, melynek értelmében a Szolgáltató a hiteles/kalibrált mérő által mért mennyiségre csatornadíjat számláz a Felhasználó részére.

#### **III.1.1.2.4. Igénybejelentéshez kötött szennyvízmennyiség mérőhely**

A fentiekben leírtak szerint a Vhr. 5. számú mellékletében leírt tartalmi követelményeknek megfelelő tervdokumentációt, engedélyezési tervet kell készíteni, melyet az építészeti és gépészeti tervvel ki kell egészíteni. Szennyvízmérő beépítés tervezésénél és kivitelezésénél a SZM-01 tervmelléklet szerinti alapelvek figyelembevételével történhet. Szennyvízmennyiség mérők esetében a Szolgáltató az indukciós elven működő teltszelvényes mérők beépítését

támogatja. A Szolgáltató a Parshall csatorna építéséhez nem járul hozzá az elszámolási viták elkerülése érdekében (dugulás, visszaáramlás stb.).

#### **III.1.1.2.5. Mellékszolgáltatás létrehozása mellékmérő esetén**

A bekötési vízmérő utáni fogyasztási hely(ek) elkülönített fogyasztásának mérésére a mellékvízmérő szolgál.

A mellékmérő beépítés alapfeltétele, hogy a bekötési vízmérő szerinti Felhasználó érvényes Közszolgáltatási Szerződéssel rendelkezzen, és a Szolgáltatóval szemben a bekötési vízmérő szerinti felhasználási helynek és a szerződni kívánó elkülönített vízhasználónak nincs lejárt határidejű számlatartozása, és illet a Szolgáltató az adott elkülönített felhasználói hely vonatkozásában sem tart nyilván, továbbá a bekötési vízmérő szerinti Felhasználó hozzájárulását írásban megadja. A víziközmű-fejlesztési hozzájárulás fizetésére kötelezett felhasználó esetén a hozzájárulás megfizetése és a megfizetés Szolgáltató felé történő igazolása.

A mellékvízmérő beszerelése a bekötési vízmérő szerinti Felhasználó valamint, ha a beszerelést végző nem tulajdonosa az ingatlanok, az ingatlan tulajdonosa hozzájárulásával történhet.

#### **III.1.1.2.6. Mellékszolgáltatás létrehozása locsolómérő esetén**

A Szolgáltató lehetőséget biztosít a Felhasználó költségére, az ingatlanon belül locsolási célú vízfelhasználást regisztráló vízmérő beépítésére.

A locsolómérő beépítés alapfeltétele, hogy a bekötési vízmérő szerinti Felhasználó érvényes Közszolgáltatási Szerződéssel rendelkezzen, és a Szolgáltatóval szemben a bekötési vízmérő szerinti felhasználási helynek nincs lejárt határidejű számlatartozása, továbbá a bekötési vízmérő szerinti Felhasználó hozzájárulását írásban megadja. A víziközmű-fejlesztési hozzájárulás fizetésére kötelezett felhasználó esetén a hozzájárulás megfizetése és a megfizetés Szolgáltató felé történő igazolása.

A locsolómérő beszerelése a bekötési vízmérő szerinti Felhasználó, valamint, ha a beszerelést végző nem tulajdonosa az ingatlanok, az ingatlan tulajdonosa hozzájárulásával történhet.

A locsolóvíz a csatornahálózatba nem vezethető.

A Felhasználónak gondoskodnia kell arról, hogy locsolómérőn keresztül csak locsolási, vagy egyéb olyan célra történjen vízfelhasználás, amely a víz közcsatornába jutását kizárja.

#### **III.1.1.2.7. Okos mérés**

Az okos mérési rendszerek bevezetése érdekében a Szolgáltató az okos mérésre vonatkozó mintaprojekteket folytathat. A mintaprojekt erre a célra létrehozott gazdasági társaság útján (a továbbiakban: projektársaság) is végezhető. Az alábbi bekezdések előírásait a projektársaság által végzett mintaprojektekre is alkalmazni kell.

A Felhasználók a mintaprojektek végrehajtásában kötelesek együttműködni, és a mintaprojekt műszaki előfeltételeit biztosító mérő felszerelését tűrni, de lehetőségük van az okos mérés bevezetésével kapcsolatos központi mintaprojekt megvalósításával összefüggő szabályokról szóló kormányrendeletben foglalt esetben és eljárási szabályok szerint azt megtagadni. Az

együttműködés keretében a Szolgáltató az érintett Felhasználók részére a mintaprojektekről tájékoztatást nyújt.

A Szolgáltató és a projektársaság a mintaprojekt végrehajtásával a Felhasználóknak költséget és kárt nem okozhat, azzal összefüggésben díjat nem számolhat fel, a Felhasználó közszolgáltatási szerződéséből eredő jogait és kötelezettségeit a Felhasználóra nézve hátrányosan nem befolyásolhatja.

A Szolgáltató a mintaprojektet a Hivatal felügyeletével folytatja. A Szolgáltató a mintaprojekt megkezdése előtt a Hivatalt a mintaprojekt leírásának bemutatásával, a mintaprojekt lezárást követően a mintaprojekt eredményeit és az azok alapján tett megállapításokat tartalmazó dokumentum átadásával tájékoztatja.

A projektársaság a mintaprojektek végrehajtása és az azzal kapcsolatos tevékenysége során – a mintaprojekt zárását követő 3 évig – a mintaprojekt lebonyolítása céljából – a Felhasználó személyes adatait kezeli. A mintaprojektek végrehajtása során a projektársaságot a fogyasztásmérő-berendezéssel összefüggésben a Szolgáltató jogai és kötelezettségei illetik meg azzal, hogy a tevékenységét nem szervezheti ki.

A Szolgáltató a központi mintaprojekt gazdasági értékeléséhez és költség-haszon elemzéséhez köteles a Vksztv. 60. §-ban foglaltak szerint a Hivatal részére adatot szolgáltatni.

A Hivatal a mintaprojekttel összefüggésben a projektársaságnak a jogszabályokban és a Hivatal határozataiban foglalt kötelezettségeinek megszegése esetén

- a) a jogkövetkezményekre való utalás mellett írásban felszólítja a projektársaságot kötelezettségei betartására,
- b) ismételten is kiszabható bírsággal sújthatja a projektársaságot, a jogsértés tárgyi súlyára tekintettel egyedi ügyekben is, vagy
- c) azonnali hatállyal eltilthatja a projektársaságot az adott tevékenység folytatásától.

### **III.1.1.3. Víziközmű-fejlesztési hozzájárulás**

A Vksztv. 69. § alapján a nem lakossági Felhasználónak a Szolgáltató részére víziközmű-fejlesztési hozzájárulást köteles fizetnie:

- közszolgáltatási szerződéskötéses jogviszony esetében a felhasználási helyen biztosítandó szolgáltatási kapacitásért,
- a víziközmű-szolgáltatásba bekapcsolt ingatlanhoz biztosított kapacitás általa kezdeményezett bővítéséért, továbbá
- a víziközmű-szolgáltatás minőségének (a víz minőségi paramétereinek) általa igényelt emelése esetében, az új bekötés megvalósítását megelőzően, ha a bekötés a nem lakossági Felhasználó által, nem tovább értékesítésre épített újpítésű lakás víziközmű-szolgáltatását szolgálja.

A víziközmű-szolgáltató megállapítja a szolgáltatási kapacitást (kvótát vagy kontingenst), amely alapján a víziközmű-fejlesztési hozzájárulás megfizetésre kerül. A Felhasználó a hozzájárulás megfizetését követően a megvásárolt közműfejlesztési kvóta erejéig válik jogosulttá a szolgáltatás igénybevételére. A víziközmű-fejlesztési hozzájárulás összegét a közműves ivóvízellátás, valamint a közműves szennyvízelvezetés és -tisztítás tekintetében külön-külön, tételesen kell megállapítani. A víziközmű-szolgáltatási ágazatokra megállapított közműfejlesztési kvóták egymásba át nem válthatók.

Új bekötés esetén a víziközmű-fejlesztési hozzájárulás mennyiségi mértékének megállapítása a jóváhagyásra benyújtott tervdokumentációban szereplő – tervező által megadott – vízigény

és/vagy a keletkező szennyvízmennyiség alapján történik. Meglévő létesítmény (ingatlan) esetén, amennyiben a nem lakossági Felhasználó nem rendelkezik víziközmű-fejlesztési hozzájárulással (kvótával), a Felhasználó köteles nyilatkozni az igényelt szolgáltatás mennyiségéről, melynek alapján a Szolgáltató jogosult meghatározni a fizetendő közműfejlesztési hozzájárulás mértékét, illetve az ahhoz kapcsolódó fizetési kötelezettséget.

Abban az esetben, amikor tulajdonosváltás során a korábbi lakossági Felhasználó helyett nem lakossági Felhasználó tulajdonába kerül az ingatlan, akkor a szerződés megkötésekor köteles nyilatkozni a Felhasználó az igényelt szolgáltatás mennyiségéről, melynek alapján a Szolgáltató jogosult meghatározni a fizetendő közműfejlesztési hozzájárulás mértékét, illetve az ahhoz kapcsolódó fizetési kötelezettséget.

A megváltott kvótát a nem lakossági Felhasználó az adott település közigazgatási határain belül másik ingatlanra átviheti a Szolgáltató hozzájárulásával.

Ingatlan eladás esetén a régi nem lakossági Felhasználó nyilatkozhat a kvóta az új nem lakossági Felhasználónak történő átadásáról, vagy a Szolgáltató hozzájárulásával az adott település közigazgatási határain belül másik ingatlanra történő átvezetéséről. Amennyiben a felhasználási helyen nyilvántartott kvótáról a régi Felhasználó nem nyilatkozik, az az új Felhasználóra száll át.

Azon nem lakossági Felhasználók, akik telephelyükön vállalkozási tevékenységet folytatnak, de lakossági Közszolgáltatási Szerződést kötöttek és lakossági díjat fizetnek, kötelesek nem lakossági Felhasználókra vonatkozó Közszolgáltatási Szerződést kötni és az általuk igényelt kapacitás mértékéig – amely nem lehet kevesebb, mint a megváltandó legkisebb kvóta mértéke – a közműfejlesztési-hozzájárulást megfizetni, ellenkező esetben a víziközmű-szolgáltatás igénybevétele szabálytalan víziközmű-használatnak minősül.

Új, vagy kvótával nem rendelkező Felhasználó esetén a megváltandó víziközmű-fejlesztési hozzájárulás legkisebb mértéke: 0,25 m<sup>3</sup>/d.

Szolgáltatóval létrejött (6. vagy 7. számú melléklet szerinti) megállapodás alapján a Felhasználó/Megrendelő számla ellenében a Szolgáltató pénztárába készpénzben, bakkártyával vagy átutalással fizetheti meg víziközmű-fejlesztési hozzájárulás összegét. A víziközmű-fejlesztési hozzájárulás mindenkori egységárát az Árjegyzékünk tartalmazza.

Szolgáltató Megállapodás alapján lehetőséget biztosít a víziközmű-fejlesztési hozzájárulás részletekben történő megfizetésére, mely tartalmazza a befizetendő részletek számát, pontos összegét, a fizetés módját, valamint a fizetési határidőket.

Új Felhasználó esetén, ha a befizetés a Szolgáltató pénztárában történik, úgy a Közszolgáltatási Szerződés az Ügyfélszolgálatunkon azonnal átvehető. Egyéb esetben a Szolgáltató a víziközmű-fejlesztési hozzájárulás megfizetéséről meggyőződik, ezt követően értesítést küld időpont megjelölésével a Közszolgáltatási Szerződés aláírására.

Amennyiben a víziközmű-fejlesztési hozzájárulást a Felhasználó a Megállapodásban megjelölt határidőig nem fizeti meg, akkor a Szolgáltató jogosult a már meglévő szolgáltatás szüneteltetésére, új Felhasználó esetén az eljárási folyamat felfüggesztésére, illetve megszüntetésére.

Jóváírt kvótát az a víziközmű-fejlesztési hozzájárulás fizetésére kötelezett Felhasználó kaphat, aki a Vksztv. hatályba lépésekor az adott felhasználási helyre érvényes Közszolgáltatási Szerződéssel rendelkezett, de a Szolgáltató nyilvántartásában szereplő vagy megvásárolt kvótát sem a Felhasználó, sem a Szolgáltató igazolni nem tudja.

A víziközmű-fejlesztési hozzájárulás mennyiségi alapja az előző naptári év összes fogyasztásából egy napra számított mennyisége. A Szolgáltató a Felhasználó megvásárolt kvóta nagyságát éves rendszerességgel felülvizsgálja. A 0,1 m<sup>3</sup>/d-t meghaladó növekedés esetén Felhasználó a növekmény nagyságának megfelelően víziközmű-fejlesztési hozzájárulást köteles fizetni. A kvótamennyiség változást tartalmazó közműfejlesztési hozzájárulásról szóló megállapodás a Közszolgáltatási Szerződés mellékletét képezi.

Víziközmű-fejlesztési hozzájárulást nem kell fizetnie a központi költségvetési Szervnek és Intézményének, a helyi Önkormányzatnak és annak költségvetési Intézményének, a jogi személyiséggel rendelkező vallási közösségnek, valamint normatív állami támogatásban részesülő, közfeladatot ellátó, nem nyereség- és vagyonszerzési célt szolgáló egyéb Intézménynek, különös tekintettel a Vhr. 1.§ 8. pontjában meghatározott egészségügyi intézménynek, 14. pontja szerinti gyermek intézménynek, valamint a 21. pontjában meghatározott közintézményi Felhasználónak.

A jóváhagyott tervdokumentációban szereplő mennyiség mértékéig (továbbiakban: megszerzett kvóta) mentes a víziközmű-fejlesztési hozzájárulás megfizetése alól az a nem lakossági Igénylő, új bekötés igénylésénél abban az esetben – amennyiben az érintett ingatlan még nem rendelkezett víziközmű bekötéssel –, ha a vízellátása legfeljebb 32 mm átmérőjű ivóvíz-, illetve szennyvízelvezetése legfeljebb 160 mm átmérőjű bekötővezetékkel megvalósítható. A megszerzett kvótát nem lehet más felhasználási helyre átvinni, továbbá Tulajdonos/Felhasználó változás esetén az érintett felhasználási hely vonatkozásában az új Tulajdonosnak/Felhasználónak a víziközmű-fejlesztési hozzájárulás fizetési kötelezettsége továbbra is fennáll. Amennyiben a megszerzett a Felhasználó túllépi, a növekmény nagyságának megfelelően a víziközmű-fejlesztési hozzájárulást köteles megfizetni. A víziközmű-fejlesztési hozzájárulás kizárólag azon víziközmű rendszer víziközmű-fejlesztési igényeivel összefüggésben – ide nem értve a Felhasználó részére kiépítendő ivóvíz- vagy szennyvíz-bekötővezetékét – használható fel, amelyhez a hozzájárulás megfizetésére kötelezett felhasználási hely csatlakozik.

A víziközmű-fejlesztési hozzájárulást a Szolgáltató saját nevében és javára szedi be és jogosult azt jogszabály vagy hatóság által előírt vagy az üzemeltetési szerződésből fakadó felújítási, pótlási és beruházási kötelezettség teljesítéséhez szükséges mértékig felhasználni, összhangban a Hivatal által jóváhagyott gördülő fejlesztési tervvel. E körben a víziközmű-fejlesztési hozzájárulás a Szolgáltató tulajdonába tartozó rendszerfüggetlen víziközmű-elem felújítására vagy pótlására is felhasználható. A Szolgáltató a beszedett víziközmű-fejlesztési hozzájárulásról és annak felhasználásáról elkülönített számviteli nyilvántartást vezet. A Szolgáltató a víziközmű-fejlesztési hozzájárulás számviteli nyilvántartásban szereplő összesített adatairól, valamint az elvégzett felújítási, pótlási és beruházási munkák tartalmáról, azok műszaki szükségességéről legalább évi egy alkalommal tájékoztatja az Ellátásért Felelőst.

### **III.1.2. Szerződéskötéshez szükséges adatok, iratok biztosításának rendje**

#### **III.1.2.1. Szerződéskötéshez szükséges adatok**

A Közszolgáltatási Szerződésnek tartalmaznia kell:

- a szerződő felek – Felhasználó; Tulajdonos (ha a Felhasználó nem tulajdonosa az ingatlanoknak); Szolgáltató – azonosító adatai körében
  - természetes személy esetén annak nevét, lakcímét, anyja nevét, születési helyét, idejét;



- jogi személy, jogi személyiséggel nem rendelkező szervezet esetén annak székhelyét, adószámát, cégjegyzékszámát, statisztikai számjelét, képviselőjének nevét;
- szerződés tárgyának fontosabb műszaki jellemzőit, mennyiségi és minőségi adatokat,
- a szerződés időbeli hatályát, a víziközmű-szolgáltatás megkezdésének időpontját,
- a felhasználási helyet, a teljesítés helyét, a szolgáltatási pontot (cím, helyrajzi szám);
- a mérésnek, a fogyasztásmérő hitelesítésének, kalibrálásának a mérőeszköz leolvasásának, számlázásnak és a számla kiegyenlítésének, valamint a szolgáltatási díj visszatérítésének módját;
- a szerződésszegés következményeit, különösen a hibás és késedelmes teljesítéssel kapcsolatos szabályokat;
- a Felhasználó azonosítóját;
- nem lakossági Felhasználó esetén a víziközmű-fejlesztési hozzájárulás megváltott (víz- és szennyvíz) mennyiségét (m<sup>3</sup>/d);
- a Felhasználó személyében bekövetkezett változás bejelentési kötelezettségét;
- egyéb, a szerződő felek által lényegesnek tartott feltételeket.

A Közszolgáltatási Szerződés mintát, valamint a közműfejlesztési hozzájárulásról szóló megállapodás mintát az 1., 6. és 7. számú mellékletek, továbbá a szerződésekhez tartozó Általános Szerződési Feltételeket a 2. számú melléklet tartalmazza.

### III.1.2.2. Szerződéskötéshez szükséges iratok

- személyazonosságot igazoló irat bemutatása;
- az ingatlan jogi helyzetét igazoló okirat bemutatása;
- halotti anyakönyvi kivonat, hagyatékátadó végzés,
- több tulajdonos esetén tulajdonostársi hozzájáruló nyilatkozat a szerződő fél személyéről;
- nem lakossági Felhasználó esetén a gazdálkodó szervezet 30 napnál nem régebbi cégkivonata és az eljáró személy aláírási címpéldánya/aláírás mintája (a cégjegyzési jogosultság igazolására), vagy egyéni vállalkozás igazolására szolgáló okirat;
- haszonélvezeti jogot igazoló dokumentum;
- bérleti szerződés, vagy használati jogot igazoló dokumentum, amennyiben az ingatlan víziközmű-hálózatba történő bekötését nem az ingatlan tulajdonosa, hanem egyéb jogcímen használója kezdeményezi (tulajdonosi nyilatkozat);
- szolgalmi jogot alapító szerződés, amelynek tartalmaznia kell a víziközmű elhelyezésével, az ingatlan használatával kapcsolatos kölcsönös jogokat és kötelezettségeket;
- a vízvezetési szolgálat ingatlan-nyilvántartási bejegyzése iránti kérelemnek az ingatlanügyi hatóság iktatóbélyegzőjével ellátott másolata;

- közös bekötés esetén a felhasználási helyek tulajdonosai a víziközmű közös használatából eredő jogok és kötelezettségek egymás közötti gyakorlását rögzítő külön szerződés, amelyben megnevezik a víziközmű-szolgáltatás díjának - az esetleges víziközmű-fejlesztési hozzájárulás - megfizetésére kötelezett Felhasználót;
- adásvételi szerződés, vagy tulajdonjog átruházást eredményező egyéb szerződés;

A fenti okiratok alatt eredeti vagy hiteles másolat értendő. Az eredeti, vagy hiteles másolatról a Szolgáltató a Felhasználó hozzájárulásával másolatot készíthet.

Megjegyzés: A tulajdon jog igazolására 60 napnál nem régebbi teljes tulajdoni lap (TAKARNET rendszerből származó másolat is elfogadható).

### **III.1.2.3. A szerződés és a szerződés adatainak módosítása**

A megkötött közszolgáltatási szerződés egyoldalú módosítását eredményezi a víziközmű-szolgáltatás bármely elemére vonatkozó jogszabályi módosulás, és a Szolgáltató cégadataiban bekövetkező változás. A Szolgáltató a változást köteles az Ügyfélszolgálati Irodában kifüggeszteni és honlapján közzétenni, az üzletszabályzat vonatkozó részét módosítani.

Az alábbi szerződéses adatok módosítása a Felhasználó részéről személyesen vagy írásban kezdeményezhető, a változást igazoló hivatalos okirat bemutatásával, csatolásával, a Szolgáltató Ügyfélszolgálati Irodájában:

- kapcsolattartó neve, elérhetősége
- fizetési mód változás,
- bankszámla szám változás.

Az alábbi adatok megváltozása esetén a Szolgáltató új szerződést köt a Felhasználóval:

- a nem lakossági Felhasználók nevének változása;
- a tulajdonosi viszonyra vonatkozó nyilatkozat változása;
- egyéb adatok megváltozása esetén.

A szerződéses adatok módosítását a Szolgáltató díjmentesen végzi.

### **III.1.3. A Felhasználó személyében való változás szabályai, a bejelentés határideje, helyszíni ellenőrzés, elszámolás**

#### **III.1.3.1. A Felhasználó személyében való változás szabályai, a bejelentés határideje, elszámolás**

Ha a felhasználási helyen a Felhasználó személye megváltozik, a korábbi és az új Felhasználó a változást legkésőbb – kivéve, ha a változás a Felhasználó elhalálása miatt következik be – a birtokátruházástól számított 15 napon belül kötelesek a Szolgáltatónak bejelenteni és az Üzletszabályzat rendelkezései szerint eljárni.

A korábbi Felhasználó a bejelentés keretében a Közszolgáltatási Szerződését is felmondja. A felmondás az új Felhasználóval létrejött közszolgálati szerződés hatálybalépése napján hatályosul.

A Felhasználó elhalálása esetén az örökös az elhalálkozás tényét legkésőbb annak tudomására jutása napjától számított 60 napon belül a Szolgáltató számára a 36. számú melléklet szerinti

formanyomtatványon bejelenti. A bejelentés az örökös közszolgáltatási szerződés megkötésére vonatkozó igényének minősül.

A Felhasználó személyében beállt változást a korábbi és új Felhasználó együttesen – kivéve, ha a változás a Felhasználó elhalálása miatt következik be – a vízmérőállás megjelölésével az fent megjelölt határidőkön belül a Szolgáltatónak köteles bejelenteni. A bejelentéshez mellékelni kell a 36. számú melléklet szerinti formanyomtatvány kitöltött és aláírt példányát, valamint a nyomtatványon feltüntetett és az Üzletszabályzat III.1.2. pontjában meghatározott dokumentumokat. A bejelentés elmulasztása esetén a felhasználási helyen fennálló díjtartozás megfizetéséért és a víziközmű-szolgáltatót ért károkért, a korábbi és az új Felhasználó vagy sorban mögötte az ingatlan Tulajdonosa felel.

A 36. számú melléklet szerinti formanyomtatványt a Szolgáltató Ügyfélszolgálati irodáján nyomtatott formában Felhasználóinak elérhetővé teszi, illetve kérésre a korábbi Felhasználó vagy az új Felhasználó számára postai úton is megküldi. A nyomtatvány elektronikus formában is letölthető a [www.vcsm.hu](http://www.vcsm.hu) honlapról.

Amennyiben nem az érdekelt felek (eladó, vevő) jelennek meg az ügyintézéshez, meghatalmazás szükséges, melyen szerepelnie kell a Meghatalmazó és Meghatalmazott, valamint két tanú aláírása (teljes bizonyító erejű magánokirat), vagy egyéb a jogszabályban meghatározott meghatalmazás (Közjegyző vagy ügyvéd által készített meghatalmazás stb.).

Amennyiben a Felhasználó a felhasználási helyen a víziközmű-szolgáltatás igénybevételével felhagy, a felhasználási hely tekintetében mindaddig felel a Szolgáltatóval szemben a víziközmű-szolgáltatási szerződésben foglaltak teljesítéséért, amíg a Felhasználó személyében beállt változáshoz kapcsolódó bejelentést meg nem teszi vagy nem kéri a szüneteltetést.

A bejelentés megtételének és a feltételek teljesítésének bizonyítása a Felhasználót terheli.

A Felhasználó személyében bekövetkezett változás bejelentésének módjai:

- írásban a Szolgáltató által erre a célra rendszeresített nyomtatvány benyújtásával,
- írásban adatváltozás-kezelési szolgáltatáson keresztül,
- személyesen

Amennyiben a Felhasználó a változást adatváltozás-kezelési szolgáltatás útján kívánja bejelenteni, a következő szabályok alkalmazandók:

- Az adatváltozás-kezelési szolgáltatás igénybevételére csak természetes személy jogosult.
- Az adatváltozás-kezelési szolgáltatáshoz csatlakozott Szolgáltató köteles a Felhasználó adatai változásának Felhasználó általi bejelentését adatváltozás-kezelési szolgáltatás keretében biztonságos kézbesítési szolgáltatás útján is fogadni és kezelni.
- Az adatváltozás-kezelési szolgáltató a Felhasználó rendelkezése alapján átadja a Víziközmű-szolgáltatónak a Tkmtv. 15. § (2) bekezdés a) pontja, b) pont bc)-be) alpontja, valamint 16. § (2) bekezdése szerinti adatokat.
- A Felhasználónak az adatváltozás-kezelési szolgáltatásra történő regisztrációja során az adatváltozás-kezelési szolgáltatótól átvett adatait a Szolgáltató az adatok átvételét követő 60 napon belül összeveti az általa nyilvántartott, a Felhasználóra vonatkozó adatokkal,

- Amennyiben az adatváltozás-kezelési szolgáltató által szolgáltatott adatok alapján az ügyfél beazonosítása sikertelen vagy a változott adatoknak a szolgáltató nyilvántartásán való átvezetése akadályba ütközik, erről a szolgáltató a sikertelen beazonosítást vagy átvezetést követően értesíti az ügyfelet és az adatváltozás-kezelési szolgáltatót is tájékoztatja.

### **III.1.3.2. A Felhasználó személyében való változáshoz kapcsolódó helyszíni ellenőrzés**

A Felhasználó személyében történő változás esetén a Szolgáltató a bejelentés kézhezvételét követő 30 napon belül helyszíni ellenőrzést tart és jegyzőkönyvben rögzíti a fogyasztásmérő berendezés állását és a mérőberendezés, illetve a leszerelést megakadályozó zár vagy plomba szemrevételezéssel megállapított állapotát, és minden lényeges tény, adatot és nyilatkozatot.

A jegyzőkönyvnek a Felhasználó által aláírt egy példányát a Szolgáltató a Felhasználó részére átadja, másik példányát megőrizi, és az esetleges hatósági ellenőrzés vagy felhasználói panasz esetén az eljáró hatóságnak bemutatja.

Az bejelentés napjától az új Felhasználót terheli a Közszolgáltatási Szerződésben foglaltak teljesítése, ha a felhasználási helyen az előzetes írásbeli felszólítás ellenére a helyszíni ellenőrzést az új Felhasználó vagy képviselője akadályozza.

Ha a Szolgáltató az ellenőrzési feladatának a felhasználóváltás bejelentésétől számított 30 napon belül nem tesz eleget, nem hivatkozhat felhasználói szerződésszegésre, és ezen a jogcímen nem érvényesíthet igényt a Felhasználóval szemben.

A helyszíni ellenőrzés akadályoztatásának bizonyítása a Szolgáltatót terheli.

## **III.2. A szerződéskötésre vonatkozó szabályok**

A régi Ptk. 387-388.§ vagy a jelenleg hatályos Ptk. 6:256 § és a Vksztv., valamint a Vksztv. egyes rendelkezéseinek végrehajtásáról szóló Vhr. a közműves ivóvízellátást és közműves szennyvízelvezetést közüzemi szolgáltatásnak minősíti.

A víziközműveket üzemeltető Szolgáltatót a fenti jogszabályok kötelezik a Felhasználóval történő Közszolgáltatási Szerződés megkötésére, amennyiben a szerződéskötés feltételei maradéktalanul teljesülnek, mely alapján köteles a meghatározott időponttól a Felhasználó számára folyamatosan és biztonságosan, a Felhasználó igénye szerint, meghatározott közüzemi szolgáltatást nyújtani, a Felhasználó pedig köteles időszakonként díjat fizetni.

A közszolgáltatási szerződés egyidejűleg több víziközmű-szolgáltatási ágazatra is kiterjedhet.

A víziközmű-szolgáltatásba bekapcsolt ingatlan tekintetében, a Szolgáltató és a lakossági Felhasználó között a víziközmű-szolgáltatási jogviszony Közszolgáltatási Szerződés megkötésével vagy a víziközmű-szolgáltatás igénybevételével is létrejön.

Nem lakossági Felhasználó esetében a víziközmű-szolgáltatási jogviszony csak a Közszolgáltatási Szerződés megkötésével jön létre.

A Szolgáltató és a Felhasználó között létrejövő közszolgáltatási szerződés megkötése előtt a Szolgáltató vizsgálja:

- az adott felhasználási helyre vonatkozó írásbeli igénybejelentő, vagy a változásbejelentő meglétét,

- az adott szolgáltatási pont vonatkozásában a műszakilag elérhető szolgáltatás rendelkezésre állását,
- az adott felhasználási helyen a Szolgáltató tart-e nyilván hátralékot,
- az ingatlan tulajdonosának írásbeli hozzájárulását, ha az igénybejelentő Felhasználó az ingatlant egyéb jogcímen használja, továbbá
- a víziközmű-fejlesztési hozzájárulás fizetési kötelezettség fennállását.

Amennyiben a fenti szempontok teljesülnek, az igénybejelentő részére a Szolgáltató az igénybejelentést követő 5 napon belül értesíti szerződéses ajánlatáról, amely a víziközmű-fejlesztési hozzájárulás fizetésére kötelezett Felhasználó esetén tartalmazza a fizetendő fejlesztési hozzájárulás összegét is. A szerződéses ajánlatban foglaltak a Szolgáltatót a közléstől számított 30 napig kötik.

Ha a Felhasználó az igénybejelentésre adott szolgáltatói válaszban közölt műszaki és gazdasági feltételeket – az érvényességi határidőn belül – teljesítette, Szolgáltató köteles a közölt feltételeknek megfelelően Közszolgáltatási Szerződést kötni.

Víziközmű-fejlesztési hozzájárulás fizetésére kötelezett Felhasználó esetén a közszolgáltatási szerződés megkötésének további előfeltétele a hozzájárulás megfizetése és annak a Szolgáltató felé történő igazolása. Megköthető a közszolgáltatási szerződés abban az esetben is, ha a Felhasználó igazolja, hogy az előző Felhasználó rendelkezik közműfejlesztési kvótával és azt az új Felhasználó részére írásbeli nyilatkozattal átadja, az adott felhasználási hely vonatkozásában. Amennyiben a rendelkezésre bocsátott keretmennyiséget meghaladó igény merül fel az új Felhasználó részéről, a többletigény szerinti víziközmű-fejlesztési hozzájárulás összegét a közszolgáltatási szerződés megkötéséig meg kell fizetni a Szolgáltató részére.

A közműfejlesztési hozzájárulás összegét külön megállapodás alapján kell befizetni, mely feltétele a közszolgáltatási szerződéskötésnek.

### **III.2.1. Írásban létrejövő szerződés**

A Szolgáltató a közműves ivóvíz és/vagy szennyvízelvezetés szolgáltatás igénybevételére és az egyesített rendszeren történő csapadékvíz elvezetésre írásban köt szerződést, nevezetesen:

ivóvíz-szolgáltatásra:

- az ingatlanon a bekötési vízmérő szerinti Felhasználókkal,
- törzshálózatra felszerelt vízmérő szerinti Felhasználókkal,
- ivóvíz mellékszolgáltatásra az elkülönített Felhasználókkal,
- az ingatlanon locsolási célból felszerelt vízmérő szerinti Felhasználókkal,
- időszakos vízszolgáltatást igénybe vevő Felhasználókkal,

szennyvízelvezetés szolgáltatásra:

- az ingatlanon a bekötési vízmérő szerinti Felhasználókkal,
- törzshálózatra felszerelt szennyvíz mennyiségmérő szerinti Felhasználókkal,
- szennyvízelvezetés mellékszolgáltatásra az elkülönített Felhasználókkal, ha azok a közműves szennyvízelvezetés szolgáltatást is igénybe veszik,

- azokkal a Felhasználókkal, akik a közműves ivóvízellátást nem, de a közműves szennyvízelvezetést igénybe veszik.

csapadékvízvezetés szolgáltatásra:

- azokkal a Felhasználókkal, akik a közüzemi egyesített rendszerű szennyvízhálózatba bocsájtják be a felhasználási helyen keletkező csapadékvizet.

A már folyamatosan teljesített szolgáltatásokra a szerződés megkötését a Szolgáltató kezdeményezi.

Amennyiben a Szolgáltató és a Felhasználó között meglévő szolgáltatási jogviszonyra – a Felhasználó hibájából vagy mulasztásából adódóan – az írásbeli szerződés nem jön létre, úgy a Felek szolgáltatási jogviszonyára a szerződéskötés időpontjában hatályos régi Ptk. vagy a jelenleg hatályos Ptk. vonatkozó, valamint a Vhr. előírásai az irányadók.

Ha a Felhasználó a Közszolgáltatási Szerződést – a szolgáltatás jogszabályban megállapított díját kivéve – véleményeltérési nyilatkozattal írja alá, a Szolgáltató köteles a felek álláspontjának egyeztetését 15 napon belül kezdeményezni, ennek hiányában a szerződés a véleményeltérési nyilatkozattal együtt lép hatályba. Amennyiben a véleményeltérési nyilatkozatot követően a felek egyeztetnek, akkor annak eredményétől függően lép hatályba a szerződés. A szerződési ajánlatban foglaltak a Szolgáltatót 15 napig kötik.

Amennyiben a Felhasználó a részére megküldött szerződési ajánlatot változatlan tartalommal elfogadja, a Közszolgáltatási Szerződésben foglaltak az irányadók.

### **III.2.1.1. Közszolgáltatási Szerződés**

#### **III.2.1.1.1. Lakossági Felhasználókkal kötött Közszolgáltatási Szerződés**

A Közszolgáltatási Szerződés azon lakossági Felhasználókkal kötendő ivóvíz szolgáltatásra és/vagy szennyvízelvezetésre, akik önálló bekötési vízmérővel rendelkeznek.

A szerződés a Felhasználó (az ingatlan tulajdonosa, vagy annak a tulajdonos hozzájárulásával egyéb jogcímen használója) és a Szolgáltató cégszerű aláírásával vagy a víziközmű-szolgáltatás igénybevételével is létrejön. Amennyiben a Felhasználó nem az ingatlan tulajdonosa, szerződéskötést megelőzően a tulajdonos írásos hozzájárulását is be kell szerezni.

#### **III.2.1.1.2. Nem lakossági Felhasználókkal kötött Közszolgáltatási Szerződés**

Önálló bekötési vagy törzshálózati víz-/szennyvízmérővel rendelkező gazdálkodó szervezetek ivóvíz-szolgáltatására és/vagy szennyvíz elvezetésére vonatkozó Közszolgáltatási Szerződés, illetve az egyesített rendszeren történő csapadékvíz elvezetésre vonatkozó közszolgáltatási szerződés kiegészítése mindkét fél részéről történő cégszerű aláírásával jön létre. Amennyiben a nem lakossági Felhasználó nem az ingatlan tulajdonosa, a tulajdonos írásos hozzájárulását is be kell szerezni a szerződés megkötése előtt.

#### **III.2.1.1.3. Elkülönített vízhasználatra kötött Közszolgáltatási Szerződés**

Az ellátott ingatlanon belül mellékvízmérővel elkülönített vízhasználatra, valamint locsolási célra felszerelt vízmérőkre, az Elkülönített vízhasználó a Szolgáltatóval Közszolgáltatási

Szerződést köthet, a bekötési vízmérő szerinti Tulajdonosának egyidejű hozzájárulásával.

Az elkülönített vízhasználatra kötött Közszolgáltatási Szerződés létrejöttének előfeltétele:

- az elkülönített vízhasználatra vonatkozó írásbeli igénybejelentés,
- a Szolgáltató előzetes hozzájárulása,
- a mellékvízmérőnek a házi ivóvíz-hálózatba történő beépítéséhez a bekötési vízmérő szerinti Felhasználó, valamint az ingatlan tulajdonosának hozzájárulása,
- a felhasználási hely vízfogyasztásának bekötési vízmérővel történő mérése, és Közszolgáltatási Szerződés megléte, amelyhez az elkülönített Felhasználó csatlakozni kíván,
- új elkülönített Felhasználóval szerződéses jogviszony létesítése esetén a bekötési vízmérő szerinti Felhasználónak, és a szerződni kívánó elkülönített Felhasználónak egyéb felhasználási helyen lejárt határidejű számlatartozása a Szolgáltató felé nem lehet, és ilyet a Szolgáltató az adott elkülönített felhasználói hely vonatkozásában sem tart nyilván,
- víziközmű-fejlesztési hozzájárulás fizetésére kötelezett Felhasználó esetén a hozzájárulás megfizetése és a megfizetés Szolgáltató felé történő igazolása.

A mellékvízmérőnek a házi vízvezeték-hálózatba történő beépítéséhez előzetesen a bekötési vízmérő szerinti Felhasználó, valamint azt követően a benyújtott műszaki tartalom elbírálása alapján a Szolgáltató előzetes hozzájárulása szükséges.

Amennyiben a fentiekben foglaltaktól eltérő beépítést vagy más, üzembe helyezést gátló körülményt állapítanak meg, a Szolgáltató az üzembe helyezést megtagadhatja, és azt a hozzájárulásban foglalt feltételek teljesítéséhez, az akadályok megszüntetéséhez kötheti.

#### **III.2.1.1.4. Közkifolyókra kötött Közszolgáltatási Szerződés**

A Szolgáltató és az Ellátásért felelős között létrejött olyan Közszolgáltatási Szerződés, amelynek alapján a Szolgáltató a közműves vízellátásba be nem kötött, és ivóvíz szolgáltatás korlátozással érintett ingatlanok lakóinak háztartási vízszükségletét, továbbá a Szolgáltató és a helyi önkormányzat képviselőtestületének hozzájárulásával, a nem háztartási célú használatra történő rendszeres ivóvíz felhasználását biztosítja.

A közkifolyón keresztül történő vízfogyasztást méréssel, bekötési vízmérő hiányában az 58/2013. (II. 27.) Kormányrendelet 8. számú, mellékletében meghatározott átalányszámítással kell megállapítani.

#### **III.2.1.1.5. Egyedi vízvételre kötött Közszolgáltatási Szerződés**

Önálló bekötési vagy törzshálózati vízmérővel nem rendelkező gazdálkodó szervezetek részére egyedi vízszolgáltatására vonatkozó Közszolgáltatási Szerződés, amely mindkét fél részéről történő cégszerű aláírásával jön létre. Az e pontban meghatározott szerződés határozott időtartamra jön létre.

#### **III.2.2. A szerződés hatálybalépéséhez szükséges esetleges további feltételek**

Lakossági és nem lakossági Felhasználó átírásához szükséges információk és dokumentumok rendelkezésre állnak, továbbá valamennyi előírt feltétel teljesül, az új Felhasználó átvezetésre

kerül a Szolgáltató nyilvántartásában. Ilyen esetben a Szolgáltató az új Felhasználóval új szerződést köt a megadott időponttól és mérőállástól kezdve. A régi Felhasználóval kötött Közszolgáltatási Szerződés az új szerződés hatályba lépésével egyidejűleg megszűnik.

A Felhasználók közötti tulajdonjog átruházása esetén az új Felhasználó a Szolgáltató nyilvántartásában lévő víziközmű díjhátralékot/maradványértéket átvállalhatja.

Abban az esetben, ha a közműves szennyvízelvezetésre irányuló igény olyan kibocsátó részéről merül fel, amely a 28/2004. (XII. 25.) KvVM rendelet 4. számú melléklete szerinti veszélyes és mérgező anyagot bocsát ki, úgy a szennyvízkibocsátás csak a területileg illetékes Vízügyi Hatóság jóváhagyásával, és külön szerződés megkötésével kezdhető meg.

### **III.2.2.1. Szolgáltatási jogviszony alanyainak jogai és kötelezettségei**

#### **III.2.2.1.1. A Felhasználó jogai**

A Felhasználó jogosult a Közszolgáltatási Szerződés vonatkozásában annak aláírásával egyidejűleg – a szolgáltatás jogszabályban megállapított díját kivéve – véleményeltérési nyilatkozatot tenni, mely adott esetben új ajánlatnak minősül és amelyről a feleknek egyeztetést kell lefolytatniuk a Szolgáltatóhoz beérkezését követő 15 napon belül.

A Felhasználó az érvényben lévő jogszabályok, valamint a Szolgáltatóval kötött Közszolgáltatási Szerződés alapján jogosult:

- a Közszolgáltatási Szerződés tartama alatt az ivóvíz- és szennyvízelvezetési, továbbá az egyesített rendszeren történő csapadékvíz elvezetési szolgáltatás szerződéses feltételek szerinti igénybevitelére;
- az igénybe vett szolgáltatás minőségi és mennyiségi bővítését igényelni;
- saját adatairól tájékoztatást kérni a Szolgáltatótól a jogszabályban meghatározott örzés időn belül, abban az esetben, ha előzetesen igazolja, hogy a felhasználási hely vonatkozásában Ő a tulajdonos, bérlő vagy egyéb érdekelt fél;
- a szolgáltatással kapcsolatos panaszok, észrevételek bejelentésére, a panasz érdemi kivizsgálásának kérésére, illetőleg a vizsgálat eredményéről megfelelő tájékoztatásra;
- bekötési vízmérő soron kívüli leolvasásának, felülvizsgálatának és hitelesítésének igénylésére külön díj ellenében;
- a szolgáltatás szüneteltetésének, illetve megszüntetésének igénylésére az ezzel kapcsolatban felmerülő költségek egyidejű megfizetésével;

#### **III.2.2.1.2. A Felhasználó kötelezettségei**

A Felhasználó, vagy annak jogosult képviselője köteles 15 napon belül aláírva – véleményeltérés esetén annak megjelölésével – visszaküldeni a Közszolgáltatási Szerződés ajánlatot, ha azt a Szolgáltató postai úton juttatja el részére.

Felhasználó a Közszolgáltatási Szerződés tartama alatt köteles:

- a Szolgáltató által nyújtott szolgáltatás díjának a számla alapján, számlán feltüntetett fizetési határidőig történő megfizetésére. A számla elleni reklamációnak a számla kiegyenlítésére vonatkozóan akkor van halasztó hatálya, ha azt a lakossági felhasználó a fizetési határidő lejártát megelőzően közölte és a számlán feltüntetett



mennyiség alapján számított havi fogyasztás az előző 12 hónap havi átlagfogyasztásának 150 százalékát meghaladja;

- a szolgáltatást kizárólag a Közszolgáltatási Szerződésben meghatározott célra igénybe venni;
- a víziközmű-szolgáltatás alapidóját az a Felhasználó köteles megfizetni, aki a tárgyható első napján az adott felhasználási helyen a Szolgáltatóval közüzemi jogviszonyban állt;
- tartózkodni a bekötővezetéknek- és a házi ivóvízhálózatnak elektromos hálózat és berendezés, villámhárítók földelési céljára történő használatától, mivel a vezetéknek az előbb felsorolt célú használata TILOS;
- az ingatlan vízellátásának és szennyvízelvezetésének, valamint az egyesített rendszeren történő csapadékvíz elvezetésének folyamatosságát szolgáló berendezések állapotát rendszeresen ellenőrizni, nem a Szolgáltató tulajdonát képező házi ivóvíz-, szennyvíz- és csapadékvíz-hálózat, valamint aknák karbantartásáról gondoskodni;
- a Szolgáltató által végzett ellenőrzés lehetőségét biztosítani, az ellenőrzés során a házi- és a csatlakozó víziközmű hálózaton észlelt hibák kijavításáról, illetőleg az előírásoktól eltérő víziközmű használat megszüntetéséről gondoskodni;
- a vízmérő akna, illetve vízmérőhely hozzáférhetőségének biztosításáról és tisztántartásáról,
- a vízmérő épségéről, fagy elleni védelméről gondoskodni, továbbá a vízmérő rendellenes működéséről a Szolgáltatót haladéktalanul értesíteni;
- a vízmérő leszerelését megakadályozó, valamint a mérésügyi hatóság által elhelyezett mérő hitelességét biztosító plombák sértetlen megőrzését és védelmét biztosítani;
- a Felhasználónak felróható okokból bekövetkezett kárt, megrongálódott vagy elvesztett vízmérő pótlásának, szerelésének, hitelesítésének költségét, és a Szolgáltató által megállapított vízmennyiség (az elszámolt ivóvíz mennyiségét a vízmérő névleges térfogatárama alapján, számítással kell megállapítani. Ebben az esetben az elszámolás időtartama nem haladhatja meg az évi 500 órát) díját megfizetni;
- a bekötési-, törzshálózati vízmérő cseréjét hitelesítési időn belül a Szolgáltatónak lehetővé tenni. Amennyiben a vízmérőcserét a Szolgáltató bizonyíthatóan a Felhasználónak felróható okból nem tudja elvégezni, az üzletszabályzatunk 25. számú melléklete szerinti kötbért szabhat ki, valamint a hiteles bekötési-, törzshálózati vízmérő hiányában az elfogyasztott víz mennyisége a III.3.3.2. pontban leírtak alapján kerül megállapításra;
- az ingatlan vízellátásával-, szennyvíz- és csapadékvíz-elvezetésével kapcsolatos átalakítási, bővítési és megszüntetési munkákhoz a Szolgáltató előzetes írásbeli hozzájárulását beszerezni;
- a közegészségügyi és járványügyi szempontból tartózkodni az ivóvíz közműhálózatba bekötött házi ivóvízhálózat helyi (egyedi) vízbeszerzési helyhez kapcsolt vezetékkel (hálózattal) való összekötésétől;

- a Felhasználó tulajdonában lévő mellékvízmérőt(ket), locsoló vízmérőt(ket), telki vízmérőt(ket), szennyvízmennyiség mérőt(ket) hitelesíttetni (kalibráltatni), illetve a mindenkor mérésügyi jogszabályokban foglalt előírásokat betartani;
- a speciális szennyvízmennyiség mérő hitelesítésének lejárta után a mérő hitelesítésnek (kalibrációjának) idejére gondoskodni pótmérőről, ellenkező esetben a Szolgáltató átlagszámlát bocsát ki a Vhr. által meghatározott módon;
- a Felhasználó személyében beállt változást a régi és új Felhasználó együttesen a vízmérőállás megjelölésével a változástól számított a Vhr.-ben meghatározott határidőkön belül a Szolgáltatónak bejelenteni. A bejelentés elmulasztása esetén a felhasználási helyen fennálló díjtartozás megfizetéséért és a víziközmű-szolgáltatót ért károkért a korábbi és az új Felhasználó vagy sorban mögötte az ingatlan Tulajdonosa felel;
- kártalanítás nélkül túrni a szolgáltatás közérdekből történő korlátozását;
- tartózkodni a víz más felhasználóhelyre és/vagy más ingatlanra a Szolgáltató engedélye nélküli továbbadásától;
- tartózkodni az elválasztott rendszerű csapadék-, szennyvízhálózat esetén csapadékvizek szennyvízelvezető hálózatba történő bevezetésétől;
- tartózkodni a veszélyes anyagok szennyvízbe történő bevezetésétől;
- az átalakítást (felújítás, meghibásodás elhárítása, stb.) megelőzően, amennyiben a javítás érinti a Vhr. 1§ 37. pontjában meghatározott szolgáltatási pontot, akkor annak tényét írásban a Szolgáltatónak bejelenteni. Ezen javítás esetében a Szolgáltató szakfelügyelete szükséges.

### **III.2.2.1.3. A Szolgáltató jogai**

A Szolgáltató a Közszolgáltatási Szerződés időtartama alatt jogosult:

- ellenőrizni, hogy a Felhasználó a szolgáltatást a hatályos jogszabályokban és jelen üzletszabályzatban meghatározott módon és célokra (pl. nem lakossági Felhasználónál a Közszolgáltatási Szerződésben szereplő mennyiségben) veszi-e igénybe;
- a mérőleolvasás és elszámolás rendjét és módját, a jogszabályi keretek között meghatározni;
- a szolgáltatás ellenértékének beszedésére;
- eredménytelen fizetési felszólítás esetén a szerződésszegés szankcióinak alkalmazására;
- a szolgáltatás indokolt okból történő szüneteltetésére, illetőleg a rendelkezésre álló vízmennyiség természeti vagy egyéb elháríthatatlan okból történő csökkenése esetén a vízfogyasztás korlátozására;
- a Felhasználó saját célú vízkivételi-művére (saját kútra) telepített, vagy más vezetékes megoldással beszerzett víz mérésére szolgáló mérő ellenőrzésére;
- üzembe helyezett ivóvíz-törzshálózaton a bekötési vízmérő felszerelésére, cseréjére, leszerelésére, valamint a csatlakozás készítésére;

- az illetékes Járásbíróságnál kezdeményezni, hogy a Felhasználót kötelezze a Szolgáltató tudomása nélkül végzett bekötés, az elválasztott rendszerű szennyvízhálózat csapadék és egyéb külső vízterhelésének megszüntetésére, a bekötéssel összefüggő műtárgy, berendezés, felszerelés elbontására, leszerelésére vagy átalakítására, továbbá a házi ivóvízhálózat vagy házi szennyvízhálózat eredeti állapotnak megfelelő visszaállítására, valamint a bekötési vízmérő, a telki vízmérő, a mellékvízmérő vagy a szennyvízmennyiség-mérő leolvasásának tűrésére;
- a fogyasztott víz mennyiségének a Vhr. 67. §-ában előírtak alapján történő megállapítására, ha a díjelszámolás alapjául szolgáló vízmérő nem mér, rendellenesen működik, nem olvasható le, vagy hitelességi ideje lejárt;
- ellenőrizni a tisztító-, ellenőrző-, vízmérő aknák, vízmérőhelyek megközelíthetőségét, tisztántartását, továbbá ezek állapotát,
- ellenőrizni a felszerelt vízmérők állását és műanyag zárainak, valamint a Mérésügyi Hatóság által elhelyezett mérő hitelességét biztosító záruk és bélyegek sértetlenségét.

#### III.2.2.1.4. A Szolgáltató kötelezettségei

A Szolgáltató a Közszolgáltatási Szerződés tartama alatt köteles:

- vállalni az ingatlan ivóvíz-minőségű vízellátását, szennyvíz- és az egyesített rendszeren történő csapadékvíz elvezetését a mindenkor hatályos jogszabályokban, valamint a vízjogi üzemeltetési engedélyben rögzített mennyiségben és módon. Az ivóvíz minőségre a mindenkor hatályos előírások az irányadók, melyet a Szolgáltató az ivóvízvételi helyig biztosít. Nem állapítható meg a víziközmű-szolgáltatónak a szolgáltatás minőségéért való felelőssége akkor, ha a szolgáltatási ponton az ivóvíz minősége megfelel a jogszabályi előírásoknak, és az ivóvízvételi helyen tapasztalt minőségromlás a házi ivóvízhálózat vagy a csatlakozó ivóvízhálózat nem megfelelő állapota vagy anyaga miatt következik be, és ezt az illetékes népegészségügyi szerv vizsgálata hivatalból vagy a Szolgáltató kérelmére megállapította;
- a szolgáltatás tervezett műszaki okból szükségessé váló csökkentéséről vagy időszakos szüneteltetéséről, esetleges mennyiségi vagy minőségi változásairól a Felhasználót „Kölcsönös tájékoztatási kötelezettség” alatt (III.5.1.) felsorolt módon;
- a bekötési vízmérők, törzshálózati mérők időszakonkénti hitelesítését, cseréjét, fém vagy egyéb zárral történő ellátását saját költségére elvégezni;
- a Felhasználó írásos kérésére a bekötési vízmérő rendkívüli felülvizsgálatáról, illetve hitelesítéséről jogszabályban meghatározott feltételek alapján gondoskodni;
- a mérő leolvasásakor, ellenőrzésekor vagy cseréje során észlelt eltérésről a Felhasználót haladéktalanul szóban értesíteni úgy, hogy az ellenőrzési lapot a Felhasználó vagy megbízott képviselője aláírásával látja el, amelynek egy példánya a Felhasználó részére átadásra kerül. A Felhasználó vagy képviselője aláírásának hiányában az ellenőrzési lapot és a tájékoztatást a Szolgáltató 15 napon belül megküldi a Felhasználó részére;
- a Felhasználó bejelentésének beérkezésétől számított 5 munkanapon belül köteles a helyszíni ellenőrzést elvégezni;

- a bekötési-, törzshálózati-, telki vízmérőt, valamint az elkülönített vízhasználatot mérő mellékvízmérőt legalább évente egy alkalommal, Felhasználó kérésére negyedévente leolvasni, és a fogyasztásról időszakonként kiállított számlát a Felhasználó részére megküldeni;
- a Felhasználói panaszokat kivizsgálni és a vizsgálat eredményéről a Felhasználót írásban tájékoztatni;
- az elkülönített vízhasználatra vonatkozó Közszolgáltatási Szerződés megkötésekor az elkülönített Felhasználó költségére a mellékvízmérőt sorszámozott plombával ellátni.

### **III.3. A Közszolgáltatási Szerződés teljesítésére vonatkozó rendelkezések**

#### **III.3.1. A Szolgáltató által nyújtott szolgáltatás minőségi paraméterei, folyamatossága**

Ha a víziközmű-rendszer teljesítőképességének szűkössége mellett lakossági és nem lakossági Felhasználói igények egyidejű felmerülésével kell számolni, a lakossági Felhasználói igények kielégítését kell előnyben részesíteni.

A Szolgáltató köteles a szolgáltatási területén biztosítani a Felhasználók vízellátását a jogszabályokban, ide vonatkozó szabványokban előírt kifogástalan minőségben, mennyiségben, és nyomáson, továbbá gondoskodik a minőség ellenőrzéséről, a szakszerű hiba- és kárelhárítás feltételeinek megteremtéséről a szolgáltatás helyreállítása érdekében.

Amennyiben a szolgáltatás minősége és a szolgáltatás színvonala a jogszabályokban, a működési engedélyében, az üzemeltetési szerződésben vagy az üzletszabályzatában előírtaknak nem felel meg, úgy a Szolgáltató szerződésszegést követ el.

##### **III.3.1.1. Ivóvíz-szolgáltatás**

Szolnoki Felszíni Vízmű üzemeltetésével a társaság célja a Felhasználók vízigényének kifogástalan minőségi és mennyiségi kielégítése hosszú távon, a költségmegtérülés, és megfizethető szolgáltatási díjak elvének érvényre juttatása mellett.

#### **A Szolnoki Felszíni Vízmű bemutatása**

A vízmű a Tisza folyó jobb partján a Zagyva torkolata felett a 336 + 630 fkm szelvényben helyezkedik el. Fő nyersvíz bázisa a Tisza folyó, míg a havária célú tartalék vízkivételi mű az Alcsi Holt-Tiszán áll rendelkezésre. A vízkezelési technológia két részre osztható a mechanikai és a kémiai tisztítás műveleti egységeire. A Felszíni Vízmű „nagy tisztítóképességű” vízkezelési technológiája mind a hazai, mind az európai magas színvonalú technológiákkal szemben támasztott követelményeknek megfelel.

A vízkezelési technológia leírása és működési ábrája a VCSM ZRt. Szolnok honlapján tekinthető meg.

A vízmű névleges teljesítménye 50.000 m<sup>3</sup>/d csúcsteljesítménye (2.500 m<sup>3</sup>/h-val számolva 60.000 m<sup>3</sup>/d). A Szolnoki Felszíni Vízmű DN 400, DN 500 és DN 600 főnyomóvezetékkel kapcsolódik az alapnyomású vízelosztó hálózathoz, és az ellennyomó rendszerű 2.000 m<sup>3</sup>-es víztoronyhoz. Az emelt nyomású övezetet ellátó 3.000 m<sup>3</sup>-es víztorony és nyomásfokozó állomás egy DN 600-as „Express” (közvetlen) vezetékkel kapcsolódik a vízműhöz.

### **III.3.1.1.1. A szolgáltatott ivóvíz minősége**

A vármegyeszékhely és a környező települések (több mint 103.000 lakos) és az ipari terület ivóvizét a Felszíni Vízmű biztosítja a Tiszából kiemelt nyersvíz megtisztításával.

Az 1999-ben átadott vízminőségjavító technológiai fejlesztések és a 2003 évben befejezett – mechanikai előtisztító és előkezelő egységeken végzett – rekonstrukció javította a szolgáltatott ivóvíz minőségét.

Az előállított és szolgáltatott ivóvíz minősítését és az ehhez szükséges vizsgálatokat a Szolgáltató végzi, illetve végezteti az ivóvíz minőségi követelményeiről és ellenőrzés rendjéről szóló többszörösen módosított 201/2001. (X.25.) Kormányrendelet előírása szerint. A vízkezelési technológia fázisvizeinek, valamint az előállított tisztított ivóvíz minőségét a Felszíni Vízmű üzemi laboratóriuma folyamatosan ellenőrzi és elvégzi az üzemirányításhoz szükséges vizsgálatokat. A szolgáltatott ivóvíz minősítő vizsgálatát a TECHNO-VÍZ Kft. akkreditált laboratóriuma végzi a Jász-Nagykun-Szolnok Vármegyei Kormányhivatal Népegészségügyi Főosztálya által jóváhagyott éves vízvizsgálati ütemterv alapján.

A szolgáltatott ivóvíz minőségi paramétereinek éves átlagértékeit a VCSM ZRt. Szolnok honlapján közzé teszi, egyedi írásos megkeresés alapján napi adatszolgáltatásra lehetőséget biztosít.

Az üzemeltetési szabályzat, a vízbiztonsági terv és az Integrált Irányítási Rendszer alkalmazásával a Felszíni Vízmű által előállított ivóvíz minősége kielégíti a vonatkozó rendeleti követelményeket. Amennyiben a szolgáltatott ivóvíz minősége nem felel meg a közegészségügyi előírások fizikai, kémiai, biológiai, bakteriológiai és toxikológiai követelményeinek a Szolgáltató köteles a tisztító, tároló és szállító kapacitásának kihasználásával/bekapcsolásával vízminőség-javító beavatkozásokat megtenni, és haladéktalanul értesíteni a Felhasználókat, az ellátásért felelős Önkormányzatokat, és a Szakhatóságokat. Az üzemeltetés-szolgáltatás további feltételeit és körülményeit a Jász-Nagykun-Szolnok Vármegyei Kormányhivatal Népegészségügyi Főosztálya határozza meg.

A Szolgáltató az egyes Felhasználók részéről felmerülő sajátos igényeket kielégítő különleges vízminőségű víz szolgáltatására nem köteles.

### **III.3.1.1.2. A szolgáltatás folyamatossága**

A Szolgáltatónak a szolgáltatási kötelezettsége, és a szolgáltatás minőségéért való felelőssége a szolgáltatási pontig áll fenn.

A VCSM ZRt. Szolnok a szolgáltatás folyamatossága érdekében biztosítja a víziközmű megfelelő üzemképességét és üzemeltethetőségét, a személyi és tárgyi feltételeket, valamint a követelményeknek megfelelő munkarendet. Ennek érdekében elvégzi az éves karbantartási-felújítási feladatokat, végrehajtja a gördülő fejlesztési tervében előírt hosszú távú felújítási és pótlási, valamint beruházási munkákat. Az ivóvíz szolgáltatás folyamatos biztosítása nem jelenti a rendszer szünetmentességét! A vízközmű hálózatban tervszerűen, vagy elkerülhetetlenül végzett üzemi beavatkozások, hibaelhárítások és áramszünet esetén a Szolgáltató jogosult a szolgáltatás szüneteltetésére. A Szolgáltató feladata e munkák és időszakok szervezéssel történő minimumra csökkentése, és olyan készenléti rendszer kialakítása és működtetése, amellyel a hibaelhárítás rövid időn belül elvégezhető legyen. A Szolgáltató ezen időszakokban egyéb módon biztosítja a vízszolgáltatást.

A szolgáltatási ponton 1,5-6,0 bar (0,15-0,6 Mpa) közötti nyomást biztosít a Szolgáltató. Ettől eltérő kisebb vagy nagyobb nyomást a Felhasználó kérésére és költségvállalása esetén a

Szolgáltató biztosít. Amennyiben a szolgáltatás az energiaszolgáltató oldalán bekövetkezett hiba miatt állt le, a szolgáltatást az áram visszakapcsolásának időpontjától kell biztosítani.

### **III.3.1.1.3. Vízbiztonság**

A 201/2001. (X.25.) Kormányrendelet előírja és kötelezi a víziközmű üzemeltetőjét Ivóvízbiztonsági terv elkészítésére, hogy a szolgáltatott ivóvíz folyamatosan kifogástalan minőségű legyen, és a közegészségügyi kockázat a Felhasználókkal szemben a lehető legkisebb szinten maradjon.

A Szolgáltatónak ennek érdekében minden olyan megelőző intézkedést meg kell tenni az ivóvíz előállítása során, amely megelőzi a szennyeződések vagy az üzemzavarok okozta vízminőség romlást, és megakadályozza veszélyes anyagok ivóvízbe jutását, határérték feletti koncentrációban történő megjelenését, melyek veszélyt jelenthetnek a Felhasználók egészségére.

Szolgáltató 2012. június 1.-i határidő előtt elkészítette és jóváhagyásra benyújtotta a tervet az Országos Tisztifőorvosi Hivatal-nak, amit a KEF-7340-3/2012. iktatószámú Határozattal jóváhagyott, amelyet évente az illetékes Hatósággal felülvizsgáltat és elfogadtat.

### **III.3.1.1.4. Vízbázis/vízminőség/védelem**

A Felhasználói igények magas színvonalú kielégítésére és az ivóvíz szolgáltatással szemben támasztott elvárások – a környezetvédelmi, közegészségügyi, szakmai, gazdasági követelmények – megkívánják a vízkészletek mennyiségi és minőségi védelmét.

A fő vízbázis-, a havária célú tartalék vízkivételi mű védelmét a vízbázisok, a távlati vízbázisok, valamint az ivóvízellátást szolgáló vízellátási létesítmények védelméről szóló 123/1997. (VII. 18.) Kormányrendelet írja elő.

A VCSM ZRt. Szolnok rendelkezik a rendeletnek megfelelő tartalmú védőterület/védőidom kijelölési tervvel, amely a Közép-Tisza-vidéki Környezetvédelmi, Természetvédelmi és Vízügyi Felügyelőséghez engedélyezésre benyújtásra került.

### **III.3.1.2. Szennyvíz-és az egyesített rendszeren történő csapadékvíz elvezetési szolgáltatás**

A VCSM ZRt. Szolnok szolgáltatási területén a lakossági és ipari Felhasználók által kibocsátott közcsatornába engedett szennyvizek és az egyesített rendszeren elvezetett csapadékvizek a Szolnok Városi Szennyvíztisztító Műbe kerülnek, ahol a tisztítási technológián áthaladva megvalósul ártalmatlanításuk.

A szennyvíz hálózat üzemeltetése során biztosítani kell a szennyvíz mielőbbi biztonságos eljutását a szennyvízátemelőkön keresztül a tisztító telepre. Az üzemeltetett szennyvízhálózathoz átemelő-, tisztító- és fordító aknák tartoznak.

#### **Szolnoki Szennyvíztisztító Mű bemutatása**

A 32.000 m<sup>3</sup>/nap kapacitású eleveniszapos biológiai technológiával működő Szolnok Városi Szennyvíztisztító Mű biztosítja a csatornahálózaton- és ezen felül keletkező nem közművel összegyűjtött háztartási szennyvíz fogadását és tisztítását.

A mechanikai tisztítási fokozatok során a darabos szennyezők, míg a biológiai tisztítási fokozat folyamán – anaerob, anoxikus, oxikus terek – a foszfor, nitrogén és szerves szennyezők biológiai eltávolítása valósul meg.

Az iszap formájában kötött szennyezők és a tisztított vízfázisok szétválasztása Dorr típusú utóülepítőben történik. A víztelenített szennyvíziszap komposztálás után mezőgazdasági hasznosításra kerül. A biológiailag tisztított szennyvíz – ha szükséges – kevert terű fertőtlenítőbe, vagy közvetlenül a nyomóaknából a Tisza folyó sodorvonalába jut.

### **III.3.1.2.1. Tisztított szennyvíz minősége**

A tisztított szennyvíz befogadója a Tisza folyó. A tisztított szennyvíz minőségének meg kell felelnie a vízszennyező anyagok kibocsátásaira vonatkozó határértékekről és alkalmazásuk egyes szabályairól szóló 28/2004. (XII. 25.) KvVM rendelet előírásainak.

A szennyvíztisztítást úgy végezzük, hogy az ország természeti erőforrásainak védelmét, így különösen a szolgáltatás során igénybe vett Tisza folyó, mint a tisztított szennyvíz-befogadó hosszú távú, fenntartható igénybevételét szolgálja.

A Szolgáltató a tisztított szennyvíz minőségi paramétereit Hatóság által jóváhagyott önellenőrzési tervének megfelelően, rendszeres minősítő vizsgálatát a TECHNO-VÍZ Kft. akkreditált laboratóriuma végzi.

### **III.3.1.2.2. A közcsatornába beengedhető szennyvizek minősége**

A közcsatornába kommunális, háztartási, csak lebomló, nem mérgező anyagok juttathatók be a biológiai elven működő Szennyvíztisztító Mű üzembiztonsága érdekében.

Az átadási ponton a törzshálózatba csak olyan összetételű kommunális szennyvíz vezethető be, amely megfelel a vízszennyező anyagok kibocsátásaira vonatkozó határértékekről és alkalmazásuk egyes szabályairól szóló 28/2004. (XII. 25.) KvVM rendeletben előírtaknak. A rendeletben leírtak szerinti megfelelés megjelölésének tisztázása érdekében a kibocsátott szennyvízből mintavételezést és a vizsgálatokat a TECHNO-VÍZ Kft. (Szolnok, Vízmű utca 1.) akkreditált laboratóriuma, vagy hasonló akkreditálással rendelkező laboratórium végezhet.

A gazdálkodó szervezet tevékenységének függvényében kötelezhető egy vagy több, bármely ide vonatkozó közcsatornára bocsáthatóságának megfelelő szennyvíz minőséget meghatározó jogszabályban előírt vizsgálati paraméter mérésére szolgáló online vízminőség elemző rendszer beépítésére, melynek adattartalmához való hozzáférést a Szolgáltató részére biztosítani kell.

Vhr. 85.§ (4) bekezdése szerint tilos olyan szennyezőanyag-tartalmú szennyvíz és szennyezőanyag bevezetése (bebocsátása), amely

- a) a szennyvízelvezető műben dolgozók egészségét – munkakörük ellátásával összefüggésben – veszélyezteti, és ezzel egészségkárosodást okoz vagy okozhat,
- b) a szennyvízelvezető és -tisztító, valamint az iszapkezelő mű üzemszerű (rendeltetésszerű) működését akadályozza, veszélyezteti, a műtárgyakat, berendezéseket rongálja, illetve rendeltetésszerű használatra alkalmatlanná teszi,
- c) a szennyvízelvezető és -tisztító műből kibocsátva környezetkárosodást, illetve a befogadó káros szennyezését okozhatja,
- d) a szennyvíziszap környezetvédelmi követelményeknek megfelelő, biztonságos elhelyezését, lerakását, illetve felhasználását akadályozza.

A jogi személyek, valamint jogi személyiséggel nem rendelkező szervezetek tevékenységükre vonatkozó vízjogi üzemeltetési engedélyben foglalt önellenőrzési vizsgálatokat mintavételeket kötelesek elvégeztetni saját költségükre, és azok eredményét egy másolati példányban a VCSM

ZRt. Szolnok-nak – a felszíni vizek minősége védelmének szabályairól szóló 220/2004. (VII. 21.) Kormányrendelet előírásainak megfelelően – 20 napon belül megküldeni.

A települések szennyvízelvezető művébe – az átadási pont előtt, a vízjogi üzemeltetési engedéllyel rendelkező helyeken – csak olyan összetételű települési folyékony hulladék bocsátható be, melyet az rendeltetésszerű használat elvezetni képes, továbbá a szennyvíz tisztítását nem zavarja, és amelyet a felszíni vizek minősége védelmének szabályairól szóló kormányrendelet vagy hatóság határozatában meghatározott.

Bizonyítottan a határértéket túllépő szennyvíz kibocsátása esetén a Szolgáltató megállapodhat a szennyvíz tisztítással kapcsolatos költségek átvállalásáról.

Az átadási pontokon keresztül bebocsátott szennyvizek rendszeres, havonta egy alkalommal történő mintavételét, ellenőrzését az átadó üzemeltetők kötelesek elvégeztetni saját költségükre a víziközművek üzemeltetéséről szóló 16/2016. (V. 12.) BM. rendelet előírásai szerint. A vízvizsgálatokat a Szolnok Városi Szennyvíztisztító Mű vízjogi üzemeltetési engedélyben felsorolt komponensekre kell elvégezni, és azok eredményét egy másolati példányban a VCSM ZRt. Szolnok-nak 30 napon belül megküldeni.

Amennyiben az átadási pont előtt előtisztító berendezés üzemel, a keletkezett előtisztítási hulladék tárolására, szállításra, begyűjtésre vonatkozó jogerős hulladékkezelési engedély, illetve a hozzájuk kapcsolódó szerződések, és a hatályos vízjogi üzemeltetési engedély másolati példányát a befogadói nyilatkozat megkérésekor azonnal, vagy azok változása esetén 30 napon belül a Szolgáltatónak be kell nyújtani. Az évente elszállított előtisztítási hulladék mennyiségéről (a tárgyévet követő év január 31-ig) szóló bizonylatok másolatát a Szolgáltatónak 30 napon belül meg kell küldeni.

A kondenzációs kazánok füstgáz-kondenzátumának savas és korrozív vízminősége miatt a Szolgáltatóval a kondenzátum semlegesítésével kapcsolatban a vonatkozó 3/2020. (I.13.) ITM rendelet alapján minden esetben egyeztetni szükséges. A szennyvíz befogadói nyilatkozat kiadásához a kazán(ok) hőteljesítményétől függetlenül előírjuk vízzár (szifon) alkalmazását; illetve 70 kW-ot meghaladó beépített kazán összhőteljesítmény esetén semlegesítő tartály használatát. A semlegesítő tartályt a kondenzátumnak bármilyen ipari/kommunális szennyvíz-vezetékbe való keverése, vagy közcsatornába való vezetése előtt kell elhelyezni.

A Szolgáltató előírja továbbá, hogy a semlegesítőből távozó víz pH értéke a 6,5–8 pH intervallumba kell esnie. Amennyiben a semlegesített kondenzvíz pH-ja kisebb, mint 6,5, a Felhasználó köteles gondoskodni a semlegesítő tartály karbantartásáról, granulátumtöltetének pótlásáról, illetve cseréjéről.

A kondenzációs kazánok füstgáz-kondenzátumának semlegesítésére szolgáló berendezésben alkalmazott semlegesítő töltet minőségére, megfelelő mennyiségére (anyagmérlegre), illetve a semlegesítő berendezés karbantartására vonatkozóan a Felhasználó köteles adatot szolgáltatni, és bizonyító erejű dokumentációt benyújtani a Szolgáltató felé tárgyév január 31-ig.

Folyamatos üzem alatt amennyiben a keletkező szennyvíz minőségének (dikromátos oxigénfogyasztás  $KOI_k$ , biokémiai oxigénigény  $BOI_5$ , összes szerves nitrogén  $\Sigma N_{\text{ász}}$ , összes nitrogén, ammónia-ammónium-nitrogén,  $10'$  ülepedő anyag, összes foszfor  $P_{\text{összes}}$ , SZOE) paraméter értéke meghaladja az ide vonatkozó jogszabályban meghatározott küszöbértéket, a Szolgáltató a Felhasználó kérésére az előzőekben felsorolt paraméterekre egyedi határértéket határozhat meg maximum egy év időtartamra, amennyiben a Felhasználó az egyedi határérték ellenértékét vállalja megfizetni. Az erre vonatkozó előírásokat és a feltételeket a Szolgáltató és a Felhasználó külön megállapodásban rögzíti.



Az egyedi határérték ellenértékét meghatározó irányelve:

Az egyedi határérték ellenértéket a

- mindenkori csatorna díja ( $\text{Ft/m}^3 + \text{ÁFA}$ )
- jogszabályban meghatározott (dikromátos oxigénfogyasztás  $\text{KOI}_k$ , biokémiai oxigénigény  $\text{BOI}_5$ , összes szerves nitrogén  $\text{öN}_{\text{ásv}}$ , összes nitrogén, ammónia-ammónium-nitrogén,  $10^3$  üledő anyag, összes foszfor  $\text{P}_{\text{összes}}$ , SZOE) küszöbértékeket meghaladó paraméter túllépések többszöröseinek összegzett mértéke (szorzó)

pl.:

Paraméter.....	Határérték	Mért érték	Paramétertúllépés többszöröse
$\text{KOI}_k$ .....	1000	3500	2,5
$\text{BOI}_5$ .....	500	1500	2,0

szorzó: .....  $2,5 + 2,0 + \dots = 4,5$

- a szennyvíz mennyiségmérő megléte esetén a szennyvízmennyiség, ha nincs, akkor a vízmérő(k) (közüzemi, illetve más idegen vízvételi forrás pl.: kút) alapján meghatározott vízmennyiség(ek) ( $\text{m}^3$ )

szorzata határozza meg.

A jogszabályban meghatározott további szennyvíz minőségi paraméterek határérték túllépése, illetve a maximum egy év időtartamra meghatározott egyedi határértékek túllépése veszélyeztetheti a szennyvíztisztító mű üzembiztonságát, ebben az esetben a szennyvíz közcsatornára nem bocsátható és a Szolgáltató a Hatóságnál bírság kiszabását kezdeményezheti. A folyamatos üzem alatt a nem megfelelően tisztított szennyvizet a Felhasználónak kezelnie kell!

Folyamatos üzem alatt az ide vonatkozó bármely a szennyvíz befogadó nyilatkozatban meghatározott adatszolgáltatási kötelezettség nem teljesítése esetén, a Szolgáltató kötbért szabhat ki, melynek mértékét az Üzletszabályzat 25. számú melléklete tartalmazza.

### III.3.1.2.3. Csatornabírság

A VCSM ZRt. Szolnok, mint a Szolnok Városi Szennyvíztisztító Mű üzemeltetője jogosult soron kívül megvizsgáltatni saját költségén a természetes és jogi személyek, valamint jogi személyiséggel nem rendelkező szervezetek által kibocsátott szennyvizet, továbbá az előtisztító berendezéssel rendelkezők esetében, a berendezés üzemeltetési szabályzatában előírtak szigorú betartását. Így a szennyvíz kibocsátás ellenőrzését biztosító mintavevő hely kialakítása feltétlen szükséges, mely szűrőpróbaszerű mintavétel lehetőségét biztosítja az illetékes Hatóság és a Szolgáltató részére a Vhr. 63§ (8) bekezdése és a 27/2005. (XII. 6.) KvVM rendelet alapján. A bebocsátott szennyvíz minőségének ellenőrzésére nem lakossági Felhasználó esetén előzetes értesítés nélkül is sor kerülhet. Az ellenőrzés végrehajtását a Felhasználó köteles elősegíteni.

Amennyiben a vizsgálatok eredménye bármely határérték vonatkozásában túllépést mutat, akkor a bebocsátó a vizsgálat teljes költségeit köteles megtéríteni a Szolgáltató részére, valamint a felszíni vizek minősége védelmének szabályairól szóló 220/2004. (VII. 21.) Kormányrendelet előírásainak megfelelően a Szolgáltató bírság kiszabását jogosult kezdeményezni.

A csatornabírságot önellenőrzésre nem kötelezett kibocsátóknál a Szolgáltató helyszíni ellenőrzés eredménye alapján kell megállapítani.

Önellenőrzésre kötelezetteknel – az illetékes Vízügyi Hatóság, illetve a Szolgáltató által elfogadott önellenőrzési terv, önellenőrzési időpontoknak megfelelő – vízvizsgálati eredmények függvényében a Szolgáltató előterjesztése alapján a Hatóság állapítja meg a 220/2004. (VII.21.) Korm. rendelet alapján.

A vízügyi és vízügyi hatóság az ingatlan tulajdonosát (a Felhasználót) a szennyvízelvezető mű káros szennyezése esetén, illetve az ilyen szennyezés megelőzése érdekében a szennyvíz előzetes tisztításához szükséges berendezés létesítésére, korszerűsítésére, megfelelő üzemeltetésére kötelezheti.

A VCSM ZRt. Szolnok a szolgáltatási jogviszony rendkívüli felmondására jogosult abban az esetben, ha a bebocsátott szennyvíz minősége veszélyezteti a Szennyvíztisztító Telep technológiai biztonságát, a telepről kikerülő tisztított szennyvíz minőségét, vagy a melléktermékként keletkező komposztált iszap további felhasználhatóságát, és a bebocsátó a VCSM ZRt. Szolnok jelzését követően az előírt határidőn belül nem szünteti meg a veszélyforrást.

A Társaság a víziközmű-szolgáltatás műszaki, pénzügyi, gazdasági és jogi feltételrendszerét olyan módon alakította ki, hogy amennyiben megállapítható a szennyező személye, úgy az általa okozott környezeti terhelés költségeit ő térítse meg („a szennyező fizet elve”).

#### **III.3.1.2.4. Próbaüzem, üzempróba, kármentesítés**

Próbaüzemet csak (előzetes) szennyvíz befogadói nyilatkozat birtokában lehet tartani!

A technológia kivitelezését követően a próbaüzem (időszak) megkezdésének és befejezésének időpontját előzetesen 15 nappal be kell jelenteni a Szolgáltató részére. A próbaüzem alatt – a befogadói nyilatkozatban előírt – laboratóriumi vizsgálatok mérési eredményeit a mérést követő 5 napon belül át kell adni a Szolgáltatónak papíralapú vagy elektronikus formában.

A próbaüzem összegző záró dokumentációit a próbaüzem lezárását követő 30 napon belül meg kell küldeni a Szolgáltatónak. Az akkreditált laboratóriumi vizsgálati eredményeket papír alapon és elektronikus formában is meg kell küldeni!

A próbaüzem első napja az újonnan kialakított műszaki, technológiai -műtárgy vagy egyéb (pl.: műtárgy felújítás, rekonstrukció stb.) beüzemelését követően keletkező szennyvíz közcsatornára bocsátása.

A próbaüzem be nem jelentése, illetve az ide vonatkozó bármely a szennyvíz befogadó nyilatkozatban meghatározott adatszolgáltatási kötelezettség és akkreditált laboratóriumi mérések előírásának nem teljesítése esetén, a Szolgáltató kötbért szabhat ki, melynek mértékét az Üzletszabályzat 25. számú melléklete tartalmazza.

Amennyiben a próbaüzem alatt keletkező szennyvíz minőségének (dikromátos oxigénfogyasztás  $KOI_k$ , biokémiai oxigénigény  $BOI_5$ , összes szerves nitrogén  $\Sigma N_{\text{ASV}}$ , összes nitrogén, ammónia-ammónium-nitrogén, 10' ülepedő anyag, összes foszfor  $P_{\text{összes}}$ , SZOE) paraméter értéke meghaladja az ide vonatkozó jogszabályban meghatározott küszöbértéket, a Szolgáltató a Felhasználó kérésére az előzőekben felsorolt paraméterekre egyedi határértéket határozhat meg maximum egy év időtartamra, amennyiben a Felhasználó az egyedi határérték ellenértékét vállalja megfizetni. Az erre vonatkozó előírásokat és a feltételeket a Szolgáltató és a Felhasználó külön megállapodásban rögzíti.

Az egyedi határérték ellenértékét meghatározó irányelve:

Az egyedi határérték ellenértéket a

- mindenkori csatorna díja ( $\text{Ft/m}^3 + \text{ÁFA}$ )
- jogszabályban meghatározott (dikromátos oxigénfogyasztás  $\text{KOI}_k$ , biokémiai oxigénigény  $\text{BOI}_5$ , összes szerves nitrogén  $\text{öN}_{\text{asv}}$ , összes nitrogén, ammónia-ammónium-nitrogén,  $10^3$  üledékanyag, összes foszfor  $\text{P}_{\text{összes}}$ , SZOE) küszöbértékeket meghaladó paraméter túllépések többszöröseinek összegzett mértéke (szorzó)

pl.:

Paraméter.....	Határérték	Mért érték	Paramétertúllépés többszöröse
$\text{KOI}_k$ .....	1000	3500	2,5
$\text{BOI}_5$ .....	500	1500	2,0

szorzó: .....  $2,5 + 2,0 + \dots = 4,5$

- a szennyvíz mennyiségmérő megléte esetén a szennyvízmennyiség, ha nincs, akkor a vízmérő(k) (közüzemi, illetve más idegen vízvételi forrás pl.: kút) alapján meghatározott vízmennyiség(ek) ( $\text{m}^3$ )

szorzata határozza meg.

A jogszabályban meghatározott további szennyvíz minőségi paraméterek határérték túllépése, illetve a maximum egy év időtartamra meghatározott egyedi határértékek túllépése veszélyeztetheti a szennyvíztisztító mű üzembiztonságát, ebben az esetben a szennyvíz közcsatornára nem bocsátható és a Szolgáltató a Hatóságnál bírság kiszabását kezdeményezheti. A próba üzem alatt a nem megfelelően tisztított szennyvizet a Felhasználónak kezelnie kell!

A havária tároló(k), egyéb megkerülő vezetékek minden leürítő, vízkormányzó elzáró szerelvényére a Szolgáltatótól az átadás átvétellel egy időben plombázást kell megrendelni. A plombák sértetlenségéért a Felhasználó felelősséggel tartozik. A plomba sérülése esetén a Szolgáltató kötbért szabhat ki, melynek mértékét az Üzletszabályzat 25. számú melléklete tartalmazza. A Felhasználónak a havária tárolók karbantartásáról a munkák megkezdését megelőzően 15 nappal írásban tájékoztatni kell a Szolgáltatót. A havária tárolók működési állapotát és a plombák sértetlenségét, előzetes bejelentés nélkül a helyszínen a Szolgáltató ellenőrizheti!

### Sikertelen próbaüzem

A próbaüzem sikertelensége azt jelenti, hogy az szennyvíz előkezelő berendezés által kezelt kibocsátott szennyvíz minősége a vonatkozó jogszabályban előírt küszöb és/vagy határértékeket meghaladja, a berendezés műszakilag az előírásoknak nem megfelelően működik, és nem a szennyvíz befogadó nyilatkozatban próbaüzemre vonatkozó előírások szerint jár el a gazdálkodó szervezet.

Amennyiben a küszöb és/vagy határértékeket az kibocsátott szennyvíz akkreditált mérési jegyzőkönyvek alapján bármely paraméter esetében meghaladja vagy nem egy a Nemzeti Akkreditáló Hatóság által akkreditált laboratórium által kiadott vizsgálati jegyzőkönyvvel tudja a gazdálkodó szervezet alátámasztani a próbaüzem alatt kibocsátott szennyvíz minőségét, kötbér kiszabására és/vagy többletterhelési díj kifizetésére kötelezi a Szolgáltatót.

Új létesítmények esetében, amennyiben a próbaüzem lezárását követően a határértékeket a szennyvíz kibocsátó nem tartja be, a próbaüzem teljes időtartama alatt eltelt napra a Szolgáltató kötbért szabhat ki, melynek mértékét az Üzletszabályzat 25. számú melléklete tartalmazza.

Abban az esetben, ha a szennyvíz kibocsátó a hatóság által jóváhagyott szennyezéscsökkentési ütemtervet neki felróható módon nem hajtja végre, vagy nem az előírt ütemben teljesíti, a Szolgáltató a szennyező tevékenység miatt a szolgáltatást korlátozhatja, felfüggesztheti, megtilthatja.

Ha a szennyvíz kibocsátó a szennyezéscsökkentési ütemtervben foglaltak megvalósítása után, a türelmi időn belül nem teljesíti a kibocsátási határértéket, akkor a Szolgáltató további kötbért szabhat ki vagy egyedi határértéket határozhat meg.

Üzempróba és kármentesítés esetén, a próbaüzemre vonatkozó előírásokat kell figyelembe venni és megfelelően alkalmazni.

### **III.3.2. Elszámolás, elszámolási időszakok, mérőeszközök leolvasása, a Felhasználó által tejesítendő rendszeres leolvasás és bejelentés szabályai,**

#### **III.3.2.1. Elszámolás, fogyasztás megállapítása**

Az elszámolási időszakban a szolgáltatott ivóvíz-, illetve elvezetett szennyvíz mennyiségét a Szolgáltató a fogyasztásmérő (víz-, és szennyvízmérő) leolvasásának mérési adatai alapján állapítja meg, leolvasás hiányában pedig az Üzletszabályzat III.3.3.3. pontjában foglaltak alapján kerül megállapításra.

#### **A Vksztv. 52. § (2a) bekezdése szerinti elszámolás**

Amennyiben az elkülönített vízhasználók megfeleltek az Üzletszabályzat III.3.3.1. pontjában felsorolt feltételeknek, akkor a víziközmű-szolgáltatási díj elszámolásának alapja a mellékvízmérőkön mért fogyasztás.

Ha a bekötési vízmérő, illetve az elkülönített vízhasználatok összesített fogyasztásának különbözete meghaladja az 5%-ot, a csatlakozó hálózati szakasz esetleges vízvesztésének és elszámolatlan vízvételének (a továbbiakban együtt: elszámolatlan vízvétel) felülvizsgálata érdekében a Szolgáltató a saját költségén, soron kívüli ellenőrzést végez.

Amennyiben az ellenőrzés során megállapításra kerül, hogy a csatlakozó, illetve házi ivóvízhálózati szakaszon az 5%-ot meghaladó vízfogyasztást elszámolatlan vízvétel okozta, az elszámolatlan vízvétel megszüntetéséig a bekötési vízmérő és a mellékvízmérők összesített fogyasztási különbözetének megfizetése, az érintett mellékszolgáltatási szerződéssel rendelkező vízhasználókat - eltérő megállapodás hiányában - egyetemlegesen terhelik. A Szolgáltató az 5%-ot meghaladó vízfogyasztás esetében a bekötési- és a mellékvízmérők összesített fogyasztási különbözetének számlázását az elszámolatlan vízvétel megszüntetéséig alkalmazhatja. Az elszámolatlan vízvétel megszüntetését a bekötési vízmérő szerinti Felhasználó vagy az elkülönített vízhasználók képviselőjében eljáró személy írásban bejelenti a Szolgáltatónak.

#### **III.3.2.2. Elszámolási időszakok**

A Szolgáltató Felhasználói nyilvántartásában szereplő bekötési-, törzshálózati-, locsoló-, telki- és mellékvízmérők, valamint szennyvíz-mennyiségmérők vonatkozásában – a felhasználás mennyiségének megállapítása érdekében – az alábbi leolvasási, mérőadat rögzítési gyakoriságot alkalmazza:

- a Szolgáltató által meghatározott ütemezés szerint havi, negyedéves, féléves, éves rendszerességgel;

- az igényjellegű ellátási területeken zártkertes (üdülő) övezetben a fogyasztásmérő leolvasásának gyakoriságát a Szolgáltató jogosult megállapítani azzal, hogy legalább évente egy alkalommal, a Felhasználó kérésére negyedévente köteles a fogyasztásmérő leolvasására. A Szolgáltató ezeken a területeken évente egy, vagy két alkalommal végez leolvasást. A leolvasások időpontjáról a III. 3.2.3. pontban leírtak figyelembevételével az érintett Felhasználókat a számlalevélben, plakáton, honlapon keresztül értesíti a Szolgáltató. A Felhasználónak a Szolgáltató lehetőséget biztosít igényjellegű ellátási területeken is havi mérőállás bejelentésre a „III.3.2.4. a Felhasználó által teljesítendő rendszeres leolvasás és bejelentés szabályai” szerint;
- a fentiekől eltérő rendkívüli leolvasás történik pl.: mérőcserénél, tulajdonosváltásnál, mérő ellenőrzésénél egyedi időpontokban;
- a Szolgáltató fenntartja a jogot, hogy a hatályos jogszabályokban előírt minimális éves leolvasási darabszámot betartva módosítsa leolvasási rendjét azzal, hogy a Felhasználó kérésére negyedévente köteles a fogyasztásmérő leolvasását biztosítani;
- a Felhasználó a közszolgáltatási szerződés aláírásával hozzájárul ahhoz, hogy a Szolgáltató a leolvasások gyakoriságán változtasson.

### III.3.2.3. Mérőeszközök leolvasása

A leolvasást a Szolgáltató munkatársai végzik, akik fényképes azonosító igazolvánnyal rendelkeznek. A Szolgáltató munkatársa a Felhasználó kérésére, köteles igazolványát felmutatni, mellyel az ingatlan területén történő munkavégzésre való jogosultságát igazolja.

Leolvasás szabálya:

- a Szolgáltató legalább 5 napos időtartam megjelölésével a Felhasználó figyelmét felhívja a leolvasás várható idejéről a leolvasás előtti utolsó számlában, számla mellékletében vagy egyéb módon;
- a Felhasználó köteles a Szolgáltató munkatársával együttműködni, a fogyasztásmérőhöz való hozzáférést biztosítani, annak tisztántartásáról, fagy elleni védelméről gondoskodni, továbbá a fogyasztásmérő rendellenes működéséről a Szolgáltatót haladéktalanul értesíteni;
- a leolvasott fogyasztási értékeket, a leolvasás módját, időpontját a Szolgáltató munkatársai – távleolvasás hiányában – elektronikus formában rögzítik a helyszínen, melynek eredményéről a Felhasználó kérésére szóban tájékoztatást adnak;
- fogyasztási alapadat megállapítása (fogyasztásmérők leolvasása) az elszámolási időszakban indokolt esetben a Felhasználó által történő leolvasáson is alapulhat;
- a vízmérő leolvasásakor a leolvasó digitális fényképfelvételt is készíthet;
- a fényképes leolvasás a Felhasználó által közölt adatokat felülírja;
- a Szolgáltató által végzett eseti ellenőrző leolvasás alkalmával a fogyasztási érték rögzítése 1. számú betétlapon történik. Az adatok valódiságának elismerése a Szolgáltató munkatársa, illetve a Felhasználó vagy képviselőjének aláírásával valósul meg;
- a Felhasználó által a Szolgáltató leolvasási ütemezéséhez igazodó leolvasás és bejelentés mellett a Felhasználónak biztosítani kell a Szolgáltató részéről történő évi legalább egy alkalommal történő rendszeres, vagy eseti leolvasást;

- A Felhasználónak a felajánlott 5 napos időtartamon belül meg kell határoznia azt az időpontot, amely számára megfelelő. Ha a megadott időtartamon belül nem tudja biztosítani a leolvasást, ezt a Szolgáltató felé jeleznie kell legkésőbb az időtartam kezdetét megelőző napon;
- Amennyiben a Szolgáltató munkatársa az előzetesen jelzett időpontban nem tudta rögzíteni a mérőállást, értesítést hagy a levélszekrényben vagy fellelhető módon a felhasználási helyen. Az értesítésben a Szolgáltató felhívja a Felhasználó figyelmét a leolvasás második megkísérlésének idejére, annak nem megfelelősege esetén az időpont-egyeztetés lehetőségére – azzal, hogy a leolvasásra legalább heti egy munkanapon 20 óráig lehetőséget biztosít –, a Szolgáltató időpont-egyeztetésre alkalmas elérhetőségére és a leolvasás legkésőbbi időpontjára.
- Amennyiben a leolvasás ezek után is eredménytelen lesz, a Szolgáltató a III. 3.3.3. pont alapján jár el.  
A leolvasás időpontja tekintetében a Szolgáltató és a Felhasználó köteles megegyezni.
- A megelőző 12 havi átlagfogyasztást meghaladó eltérés esetén a Szolgáltató a III.3.4. pont alapján jár el.
- A nyilvántartásunkban szereplő fogyatékkal élő Felhasználót leolvasással kapcsolatosan a benyújtott kérelmében igényelt különleges bánásmódban kell részesíteni.

Társasházak, lakóközösségek esetében a mellékvízmérők leolvasását megelőzően, legalább 3 nappal értesíti a Felhasználókat a leolvasás várható időpontjáról. A Szolgáltató munkatársa, vagy megbízottja a helyben szokásos módon, a társasházban értesítő elhelyezésével vagy igény esetén a közös képviselő, megbízott értesítésével tájékoztat a leolvasás időpontjáról.

A Szolgáltató lehetőséget biztosít Társasházak, Lakásszövetkezetek esetén, évente legfeljebb egy alkalommal, az ütemezés szerinti leolvasási időszakban, közös ellenőrző leolvasásra, előzetes írásos igénybejelentés alapján. A Szolgáltató munkatársa és a Társasház, Lakásszövetkezet megbízottja egyeztetett időpontban, közösen olvassák le a bekötési- és a mellékvízmérőket. A leolvasás eredményét külön erre a célra rendszeresített jegyzőkönyvben rögzítik, melyet aláírásukkal hitelesítenek. Az ütemezés szerinti leolvasási időszakban kért közös ellenőrző leolvasásért évente egy alkalommal a Szolgáltató külön díjat nem számít fel, ettől eltérő esetekben a leolvasás külön díj ellenében költségvetés alapján történik.

A Szolgáltató lehetőséget biztosít Társasházak, Lakásszövetkezetek esetén, a társasházban felszerelt mellékvízmérők távleolvasás által leolvasott adatok közlésére, a társasház Fenntartója, a Lakásszövetkezet, vagy megbízottja részére. Az átadott leolvasási adatok gyakoriságának, fájl formátumának, valamint módjának meg kell felelnie a Szolgáltató által meghatározott feltételeknek.

#### **III.3.2.4. A Felhasználó által teljesítendő rendszeres leolvasás és bejelentés szabályai**

Mérőállás bejelentésénél a számlán szereplő felhasználási hely 8 számjegyű azonosítóját kell megadni, a pontos azonosítás érdekében.

A Szolgáltató a Felhasználók részére a mérőállás bejelentésére az alábbi lehetőségeket biztosítja a leolvasási időszakban:

A nap bármely időszakában elektronikusan

- a [www.vcsm.hu](http://www.vcsm.hu) internetcímen történő mérőállás rögzítéssel.

Személyesen vagy vezetékes (helyi tarifával hívható) +36 56/516-315 telefonszámon Ügyfélszolgálati Irodánkban, ügyfélszolgálati időben.

A Szolgáltató lehetőséget biztosít Felhasználói részére a havi rendszeres mérőállás diktálására a fent megjelölt lehetőségek igénybevételével, melyet írásban kell kezdeményezni Ügyfélszolgálati irodában. Amennyiben a Felhasználó a leadott nyilatkozat ellenére két egymást követő hónapban a mérőállás bejelentési időszakában nem adja le vízmérőállását, akkor a Szolgáltató jogosult a felhasználási helyet negyedéves, féléves, vagy évenszámlázási ütemezésre visszaállítani.

A bekötési vízmérő és a hozzá kapcsolódó mellékmérők esetében, a bekötési vízmérő Felhasználója írásban kérheti a havi bediktáláson alapuló elszámolást, de csak abban az esetben, ha a hozzá kapcsolódó összes elkülönítetten mért Felhasználó is egyenként írásban nyilatkozik arról, hogy vállalja a havi mérőállás diktálását a fent megjelölt lehetőségek valamelyikén. Amennyiben bármely Felhasználó a leadott nyilatkozat ellenére két egymást követő hónapban a mérőállás bejelentési időszakban nem adja le vízmérőállását, akkor a Szolgáltató jogosulttá válik ezen mellékmérő és a bekötési vízmérő szerinti felhasználási helyet a területre jellemző számlázási ütemezésre visszaállítani az elszámolási problémák elkerülése végett.

Ha a Felhasználó részéről elmaradt havi diktálás miatt a felhasználási hely negyedéves, féléves, vagy éves számlázási ütemezésre a Szolgáltató visszaállította, akkor a visszaállítástól számított kettő éven belül az újabb erre irányuló kérelmet a Szolgáltató elutasíthatja.

Amennyiben a Felhasználó által bediktált mérőállás kisebb, vagy túlzottan magas, az előző elszámolási időszakban rögzítetthez képest, akkor a Szolgáltató jogosult korrigálni a számlázás alapját képező mérőállást.

### **III.3.2.5. Elszámoláshoz kapcsolódó jóváírás**

Ha az elszámoláskor a felhasználó számára visszatérítés jár (ideértve felhasználót megillető késedelmi kamatot is), az összeget a Szolgáltató a Felhasználó technikai számláján jóváírja és a jóváírt összeggel a soron következő számla összegét, vagy ha a visszatérítendő összeg az első soron következő számlánál magasabb, a többi soron következő számla szerint fizetendő összeget csökkenti.

Ha a megtérítendő összeg az 5000 forintot meghaladja, a Felhasználó kérésére a visszatérítendő összeget a Szolgáltató a visszatérítési igény elismerését vagy megállapítását követő 8 napon belül készpénz kifizetéssel vagy a jogosult által meghatározott fizetési számlára történő átutalással teljesíti.

### **III.3.3. Mérés, hibás mérés elszámolása, illetve eljárás a Felhasználó hibájából eredő leolvasás elmaradása esetén**

#### **III.3.3.1. Mérés**

##### **III.3.3.1.1. Ivóvíz mennyiségének meghatározása**

A víziközmű-szolgáltatás elszámolásának alapjául szolgáló vízmennyiséget hiteles és víziközmű-szolgáltató által plombált vagy leszerelést megakadályozó zárral ellátott fogyasztásmérő berendezéssel kell mérni.

Egy felhasználási helyen belül a nem lakossági Felhasználók ivóvízhasználatát külön bekötési vízmérővel vagy mellékvízmérővel kell mérni.

Közszolgáltatási Szerződéssel rendelkező, de szennyvízmenntiség-mérővel nem rendelkező Felhasználó kérelmezheti a szennyvíz-kibocsátással nem járó vízhasználat (a továbbiakban: locsolási vízhasználat) elkülönített mérés alapján történő elszámolását a Vhr. 5. mellékletében meghatározott műszaki megoldás alapján.

Az ingatlanon fogyasztott víz mennyisége szempontjából a bekötési vízmérő az irányadó. A bekötési vízmérő és az elkülönített vízhasználatokat mérő mellékvízmérők mérési különbözetéből megállapított fogyasztási különbözet esetén a bekötési vízmérő szerinti Felhasználó köteles a fogyasztási különbözetet a Szolgáltatónak megfizetni. Amennyiben a Vksztv. 52. § (2a) bekezdése szerinti elszámolási módra való áttérést az érintett mellékszolgáltatási szerződéssel rendelkező elkülönített vízhasználók kérelmezik, az alábbi feltételeknek kell teljesülni:

- az adott bekötési vízmérőhöz tartozó elkülönített vízhasználók hatályos mellékszolgáltatási szerződéssel rendelkeznek,
- a mellékvízmérőkön és a bekötési vízmérőn mért fogyasztási adatok, valamint a helyszíni ellenőrzés alapján a csatlakozó hálózati szakaszon a karbantartás elmaradására visszavezethető vízvesztesség vagy az elszámolatlan vízvétel lehetősége kizárható;
- a bekötési vízmérő, valamint az elkülönített vízhasználatok és más fogyasztásmérővel ellátott vízvételi helyek összesített fogyasztásának különbözete nem haladja meg 5%-ot;
- az adott bekötési vízmérőhöz tartozó, mellékszolgáltatási szerződéssel rendelkező elkülönített vízhasználók teljes bizonyító erejű magánokiratban közlik a Szolgáltatóval a képviseletükben eljáró személy nevét, ha az nem a bekötési vízmérő szerinti Felhasználó;
- a csatlakozó hálózati szakasról készült, a benyújtáskori állapotot tükröző épületgépészeti tervet, a 32. számú mellékletben meghatározott tartalommal és formában kell benyújtani;
- a fentiekben meghatározott képviselő, vagy a bekötési vízmérő szerinti Felhasználó közli a mellékvízmérők és a bekötési vízmérő leolvasására – a Szolgáltató gyakorlatával összhangban – rendszeresen mely időpontban kerüljön sor;
- az elszámolás bevezetése előtt a fentiekben meghatározott képviselő, vagy a bekötési vízmérő szerinti Felhasználó biztosítja a Szolgáltatónak a bekötési- és a mellékvízmérők, valamint a csatlakozó hálózat egyidejű részletes műszaki felülvizsgálatát, mely kiterjed arra, hogy a vízmérők beépítése megfelel-e az Üzletszabályzat IV.3.1.1. pontjában meghatározott feltételeknek.

Amennyiben a fent felsorolt feltételek együttesen nem teljesülnek, úgy a Szolgáltató a bekötési vízmérő szerinti Felhasználót, vagy az elkülönített vízhasználók képviseletében eljáró személyt írásban tájékoztatja a Vksztv. 52. § (2a) bekezdése szerinti elszámolási módra való áttérés elutasításáról, vagy felhívja a hiányzó dokumentumok pótlására, illetve a feltárt műszaki és egyéb problémák javítására.



### III.3.3.1.2. Szennyvíz mennyiségének meghatározása

A Szolgáltató által elvezetett szennyvíz mennyisége szennyvízmennyiség mérővel, mérés hiányában pedig az adott helyen fogyasztott (számlázott) vízmennyiség alapulvételével állapítandó meg. A Szolgáltató nem lakossági Felhasználóknál indokolt esetben előírhatja a szennyvízmennyiség mérő beépítését. A szennyvíz mennyiségének mérésére csak olyan mérőeszköz alkalmazható, amely megfelel jelen üzletszabályzatban foglaltaknak, és amely beépítéséhez a Szolgáltató előzetesen hozzájárult. A méréssel történő szennyvízszolgáltatás elszámolásának feltételeit a Közszolgáltatási Szerződésben rögzíteni kell.

Nem vehető figyelembe a szennyvíz mennyiségének meghatározásánál:

- az a szennyvízmennyiség, ami az illetékes vízügyi hatóság engedélye alapján üzemeltetett saját célú szennyvízelvezető műben nyert elhelyezést,
- az a szennyvízmennyiség, amelynek a közüzemi szennyvízhálózatba vezetését minőségi vagy egyéb okok miatt az illetékes vízügyi hatóság megtiltotta, és szakszerű elhelyezését a Felhasználó igazolta,
- az a vízmennyiség, amely a házi ivóvízhálózat, illetve a csatlakozó hálózat meghibásodása következtében a Vhr. 67/A § (5) bekezdésében meghatározottak alapján számított mennyiséget meghaladóan a környezetben elszívargott,
- a házi ivóvízhálózatra a Szolgáltató és a Felhasználó írásbeli megállapodása alapján telepített locsolási vízmérőn mért elkülönített locsolási vízhasználat,
- elkülönített mérés hiányában, a lakossági Felhasználó írásos, a tárgyév április 30-ig benyújtott kérelme alapján, házikert öntözéséhez kizárólag a május 1-jétől szeptember 30-ig terjedő időszakban az elszámolás alapjául szolgáló ivóvízfogyasztás 10 százaléka. Az írásos kérelemben a Felhasználó köteles megjelölni az igénybevétel jogcímét, valamint nyilatkozni arra vonatkozóan, a Szolgáltató helyszíni ellenőrzését előzetes értesítés nélkül biztosítja.

Amennyiben a helyszíni ellenőrzés alapján a csőtörés során az elfolyt vízmennyiség bizonyíthatóan nem a csatornahálózatba folyt, akkor a Szolgáltató az átlagfogyasztás feletti csatornahasználati díjat elengedi. A helyszíni ellenőrzés alkalmával „Csőtörés bejelentő és ellenőrzési adatlap” (23. számú melléklet) kerül kitöltésre.

A Felhasználó tulajdonában lévő házi-, és csatlakozó ivóvíz hálózat meghibásodása (csőtörés) esetén, a Felhasználóval szemben fennálló követelés módosítása csak a meghibásodásból fakadó követelés csökkentési igény bejelentése, valamint a meghibásodást egyértelműen dokumentáló bizonylat (hibaelhárításról-, a javítás során felhasznált anyagokról készült számla, a csőtöréssel összefüggő biztosítási kárfelvételi jegyzőkönyv), továbbá a bejelentést követő helyszíni ellenőrzés megállapításai alapján végezhető el. Amennyiben a helyszíni ellenőrzés lefolytatásában a Felhasználó nem működik együtt és ezért nem állapítható meg, hogy a meghibásodás következtében az elfolyt ivóvíz a szennyvíz elvezetésére szolgáló hálózatba jutott-e vagy sem, a Szolgáltató számlamódosítást nem tud végrehajtani.

Abban az esetben, ha a Felhasználó a tulajdonában lévő házi ivóvízhálózat, csatlakozó víziközmű-hálózat, valamint a mérőhely rendszeres ellenőrzésére és karbantartására vonatkozó kötelezettségét nem teljesítette, és erre visszavezethető a rendkívüli vízfolyás, köteles a vízmérő adatai szerinti mennyiség után kiszámlázott díjat a Szolgáltatónak megfizetni.

### III.3.3.1.3. Csapadékvíz mennyiségének meghatározása

A Szolgáltató által elvezetett csapadékvíz mennyiségét szennyvízmennyiség mérővel, mérés hiányában pedig az adott ingatlan adottságainak, jellemzőinek (felület fajtájának) alapulvételével műszaki számítással állapítandó meg.

A nem lakossági Felhasználó az elvezetett csapadékvíz mennyisége után csatornahasználati díjat köteles fizetni.

A műszaki számítás az Üzletszabályzat 33. számú melléklete szerint történik.

A számításhoz kapcsolódó mértékadó 10 éves csapadékmennyiség átlagot a Szolgáltató évenként pontosítja a területileg illetékes Vízügyi Igazgatóságtól kért adatai alapján.

Felek megállapodnak abban, hogy amennyiben az érintett felhasználási helyeken bármilyen olyan változás történik, vagy a Felhasználó olyan fejlesztést hajt végre, amely következtében a lefolyási tényezővel módosított összes felületi adatokat változtatni szükséges, akkor ezen tény a változás bekövetkeztétől, vagy a fejlesztés végrehajtásától számított 15 napon belül a Szolgáltató felé írásban jelezni kell.

### III.3.3.2. Hibás mérés elszámolása

Ha a fogyasztásmérő rendellenesen működik, nem mér, nem lehet leolvasni vagy a hitelesítés ideje lejárt (a továbbiakban együtt: hibás mérés) a mérőeszköz adatai a számlázás alapjául nem szolgálhatnak.

A hibás mérés időtartama:

a) ha a meghibásodás tényleges időpontja megállapítható, a meghibásodás időpontjától az új fogyasztásmérő felszerelésének időpontjáig terjedő időtartam,

b) ha a meghibásodás tényleges időpontja nem állapítható meg, a felek által közösen, becsléssel megállapított időtartam, vagy

c) a b) pont szerinti megállapodás hiányában az utolsó mérőleolvasástól az új fogyasztásmérő felszerelésének időpontjáig eltelt időszak, de legfeljebb 12 hónap.

A hibás méréssel érintett időszakban a számlázás alapjául szolgáló ivóvíz és szennyvíz mennyiségét az utolsó mérési hiba nélküli elszámolási időszak egy napra számított átlagfogyasztása és a hibás mérés alatt eltelt napok számának szorzataként kell meghatározni.

A hibás méréssel érintett időszakban a számlázás alapjául szolgáló egy napra eső ivóvíz- és szennyvízmennyiség - a Szolgáltató és a Felhasználó eltérő megállapodása hiányában - legfeljebb a Vhr. 8. számú melléklete szerint meghatározott átalány-mennyiség, ha azt az előzőekben meghatározott módon nem lehet megállapítani.

### III.3.3.3. Eljárás a Felhasználó hibájából eredő leolvasás elmaradása esetén

Ha az elszámolási időszakban az ismételt leolvasás is eredménytelen és a Felhasználó a III.3.2.4. pontban meghatározottak szerint az elszámolási időszakban nem jelentette be a fogyasztásmérő állását, valamint távleolvasási adat sem áll rendelkezésre, a Szolgáltató az

ivóvíz- és a szennyvíz mennyiségét az előző év összes fogyasztásából egy napra számított átlagot, vagy a Felhasználó által nyilatkozott havi átlagfogyasztást alapul véve állapítja meg.

Ha a bekötési mérővel rendelkező felhasználási hely leolvasására - figyelembe véve a Szolgáltató leolvasási gyakorlatát - legalább egy éven keresztül nem került sor, az utolsó sikertelen leolvasást követően, legfeljebb 30 napon belül, a kibocsátott számlában, rögzített telefonhívás keretében vagy egyéb igazolható módon a Szolgáltató köteles a Felhasználó figyelmét felhívni arra, hogy legfeljebb két hónapon belül egyeztesse le a soron kívüli leolvasás időpontját, és tegye lehetővé annak elvégzését.

A Szolgáltató a soron kívüli leolvasás elvégzésére legalább heti egy munkanapon 20 óráig lehetőséget biztosít. Az értesítés tartalmazza a Szolgáltató időpont-egyeztetésre alkalmas elérhetőségét is.

Ha az értesítés ellenére a Felhasználó nem él az időpont-egyeztetés lehetőségével, vagy az egyeztetett időpontban nem biztosítja a leolvasás elvégzését, a Szolgáltatót a leolvasás elmaradásáért nem terheli felelősség.

Amennyiben a Felhasználó a Szolgáltató kétszeri felszólítása ellenére sem biztosítja a leolvasás lehetőségét, a Szolgáltató, a Közszolgáltatási Szerződést azonnali hatállyal felmondhatja. A Felhasználót az átvétel igazolására alkalmas módon kell felszólítani azzal, hogy a második felszólítás kiküldésére leghamarabb az első felszólítás kézhezvételét követő tizenötödik napon túl kerülhet sor.

Ha valamely mellékszolgáltatási szerződéssel rendelkező, és a Vksztv. 52. § (2a) bekezdése szerinti elszámolási módot választó elkülönített vízhasználó három egymást követő alkalommal nem teszi lehetővé – a bekötési vízmérő szerinti Felhasználó, vagy az elkülönített vízhasználók képviseletében eljáró személy és a Szolgáltató között létrejött megállapodás szerinti időpontokban – a mellékvízmérő leolvasását az egyéb jogkövetkezmények viselése mellett túrni köteles, hogy a Szolgáltató az adott felhasználási hely ivóvízfogyasztását a Vhr. 72. § és a Vksztv. 58. § szerinti jogkövetkezményeket alkalmazza.

#### **III.3.4. A megelőző évi átlagfogyasztást meghaladó eltérés mértékére vonatkozó aránya**

A Szolgáltató munkatársa a leolvasás alkalmával, az átlagfogyasztást jelentősen meghaladó fogyasztást észlelt, akkor a Szolgáltató a fogyasztásról a Felhasználót a leolvasással egyidejűleg a helyszínen szóban, vagy ha a helyszíni tájékoztatás akadályba ütközik, az azt követő 15 napon belül írásban tájékoztatja. Jelentős fogyasztásnak minősül az a fogyasztás, amely:

- az átlagot 400%-kal haladja meg, ha a megelőző 12 havi vagy a Felhasználó által nyilatkozott havi átlagfogyasztása  $10 \text{ m}^3$  alatt van,
- az átlagot 200%-kal haladja meg, ha a megelőző 12 havi vagy a Felhasználó által nyilatkozott havi átlagfogyasztása  $10 \text{ m}^3$  felett van.

#### **III.3.5. Fizetési módok és határidők**

A Szolgáltató köteles a Felhasználó számára folyamatosan és biztonságosan a Felhasználó igénye szerint meghatározott közüzemi szolgáltatást nyújtani, a Felhasználó pedig köteles a számlázási időszakonként esedékes díjat megfizetni.

A Szolgáltató által közszolgáltatás ellátásért szedett, és a Felhasználó által fizetett szolgáltatási díjak hatósági díjaknak minősülnek.

A szolgáltatási díjakat a miniszter állapítja meg a MEKH javaslata alapján. A miniszteri rendelet hatályba lépéséig önkormányzati tulajdonú víziközművek díjai tekintetében az önkormányzatok rendeletei, állami tulajdonú víziközmű esetében pedig az állami tulajdonú közüzemi csatornamű használatért a fizetendő díjakról szóló 47/1999. (XII. 28.) KHVM rendelet irányadó.

A szolgáltatási díjak megállapításánál érvényesülnie kell az alábbi alapelveknek:

- díjaknak ösztönözniük kell a biztonságos és legkisebb költségű víziközmű-szolgáltatást, a gazdálkodás hatékonyságának javítását, kapacitások hatékony igénybe vételét a szolgáltatás minőségének folyamatos javítását, valamint a természeti erőforrások kímélete elvének érvényesülését;
- figyelembe kell venni a folyamatos és biztonságos víziközmű-szolgáltatás indokolt költségeit, valamint a környezetvédelmi kötelezettségek teljesítésének indokolt költségeit, ideértve különösen a vízbázisvédelem indokolt költségeit.

A szolgáltatási díj számlázandó alaplóból és fogyasztással arányos díjból álló kéttényezős díj.

Az alapló meghatározott összegű, ivóvíz szolgáltatásra, valamint szennyvízelvezetésre és –kezelésre vonatkozó, havonta fizetendő rendelkezésre állási díj. Az alaplót felhasználási helyenként kell megfizetni a fogyasztásmérő berendezések átfolyási névleges átmérője szerint.

A fogyasztással arányos díj rendeltetése a szolgáltatás nyújtásával kapcsolatosan felmerülő változó költségek fedezete, amely a fogyasztott mennyiség (m<sup>3</sup>) alapján kerül meghatározásra.

A mindenkor érvényes szolgáltatási díjak megtalálhatók a Szolgáltató honlapján ([www.vcsm.hu](http://www.vcsm.hu)) feltüntetett és Ügyfélszolgálati Irodájában kifüggesztett Árjegyzékben. Az egyéb kiegészítő szolgáltatásunk díjai megtalálhatók a Szolgáltató honlapján ([www.vcsm.hu](http://www.vcsm.hu)) feltüntetett és Ügyfélszolgálati Irodájában kifüggesztett Árjegyzékben és az üzletszabályzat 40. mellékletében.

Az víz-, és csatornadíjban bekövetkező változást a Szolgáltató a változás hatálybalépését megelőzően a honlapján és legalább egy helyi napilapban közzéteszi.

Amennyiben az árváltozás időpontjában a fogyasztásmérő leolvasására nem kerül sor, a szolgáltatásért fizetendő díjat a Szolgáltató kezdeményezésére történt Felhasználói adatközlés, ennek hiányában a felhasználás időarányos megosztásával állapítja meg és számlázza a Szolgáltató.

### III.3.5.1. Számlázás

A számlakészítés a Vksztv 63.§ (5) bekezdésében leírtaknak megfelelően zárt, akkreditált informatikai rendszerben történik. A Szolgáltató meghatározott időszakonként részszámlát és elszámoló számlát, az Idényfelhasználóknak évente két alkalommal elszámoló számlát, a havi diktálást választó Felhasználóinak havonta elszámoló számlát bocsát ki. Ha a szolgáltatás igénybevétele nem folyamatos, a felek a felhasználási időszakhoz kötött részszámla kibocsátásában vagy részszámla alkalmazásának mellőzésében is megállapodhatnak. Annak a Felhasználónak, aki az üdülő, vagy zártkertes övezetben életvitelszerűen tartózkodik nyilatkozata alapján, kérésének megfelelően az évi kétszeri elszámolási időszak között a Szolgáltató részszámlát bocsát ki. A Szolgáltató a Felhasználó indokolt kérésére, az általa megjelölt határnapra elszámoló számlát, valamint a közszolgáltatási vagy mellékszolgáltatási szerződés megszűnése esetén a szerződés megszűnésének napjára végszámlát bocsát ki. A számlázással kapcsolatos ügyintézési feladatokat az Ügyfélszolgálati Iroda látja el.

### III.3.5.1.1. Számlaadási kötelezettség

A számlákra vonatkozó jogszabályok előírásainak betartásával Szolgáltató Felhasználónként és felhasználási helyenként a vízellátásról, a szennyvízelvezetésről és alapdíjakról számlát állít ki. A számla csak a befizetést igazoló bizonylattal együtt tekinthető kiegyenlítettnek.

### III.3.5.1.2. Számla fajták

- elszámoló számla,
- részszámla,
- helyesbítő számla,
- végszámla,
- időközi számla,
- eseti számla

#### **Elszámoló számla:**

A Szolgáltató nyilvántartásában szereplő vízmérővel rendelkező Felhasználó részére a leolvasott, leolvasás elmaradása/akadályoztatása esetén becsült vagy a Felhasználó és a Szolgáltató által elfogadott módon közölt mérőállás szerint, meghatározott időszakonként készített számla.

#### **Részszámla:**

A Szolgáltató nyilvántartásában szereplő vízmérővel rendelkező Felhasználó részére a tárgyévet megelőző teljes év fogyasztásából számított egy hónapra eső átlag vagy a Felhasználó által a 31. számú melléklet szerint nyilatkozott havi átlag (melynek elszámolási időszaka a hónap első napjától a hónap utolsó napjáig terjed) alapján kibocsátott számla.

#### **Helyesbítő számla:**

A megelőző időszakokra vonatkozó módosító számla.

#### **Végszámla:**

A Szolgáltató a Felhasználó személyében bekövetkezett változás esetén az elszámolási időszak utolsó napjára elszámoló számlát, valamint a Közszolgáltatási Szerződés megszűnése esetén a szerződés megszűnésének napjára végszámlát bocsát ki.

#### **Időközi számla:**

Két leolvasási időszak között, Felhasználó indokolt kérésére készült számla, melyben az adott időszakra elkészült részszámla(k) is elszámolásra kerülnek.

#### **Eseti számla:**

Megrendelés alapján törzshálózatról történő egyedi vízhasználatról és törzshálózatba történő egyedi szennyvízbevezetésről készült számla.

### III.3.5.1.3. Számlák kézbesítése

A Szolgáltató által meghatározott időszakonként a Felhasználónak havonta vagy negyedévente, az Idényfelhasználóknak évente két alkalommal nyomtatott, papír alapú számlát bocsát ki,

melyet a Felhasználó értesítési címére postai úton juttat el. Negyedéves leolvasás esetében az elszámoló számla és a részszámla(k) egy borítékban is kézbesíthető.

A Szolgáltató köteles a számla Felhasználó részére történő eljuttatásáról oly módon gondoskodni, hogy a számla kiegyenlítésére a Felhasználónak a kézhezvételtől legalább 8 nap rendelkezésére álljon. Amennyiben a Szolgáltató érdekkörében felmerült, vagy külső ok miatt a számlán szereplő fizetési határidő nem tartható, mert a számla késve jut el a Felhasználóhoz, a tényleges kézhezvételt követő naptól kezdődik a nyolc nap.

### **III.3.5.2. A díjfizetés módja**

A számlát a Felhasználó a Szolgáltatóval kötött szerződésben és az üzletszabályzatban III.3.5.3. pontban meghatározott feltételekkel köteles kiegyenlíteni.

A Felhasználó a Közszolgáltatási Szerződés megkötésekor, vagy annak módosításakor választja meg a díjfizetés módját, mely lehet:

- Kézpénzben;
- Kézpénz-átutalási megbízás;
- Banki átutalás;
- Banki inkasszó;
- Csoportos díjbeszedés.

#### **Kézpénzben**

Azon fogyatékkal élő lakossági Felhasználó, aki az üzletszabályzat 34. számú melléklet A) része szerint a kézpénzben történő számlakiegyenlítést kérte és az elbírálást követően a nyilvántartásban történő felvétele megtörtént, annak a Szolgáltató a felhasználási helyen biztosítja a kézpénzes számlarendezést.

#### **Kézpénz-átutalási megbízás**

Ezt a fizetési módot a lakossági és a nem lakossági Felhasználó egyaránt kérheti. A kézpénz-átutalási megbízást a Szolgáltató a számlával együtt készíti és küldi meg a számla fizetőjének.

#### **Banki átutalás**

Ez esetben a számla kiegyenlítését a Felhasználónak szükséges kezdeményezni a pénzügyintézeténél.

#### **Banki inkasszó**

A Felhasználó és a Szolgáltató külön megállapodása alapján a pénzügyintézetnél a Szolgáltató által kezdeményezett egyedi inkasszós beszedési megbízás.

#### **Csoportos díjbeszedés**

A Felhasználó választhatja fizetési módként a folyószámláról történő csoportos beszedési megbízást. Ez esetben a számlavezető pénzügyintézeténél, vagy a Szolgáltató ügyfélszolgálati irodájában megbízást kell adnia.

A pénzügyintézet értesítését követően tekinthető a Felhasználó folyószámláról fizetőnek. Ha a számlázás megkezdéséig a pénzügyintézet nem, vagy nem a pénzforgalomról szóló előírásoknak megfelelően értesíti a Szolgáltatót a megbízási szerződés megkötéséről, vagy módosításáról,

akkor a Szolgáltató a Felhasználót továbbiakban is készpénzáttutalási-megbízással fizetőnek tekinti.

Ha a számlázás megkezdéséig a Felhasználó vagy a pénzügyintézet nem értesíti a Szolgáltatót a csoportos beszedési megbízási szerződés megszűnéséről vagy felfüggesztéséről, illetve arról, hogy a számla kiegyenlítése fedezethiány, vagy egyéb ok miatt nem teljesíthető, akkor a Felhasználónak a pénzügyintézeti elszámolást követően megküldött készpénz-átutalási megbízás útján kell gondoskodnia a számla kiegyenlítéséről.

A Szolgáltató az adott hónapban egy alkalommal kísérli meg a Felhasználó folyószámlájáról a szolgáltatás ellenértékének beszedését.

### **Befizetés a Szolgáltató kijelölt pénztárában**

A Felhasználónak lehetősége van a befizetést készpénzben teljesíteni a Szolgáltató pénztárában (kártyaleolvasóval rendelkező pénztár);

### **III.3.5.3. Fizetési határidők**

A Felhasználó vagy a számla kiegyenlítését vállaló Fizető köteles az esedékes díjat a számlán feltüntetett fizetési határidőn belül teljesíteni. A Felhasználó felelőssége az egyszerre kibocsátott részszámlák megfelelő sorrendben és időben való kiegyenlítése. A számla csak a befizetést igazoló bizonylattal együtt tekinthető kiegyenlítettnek.

### **Szociálisan rászoruló Felhasználó**

A szociálisan rászoruló Felhasználók a 29. számú melléklet – Igazolás – benyújtásával az alábbi kedvezmények igénybevitelére jogosultak:

- a) részletfizetés,
- b) fizetési haladék.

Ha a védendő Felhasználók nyilvántartásában nem szereplő lakossági Felhasználó díjtartozásával 45 napot meghaladó késedelembe esett, a víziközmű-szolgáltató további 15 napon belül írásban, közérthető módon és áttekinthető formában tájékoztatja a lakossági Felhasználót a szociálisan rászoruló Felhasználókat megillető kedvezményekről, a védendő Felhasználók nyilvántartásába történő felvétel kérelmezésének módjáról, valamint megküldi részére a 29. számú melléklet szerinti adatlapot.

### **Részletfizetés**

Amennyiben a Felhasználó tartozása megfizetéséhez részletfizetési kedvezmény biztosítását kéri, úgy vele részletfizetési megállapodás köthető. A részletfizetés engedélyezését a Felhasználónak írásban kell kérnie. A kérelemről a Szolgáltató egyedi elbírálás alapján dönt, melyről max. 15 napon belül írásban értesíti a Felhasználót.

Idényfelhasználó esetében, amennyiben az elszámoló számla többhavi fogyasztást tartalmaz és részszámla kibocsátására sem került sor, úgy a Szolgáltató, a Felhasználó írásos kérésére részletfizetési lehetőséget biztosít annyi hónapra ahány havi fogyasztást tartalmaz az elszámoló számla.

A részletfizetés nem érinti a tárgyhavi számlák határidőben történő megfizetésének kötelezettségét. Ha a Felhasználó bármely részlet határidőre történő befizetését elmulasztja, vagy aktuális számláját határidőben nem egyenlíti ki, a fennálló tartozás azonnal, egy összegben esedékessé válik, és a megkötött megállapodás automatikusan hatályát veszti.

A szociálisan rászoruló Felhasználó 12 naptári hónapon belül egy alkalommal írásban kérhet részletfizetési kedvezményt, melyre figyelmét a fizetési felszólításban felhívjuk.

Részletfizetési kedvezmény, csak olyan szociálisan rászoruló Felhasználót illet meg, aki vállalja, hogy a részletfizetés igénybevételének időtartama alatt igénybe vett víziközmű-szolgáltatás díját és a tartozás részösszegeit, illetve a tartozás halasztott összegét a Szolgáltató által méltányosan megállapított határidőben és ütemezésben kiegyenlíti.

Ha a szociálisan rászoruló Felhasználó a részletfizetési megállapodás feltételeit megszegi, a Szolgáltató jogosult a részletfizetésre vonatkozó megállapodás azonnali hatályú felmondására.

A részletfizetés időtartama alatt a kedvezménnyel érintett díjfizetési kötelezettség vonatkozásában a Felhasználót kamat- és kötbér fizetési kötelezettség nem terheli.

A részletfizetés időtartama nem lehet kevesebb, mint az igénylést megelőző 12 hónapban számlázott felhasználásból számított

- a) egy havi átlagfogyasztás ellenértékét meg nem haladó tartozás esetén két hónap,
- b) 3 havi átlagfogyasztás ellenértékét meg nem haladó tartozás esetén öt hónap,
- c) 3 havi átlagfogyasztást meghaladó tartozás esetén hat hónap.

### **Fizetési haladék**

A hátralékba esett Felhasználó írásban kérhet fizetési haladékat. A fizetési haladék kérelemről a Szolgáltató egyedi elbírálás alapján dönt, melyről max. 15 napon belül írásban értesíti a Felhasználót. A fizetési haladék nem érinti a tárgyhavi számlák határidőben történő megfizetésének kötelezettségét.

A szociálisan rászoruló Felhasználó 12 naptári hónapon belül egy alkalommal írásban kérheti fizetési haladék alkalmazását, melyre a figyelmét a fizetési felszólításban felhívjuk.

Fizetési haladék csak olyan szociálisan rászoruló Felhasználót illet meg, aki vállalja, hogy a fizetési haladék igénybevételének időtartama alatt igénybe vett víziközmű-szolgáltatás díját és a tartozás halasztott összegét a Szolgáltató által méltányosan megállapított határidőben kiegyenlíti.

Ha a szociálisan rászoruló Felhasználó a fizetési haladéokra vonatkozó megállapodás feltételeit megszegi, a Szolgáltató jogosult a fizetési haladékra vonatkozó megállapodás azonnali hatályú felmondására.

A fizetési haladék időtartama alatt a kedvezménnyel érintett díjfizetési kötelezettség vonatkozásában a Felhasználót kamat- és kötbér fizetési kötelezettség nem terheli.

A fizetési haladék időtartama legfeljebb 60 nap, különös méltánylást érdemlő esetben 90 nap.

### **Késedelmes fizetés**

Amennyiben a Felhasználó, vagy a vízdíjszámla kiegyenlítését vállaló Fizető a számla összegét a számlán feltüntetett határnapig nem fizeti meg, a Szolgáltató a jogszabályban meghatározott mértékű késedelmi kamatot jogosult felszámítani.

A pénzforgalmi szolgáltatás nyújtásáról szóló 2009. évi LXXXV. törvény alapján, a készpénz-átutalási megbízást azon a napon kell teljesítettnek tekinteni, amikor a pénz a Szolgáltató



számláján megjelenik. A határidőre történő számlakiegyenlítés érdekében a postai és a banki átfutási időt is figyelembe kell venni.

A Szolgáltató a Felhasználó tartozása esetén fizetési felszólítást küld, melynek végösszege tartalmazza a tőketartozást, a késedelmi kamatot és a kezelési költséget.

### **Számlakifogás**

Ha a Felhasználó a számla tartalmát vitatja, a Szolgáltatónál kifogást emelhet. A kifogás bejelentésének a számla kiegyenlítésére akkor van halasztó hatálya, ha azt a Felhasználó a fizetési határidő lejártát megelőzően közölte és a számlán feltüntetett mennyiség alapján számított fogyasztás az előző 12 hónap havi átlagfogyasztásának százötven százalékát meghaladja.

A Szolgáltató köteles a kifogást megvizsgálni, és a kifogás közlésétől számított 15 napon belül – amely a fogyasztóvédelemről szóló 1997. évi CLV. törvény 17/B. § (6) bekezdésében meghatározott esetekben, további 15 nappal meghosszabbítható – álláspontjáról a Felhasználót írásban értesíteni.

Ha a Szolgáltató a kifogást elutasítja a Felhasználó a halasztó hatályú fizetési kötelezettségének legkésőbb az elutasítás kézhezvételétől számított 8. napon tesz eleget.

Ha a Felhasználót a kifogás alapján visszatérítés illeti meg, a Szolgáltató jóváírások elszámolása szerint jár el.

### **III.3.5.4. Behajtási költségátalány**

Gazdálkodó szervezetek esetében a behajtási költségátalányt az arra jogosult a késedelem bekövetkezésétől számított egy éves jogvesztő határidőn belül követelheti. A követelés esedékességének időpontja önkéntes teljesítés esetén ennek időpontja, önkéntes teljesítés hiányában a teljesítésre való első felszólítás időpontja.

A Szolgáltató a behajtási költségátalányról szóló 2016. évi IX. törvény 3§ (1) bekezdése alapján rögzíti, hogy az általa vállalkozásokkal, illetve szerződő hatóságokkal kötött szerződések esetében a kötelezettet, illetve a szerződő hatóságot terhelő, kereskedelmi ügyletből eredő fizetési kötelezettség teljesítésének késedelme esetén a követelése behajtásával kapcsolatos költségei fedezetéül 40 Eurónak megfelelő, a Magyar Nemzeti Bank – késedelem kezdőnapján érvényes – hivatalos deviza-középfolyama alapján meghatározott Forint összegre, azaz behajtási költségátalányra tarthat igényt.

A kötelezett a behajtási költségátalány megfizetésére nem köteles, ha az erre irányuló igény érvényesítése során a késedelmét kimenti.

A késedelmes fizetés jogkövetkezményeinek alkalmazása során – kétség esetén – a Szolgáltató kötelezettsége a számlajogszabályoknak megfelelő kézbesítésének bizonyítása.

Ha a Felhasználó a számlával kapcsolatban kifogást emelt, a Szolgáltató nem számít fel behajtási költségátalányt a számlakifogás helybenhagyása miatt kiállított helyesbítő számla fizetési határidejének lejártáig, vagy a számlakifogás elutasításának Felhasználói kézhezvételétől számított nyolcadik napig. A behajtási költségátalányt kifogás hiányában a jogosult által kiállított számviteli bizonylat kézhezvételétől számított 15 napon belül kell megfizetni.

A behajtási költségátalány megfizetésére irányuló kötelezettség teljesítése nem mentesít a késedelem egyéb jogkövetkezményei alól; a kártérítésbe azonban a behajtási költségátalány összege beszámít.

A behajtási költségátalánynak a behajtási költségátalányról szóló 2016. évi IX. törvény alkalmazására az Üzletszabályzat módosítás Hivatal általi jóváhagyását követően kerülhet sor.

A Szolgáltató a behajtási költségátalányt indokolt esetben – üzletpolitikai, vagy méltányossági okból – részben vagy egészben elengedheti.

### **III.3.6. A házi ivóvíz- és szennyvízhálózat rendszeres ellenőrzésének és karbantartásának minimális elvárásai, a szennyvíz-törzshálózat használatával kapcsolatos elvárások**

A közüzemi víz- és szennyvízhálózat (ide tartozik a bekötővezeték is) üzemeltetése a Szolgáltató feladata. A házi és a közüzemi víz- és szennyvízhálózatot a szolgáltatási pont választja el egymástól.

A szolgáltatói ellenőrzés nem mentesíti a Felhasználót a tulajdonában lévő víziközművek rendszeres ellenőrzésének és karbantartásának kötelezettsége alól.

A Felhasználó által végzett átalakítás, karbantartás és hibaelhárítás során, ha a javítás érinti a szolgáltatási pontot, akkor a Szolgáltató írásos tájékoztatása és engedélye nélkül tilos a munkálatok elkezdése.

#### **III.3.6.1. A házi ivóvíz- és szennyvízhálózat rendszeres ellenőrzésének és karbantartásának minimális elvárásai**

A Felhasználó köteles:

- a Felhasználó tulajdonát képező mérőhely, szennyvíz beemelő akna, házi ivóvíz-szennyvízhálózat és a csatlakozó víziközmű hálózat legalább, havi rendszerességgű ellenőrzéséről, karbantartásáról, meghibásodás esetén haladéktalan javításáról, gondoskodni;
- a vízmérő/vízmérőhely/tisztító/ellenőrző/szennyvízbeemelő akna hozzáférhetőségének, megközelíthetőségének biztosításáról, megfelelő műszaki állapotáról és tisztántartásáról gondoskodni;
- a fogyasztásmérő állását legalább havi rendszerességgel ellenőrizni. Amennyiben a mérő ellenőrzése alkalmával a Felhasználó a szokásos fogyasztásánál indokolatlan mértékű fogyasztást tapasztal, köteles meggyőződni arról, hogy a felhasználási helyen található valamennyi kifolyó elzárt állapota mellett folyamatos vízvételést jelez-e. Amennyiben igen, úgy vízfolyás feltételezhető, amelyet köteles haladéktalanul a Szolgáltatónak az aktuális mérőállás megjelölésével bejelenteni, illetve a hiba kijavítását azonnal megkezdeni. Amennyiben a kifolyók elzárt állapota mellett a mérő számlálója nem mér, de a mért fogyasztás a korábbi, illetve a tényleges fogyasztást a Felhasználó megítélése alapján jelentősen meghaladja, vagy a tényleges fogyasztáshoz képest a mérő jelentősen alacsonyabb mérőállást jelez, azt szintén köteles a Felhasználó a Szolgáltatónak bejelenteni;
- a téli időszakban a vízmérő, valamint a vízmérőhely fagy elleni védelméről gondoskodni, a nem lakott épületek, üdülők, garázsok vízvezetékének fagy elleni védelméről és víztelenítéséről gondoskodni;
- a téli időszakban – használat után – minden esetben a kerti csap víztelenítését elvégezni, a fagycsappal működtetett vízvételi helyeken a teljes elzárásáról meggyőződni;

- a vízmérő akna fedlapját minden esetben lehajtva tartani, megfelelő zárását ellenőrizni;
- az ellenőrzéskor a házi és a csatlakozó víziközmű-hálózaton észlelt hibák kijavításáról, illetőleg az előírásoktól eltérő víziközmű-használat megszüntetéséről gondoskodni,
- a házi szennyvíz hálózatba beépített visszacsapó szelepet havi rendszerességgel ellenőrizni, mivel az megakadályozza a felhasználási hely felé történő szennyvíz visszaáramlását. A fedél eltávolítása után meg kell győződni, hogy a csappantyú alá nem került-e olyan idegen anyag, ami a zárást megakadályozza és visszaáramlást eredményezhet. Ha hosszabb időre a Felhasználó elhagyja a felhasználási helyet, akkor célszerű a visszacsapó szelepet zárt állapotban rögzíteni,
- gravitációs szennyvízelvezetés esetén a tisztító akna állapotát havi rendszerességgel ellenőrizni, karbantartásáról, tisztántartásáról gondoskodni,
- kényszeráramoltatású szennyvízelvezetés esetén a házi szennyvízbeemelő akna állapotát havi rendszerességgel ellenőrizni, karbantartásáról, tisztántartásáról gondoskodni.

Az ellenőrzési és karbantartási kötelezettség megvalósulásának bizonyítása a Felhasználót terheli.

### **III.3.6.2. A szennyvíz-törzshálózat használatával kapcsolatos elvárások**

A csatornahálózat állapota és a tisztítótelep működése erősen függ a csatornába engedett szennyvíz tartalmától. Vannak szennyezőanyagok, amelyekkel a szennyvízkezelési technológia nehezen tud megbirkózni. Néhány ember felelőtlen magatartása miatt az egész szolgáltatás ellehetetlenülhet, károsítva ezzel a többi Felhasználót, és végeredményben a természetet is.

A zsírok és olajok a csatornában kihűlnek, reakcióba lépnek a szennyvíz más összetevőivel, és kemény, szappanszerű lerakódást okoznak. A csatorna emiatt előbb leszűkül, majd eldugul. Emellett egy biológiai folyamat következtében kénsav keletkezik, amely megtámadja és tönkreteszi a házi és a közcsatorna vezetékeket egyaránt.

A csatorna csak akkor tudja a szennyvizet továbbítani, ha a szennyezőanyagok a vízben feloldódnak, vagy legalábbis elkeverednek. A csatornahálózat semmiképpen sem alkalmas szilárd hulladékok „eltüntetésére”. Ezek elzárják a szennyvíz útját és tönkre teszik a szennyvízátemelőkben a szivattyúkat. A víztakarékos eszközök használata mellett előfordulhat, hogy a szennyvíz – főleg családi házas utcákban, ahol kevés a Felhasználó – túl sűrű lesz, így a kis lejtésű (2 ezrelék) csatornákon nem folyik el a szennyvíz, ami dugulást és kellemetlen szaghatást eredményezhet.

Amennyiben a Vhr. 85.§ (2) bekezdésének figyelembevételével egy épület csatornára rákötött helyiségének a padlóvonala a szolgáltatási pontnál lévő terepszint alatt helyezkedik el, és nagy esőzésekkor vagy duguláskor a csatorna megtelik, a szennyvíz kiönthet. Kerülni kell tehát az ilyen helyiségek csatornára kötését, vagy ha ez nem lehetséges, a Szolgáltató hozzájárulásával szennyvíz visszacsapó szelepet kell beépíteni, vagy legbiztonságosabb megoldásként házi szennyvízátemelőt kell létesíteni. Ennek hiányában a károkért a Szolgáltató nem tehető felelőssé.

A szennyvízcsatorna hálózat általában csak a kommunális szennyvizet képes elvezetni. Még akkor sem szabad más eredetű folyadékot vagy szilárd anyagot bejuttatni, ha úgy tűnik, hogy

az probléma nélkül képes elfolyani. A szabálytalan esővíz- és talajvíz-bebocsátások miatt túlterheljük a szennyvíztisztító-telepeket, de gyakran a csatornahálózaton kiöntéseket, mélyebben fekvő lakóingatlanok elöntését is okozhatják. A többletvíz elvezetése a fentiekén kívül jelentős többletköltséggel is jár.

A házi szennyvízhálózat és az épületek belső szennyvízgyűjtő vezetékeinek működéséről és fenntartásáról az ingatlan tulajdonosának, használójának kell gondoskodnia.

**SZIGORÚAN TILOS a közcatornába, illetve csapadékvíz elvezető csatornahálózatba juttatni az alábbiakat:**

- mérgek,
- gyógyszerek és növényvédő szerek,
- nehézfém tartalmú anyagok,
- tűzveszélyes anyagok, benzin, hígító, festék stb.,
- lebomlásuk során mérgekké, vagy tűzveszélyessé váló anyagok.
- állattartásból származó hígtrágya,
- háztartási ételmaradék, még akkor sem, ha aprított (konyhamalac),
- zsírok, olajok,
- háztartási állatfeldolgozásból származó hulladék, pl: halak, emlősök, szárnyasok belsősege stb.
- elpusztult állatok tetemei,
- emésztőkből szippantott nagy agresszivitású szennyvíz a Szolgáltató engedélye nélkül.
- bármilyen eredetű fa, kő, csont, műanyag háztartási eszköz, fémkupak, műanyag és üvegpalack stb.,
- macskaalom (még ha természetbarát megjelölést is élvez), építési törmelék, homok, kavics,
- vízben nem oldható, egészségügyi anyagok (vatta, tampon, kéztörölő kendő stb.),
- egyéb háztartási hulladékok (textil, növény, gyümölcsmag, szárnyasok tollazata, szőr stb.).

**III.3.6.3. A lakossági Felhasználó háztartási szennyvizét a szennyvíz-törzshálózatba juttató házi szennyvíz beemelőkre vonatkozó előírások**

A házi szennyvíz beemelő:

A lakossági Felhasználó háztartási szennyvizét - közvetlenül vagy közvetve - a törzshálózatba juttató szivattyúnak, vákuumszelepnek és ezek műtárgyainak, szerelvényeinek együttese (a továbbiakban együtt: szennyvíz beemelő)

- a) a szennyvízelvezető törzshálózattal egyidejű kiépítése - a Szolgáltatóval történő eltérő megállapodás hiányában - az Ellátásért felelős,

- b) a Felhasználó által történő rendeltetésszerű használat esetén az átadás-átvételt követően a működtetése, működőképességének és üzembiztonságának, üzemképes állapotának folyamatos fenntartása a Szolgáltató feladata.

A szennyvíz beemelő a) pontjában meghatározott kiépítéshez a Felhasználó korlátozásmentesen biztosítja a szennyvíz beemelő létesítési hely megközelítési és hozzáférési lehetőségét.

Általános tudnivalók:

- A kényszeráramoltatású szennyvízelvezetést biztosító – és a lakossági Felhasználó tulajdonában lévő - szennyvíz beemelő berendezés üzemeltetése, javítása és hibaelhárítása csak a lakossági Felhasználó és a Szolgáltató között létrejövő Közszolgáltatási Szerződés Kiegészítés (39. számú melléklet) megkötésével lehetséges.
- A szennyvíz beemelő aknába csapadékvíz vagy talajvíz nem vezethető be. A házi beemelő akna, csak és kizárólag háztartási szennyvíz továbbítására szolgál, abba bármilyen más szilárd vagy folyékony anyag nem juttatható.
- A villamos üzemeltetési határ az átemelőhöz kiépített kapcsolódoboz. A Felhasználó felelősségi körébe tartozik a házi átemelő akna villamos energia ellátása, az ellátó villamos vezeték karbantartása, javítása, a kapcsolódoboz és az átemelő akna közötti villamos vezeték állagmegóvása és az arra vonatkozó munka- és balesetvédelmi előírások betartása.
- A létesítmény vagyónvédelme a Felhasználó feladata.
- A házi beemelő berendezés és a nyomóvezeték rendeltetésszerű használata mellett előforduló meghibásodását, hibaelhárítását, szükség szerinti javítását a szolgáltatási szerződés keretén belül a Szolgáltató térítésmentesen végzi.
- Bizonyíthatóan a Felhasználó hibájából, a nem rendeltetésszerű használatból bekövetkezett hibaelhárítás költségét a Szolgáltató a Felhasználóra áthárítja.
- A házi beemelő szándékos rongálása esetén a Szolgáltató a hibaelhárítás, a javítás teljes költségét a Felhasználóra hárítja.
- A Felhasználó köteles gondoskodni a házi beemelőt követő belső házi szennyvízhálózat üzemképes állapotának fenntartásáról.
- A Felhasználó - előzetes értesítés alapján - köteles biztosítani a Szolgáltató bejutását az ingatlan területére, az átemelő aknához és a nyomóvezetékhez való hozzáférhetőséget az üzemeltetési, karbantartási feladatok elvégzése miatt.

A közszolgáltatásban résztvevő víziközmű rendszer meghibásodása, üzemzavara esetén a felek felelősségbiztosítási kötelezettségük mértékének megfelelően együttműködnek.

### **III.3.6.3.1. A házi beemelő átadás-átvétele:**

A műszakilag elérhető szennyvízelvezető törzshálózathoz csatlakozott és a Felhasználó által kiépített szennyvíz beemelők esetében az üzemeltetési feladat átvételekor a Szolgáltató és a Felhasználó átadás-átvételi jegyzőkönyvet vesz fel, amelyben rögzítik:

- a) a szennyvíz beemelő műtárgy ingatlanon belüli elhelyezkedését, közterület felőli megközelíthetőségét, a hozzáférhetőség módját, a jellemző méreteit és anyagát,

- b) a szivattyú vagy a vákuumszelep műtárgyon belüli elhelyezését, típusát, - ha ismert - a gyártási évét, műszaki állapotát és az utolsó felújítás időpontját,
- c) a szennyvíz bekötővezetékhez, esetleg a házi vízhálózathoz csatlakozó szerelvények méretét, anyagát,
- d) az energiaellátó vezeték csatlakozási pontjait, a beépített elektromos védelmi berendezések jellemző paramétereit,
- e) a helyszínen készült vázrajzokat műszaki szükség szerinti részletességgel vagy azt a tényt, hogy a Felhasználó által rendelkezésre bocsátott műszaki tervek megfelelőek,
- f) egyéb, az átadó vagy az átvevő által lényegesnek tartott megállapításokat.

Ha a szennyvíz beemelő működtetéséhez a Felhasználó nem biztosítja a fent meghatározottakat, úgy ezek elmulasztására visszavezethető kárért a Szolgáltató nem felel. A mulasztás bizonyítása a Szolgáltató feladata.

Ha arra korábban nem került sor, a Felhasználó által kiépített szennyvíz beemelő akkor kerül az Ellátásért felelős vagy rendszerfüggetlen víziközmű-elem esetében a Szolgáltató tulajdonába, amikor a fő szerkezeti egység cseréje (új szivattyú, vákuumszelep vagy műtárgy beépítése) válik szükségessé, vagy megvalósul annak felhasználási helytől független energiaellátása.

Az Ellátásért felelős a Vksztv. 11. §-ban előírt beruházási terv alapján gondoskodik a szennyvíz beemelő folyamatos energiaellátását biztosító felhasználási helytől független energiahálózattal történő kiváltásáról.

### **III.3.6.3.2. Műszaki megfeleléség:**

- A Szolgáltató csak akkor köteles átvenni a házi beemelőt üzemeltetésre, ha az az előírásoknak megfelelően került kiépítésre.
- A Felhasználó a Szolgáltatónak be kell mutatnia a házi beemelőbe beépítésre került szivattyú gépkönyveit, műszaki dokumentumait.
- A beemelő műtárgy és annak tartozékai érintésvédelmi és szabványossági előírásoknak meg kell feleljenek, melyet érintésvédelmi jegyzőkönyv igazol. Az érintésvédelmi felülvizsgálatot szakmai jogosultsággal rendelkező szakember végezheti. A vizsgálatot a Felhasználónak kell saját költségén elvégeztetnie és a Szolgáltató részére a megfelelést bizonyító dokumentumot meg kell küldenie. A Felhasználónak a megfelelést bizonyító dokumentum érvényességi idején belül el kell végeztetnie a felülvizsgálatot. A házi beemelőnek folyamatosan rendelkeznie kell érvényes megfelelést bizonyító dokumentummal. Amennyiben a házi beemelő és annak tartozékaiban, villamos csatlakozási pontján átalakítás következik be, akkor a Felhasználónak soron kívül el kell végeztetnie az érintésvédelmi felülvizsgálatot és a Szolgáltató részére a megfelelést bizonyító dokumentumot meg kell küldenie.

A fent felsorolt bármely megfelelés hiánya esetén a Szolgáltató nem köteles átvenni a beemelő műtárgyat üzemeltetésre.

#### **III.3.6.3.3. A szennyvíz beemelő működtetéséhez a Felhasználó biztosítja:**

- a) a szennyvíz beemelő megközelítésének és hozzáférhetőségének korlátozásmentes lehetőségét, valamint
- b) eltérő műszaki kialakítás vagy megállapodás hiányában a szennyvíz beemelő folyamatos energiaellátását.

#### **III.3.6.3.4. Házi szennyvíz beemelők üzemeltetési feltételei:**

1. A szennyvíz beemelő megközelítésének, hozzáféréseinek biztosítása nem korlátozásmentes (pl: a szennyvíz beemelőt és fedlapját anyaggal, géppel, eszközzel eltakarták, elfedték, tárolási célra használták).
2. A mindkét fél által aláírt, a műszaki állapotokat rögzítő és az üzemeltetés átadás-átvételére vonatkozó jegyzőkönyvben rögzített paraméterek Társaságunk értesítése/hozzájárulása nélkül megváltoztatásra kerültek (pl: a szennyvíz beemelő műszaki paraméterein, műtárgyain, berendezésein, szelvényein bármiféle módosítás, átalakítás, illetéktelen szerelés történt).
3. A szennyvíz beemelő és környezetének állapota nem rendezett, ezáltal az egészséget nem veszélyeztető, biztonságos munkavégzés feltételei nem teljesülnek.
4. A szennyvíz beemelőbe az ivóvíz felhasználásának megfelelő mennyiségű és minőségű szennyvízen kívül más anyag, folyadék, csapadékvíz, talajvíz, egyéb a csatorna és a beemelő üzemeltetését akadályozó tárgy bejuttatása történt, azaz a házi beemelőt nem rendeltetésszerűen használta.
5. Az üzemzavarra vonatkozó bejelentési-értesítési kötelezettségét elmulasztotta. Tekintettel arra, hogy az adatszolgáltatónak nem áll rendelkezésére folyamatos bejelzés a házi beemelő működéséről, így a beemelő ellenőrzése, valamint üzemzavar esetén a szolgáltató értesítése, a felhasználó kötelezettsége.
6. A szennyvíz beemelő fedlapját kinyitották, elmozdították, eltávolították, átalakították, módosították.
7. A szennyvíz beemelő energiaellátó hálózatán, vagy a vezérlő egységben a berendezéseket, szerelvényeket, vezetékeket átalakították, áthelyezték, módosították, eltakarták, teherviselő pontként használták.
8. A szennyvíz beemelő műtárgyain és az energiaellátó hálózat szerelvényein, berendezésein elhelyezett jelzéseket, adattáblákat, feliratokat, táblákat eltakarták, eltávolították, módosították, megrongálták.
9. A szennyvíz beemelő villamos energiaellátó csatlakozási pontjának kialakítása, illetve a csatlakozási ponton mért villamos paraméterek nem felelnek meg a hatályos jogszabályi, szabványi követelményeknek. (MSZ 447, MSZ HD 60364, MSZ 1585, 28/2011 (IX. 06) BM rendelet, MSZ 1, MSZ EN 50160, továbbá az E-ON üzletszabályzatában rögzített paraméterek.)

Társaságunk a fent felsorolt esetekben, a házi beemelőkben és közvetlenül környezetükben keletkezett károkért felelősséget nem vállal.

#### **III.4. A szerződés teljesítésében részt vevő harmadik személyek és a velük fennálló kapcsolatok bemutatása**

A Szolgáltató és a Felhasználó, illetve elkülönített vízhasználó közötti szerződések teljesítésében részt vevő harmadik félként a Szolgáltató minősített alvállalkozókat alkalmaz, melyek teljesítményét évente felülvizsgálja. Alvállalkozóink kiválasztásánál a kiváló műszaki, szakmai képességeken túlmenően kritérium, hogy rendelkezzenek tevékenységükre vonatkozó felelősség biztosítással.

Szolgáltató által kiszervezett tevékenységek:

- a.) üzemeltetési tevékenységgel összefüggő laborvizsgálatok végzése,
- b.) 150 m<sup>3</sup>/h-nél nagyobb vízmérőberendezések javítása, felújítása.

#### **III.5. Eljárás üzemzavar, szünetelés, korlátozás esetén**

A Szolgáltató a szolgáltatás folyamatossága érdekében gondoskodik olyan szervezett munkarendről, ügyeleti, készenléti szolgálatról (üzemirányítási központ, adatgyűjtő és üzemirányító rendszer, üzemzavar-elhárítás), amely a hiba felmerülése esetén azonnal be tud avatkozni, a szolgáltatás helyreállítása, a nagyobb károk megelőzése érdekében. A Szolgáltató folyamatos munkarendben foglalkoztatja a gyors hibaelhárítás érdekében a közreműködő dolgozókat.

A Szolgáltató a hibaelhárítás megkezdése előtt rangsorolja a munkálatok megkezdésének fontosságát. Elsődlegességet élvez annak a hibának az elhárítása, amely a kizárás szempontjából nagyobb Felhasználói létszámot érint, valamint jelentős környezeti károkat okozhat.

A folyamatban lévő hibaelhárítási munkákról a helyszínen munkatársainknál, valamint telefonon, diszpécser szolgálatunkon keresztül kaphatnak a Felhasználók tájékoztatást.

A Szolgáltató tájékoztatási módjai: telefon, helyi média, gépjárműre szerelt hangosbemondó stb. A hibafeltevő szolgálatok telefonszámai a honlapon, a vízdíjszámlákon, gépjárműveinken és a kiadványokon feltüntetésre kerülnek.

A Felhasználó tulajdonában lévő házi ivóvízhálózaton történt meghibásodások javítása nem a Szolgáltató kötelessége, ezért a Szolgáltató csak külön megrendelés esetén vállalhat javítást az ivóvíz szolgáltatási pont után.

##### **III.5.1. Kölcsönös tájékoztatási kötelezettség**

A Felhasználó a víziközmű hálózat bármely pontján, vagy berendezéseinél rongálást, meghibásodást észlel, azonnal jeleznie kell az Szolgáltatónak a hiba-bejelentési telefonszámán.

A Szolgáltatónak előre tervezhető közérdekű és/vagy üzemeltetési/üzembiztonsági érdekből végrehajtott beavatkozás miatti szünetekről/korlátozásokról a Felhasználókat előzetesen három nappal (72 óra) tájékoztatni kell, honlapon, helyi médián, helyben szokásos módon, egyebekben (pl.: újságban, hirdetményben stb.) keresztül.

A szolgáltatás közérdekből történő korlátozását, illetve szüneteltetését, közegészségügyi helyzet, hálózatfejlesztés, váratlan személy- és vagyonbiztonságot veszélyeztető üzemzavar,



meghibásodás esetén (csőtörés, villámcsapás, áramszünet stb.) a Felhasználó a szolgáltatási szünetet/kiesést kártalanítás nélkül köteles tűrni!

A Szolgáltató azonnali tájékoztatási szabályai:

- 24 órás Diszpécser szolgálatnál telefonon történő megkeresés esetén folyamatosan,
- 500 fő kizárt Felhasználói létszám felett helyi rádióban óránként, valamint személyesen a helyszínen helyben szokásos módon,
- 500 fő kizárt Felhasználói létszám alatt gépjárműre szerelt hangosbemondóval óránként, személyesen a helyszínen,

A szolgáltatási szünet/kiesés (pl.: csőtörés stb.) időtartamára a Szolgáltató egyéb módon (pl.: mobil ivóvíztartály, lajtos kocsik stb.), vagy az ivóvíz törzshálózaton, tűzcsapra szerelt ideiglenes közterületi vízvételi hely(ek) kialakításával kell az ivóvízellátást biztosítani. Az üzemeltetési területünkön lévő mindegyik településen artézi kutak üzemelnek, amelyekkel rendkívüli havária események bekövetkezése esetén biztosítjuk a Jász-Nagykun-Szolnok Vármegyei Kormányhivatal Népegészségügyi Főosztálya engedélye alapján a Felhasználók vízellátását.

Ha az ivóvíz szolgáltatás előre tervezetten 12 órát, vagy üzemzavar esetén 6 órát meghaladóan, de kevesebb, mint 12 órán át szünetel, a Szolgáltató az ivóvízszükséglet kielégítéséről köteles más módon gondoskodni, a létfenntartáshoz szükséges 10 liter/fő mennyiségben. A 12 órát meghaladó, de 24 óránál rövidebb szolgáltatás kimaradás esetén 20 liter/fő, 24 órát meghaladóan 30 liter/fő/nap az előírt ivóvízmennyiség, amelyet biztosítani kell. Az országos tisztifőorvos által elrendelt hőségriasztás időtartama alatt, az Ellátásért Felelős igénybejelentése esetén 50 liter/fő/nap mennyiségben biztosítja az ivóvizet a Szolgáltató.

Ha a szolgáltatás megszüntetése a tűzvíz hálózatot is érinti, a Szolgáltatónak az illetékes katasztrófavédelmi kirendeltséget előzetesen értesítenie kell.

### **III.5.2. A tájékoztatás elmulasztásának következményei**

A Szolgáltató üzemeltetési kötelezettsége:

a víziközmű-szolgáltatás tervezett műszaki okból szükségessé váló korlátozásáról vagy időszakos szüneteltetéséről, várható időtartamáról, esetleges mennyiségi vagy minőségi változásairól a Felhasználót a helyi Önkormányzaton, helyi médián, telefonon, személyesen a helyszínen, egyéb módon (pl.: gépjárműre szerelt hangosbemondó stb.) kell értesíteni, szükség esetén ideiglenes ellátásról gondoskodni. A fent meghatározott kötelezettségek megszegése a Szolgáltató részéről szerződésszegésnek minősül, és köteles a szerződésszegő magatartás megszüntetésén túl az ebből eredő valamennyi kárt és igazolt költséget a Felhasználó részére megtéríteni.

### **III.5.3. Az együttműködés a helyreállítás érdekében**

A hiba azonosítását és az elhárításhoz szükséges intézkedéseket a készenléti szolgálat munkatársai a bejelentéstől számított 1 órán belül megkezdik. Az érintett terület hozzáférhetőségét közterület esetén az Ellátásért felelősnek, magán terület esetén a Tulajdonosnak biztosítani kell. A munkavégzés során a vízszolgáltatás szünetelése előfordulhat. A munkavégzés miatti ivóvíz-szolgáltatás korlátozás várható időtartamáról a Felhasználók a diszpécser szolgálatunkon keresztül kapnak tájékoztatást. Amennyiben az Ellátásért felelős vagy Tulajdonos az érintett terület hozzáférhetőségét nem biztosítja, vagy

akadályozza a munkavégzést, az abból eredő károk és többletköltségek az akadályozásért felelőst terhelik.

#### **III.5.4. Felhasználó tájékoztatásának szabályai meghibásodáskor, az előző évi átlagfogyasztástól jelentős eltérés esetén**

Házi, illetve csatlakozó ivóvíz- és szennyvízhálózat meghibásodása esetén, ha a hibára utaló jelet a Szolgáltató a fogyasztásmérő leolvasásakor, cseréje vagy a felhasználási helyen tartott ellenőrzés során észlelte, lehetőleg a helyszínen, vagy ha a helyszíni tájékoztatás akadályba ütközik, haladéktalanul, írásban igazolható módon vagy rögzített telefonbeszélgetés útján köteles tájékoztatni a Felhasználót a tapasztaltakról és a Felhasználó feladatairól.

Amennyiben a hibára utaló jelet a Felhasználó észlelte, köteles a Szolgáltatónak az aktuális mérőállás megjelölésével haladéktalanul bejelenteni a hibát, illetve a hiba kijavításáról azonnal gondoskodni. A Szolgáltató a Felhasználó bejelentésének közlésétől számított 5 napon belül köteles helyszíni ellenőrzést kezdeményezni. Az értesítésben a Szolgáltató felhívja a Felhasználó figyelmét az időpont egyeztetés lehetőségére azzal, hogy az ellenőrzésre legalább heti egy munkanapon húsz óráig lehetőséget biztosít, valamint a Szolgáltató időpont-egyeztetésre alkalmas elérhetőségére. A helyszíni ellenőrzés lefolytatásában a Felhasználó köteles együttműködni, ellenkező esetben a Vhr. 67/A. § (5) bekezdésben foglaltak nem alkalmazhatóak.

A Felhasználó köteles a Szolgáltató számára a hiba keletkezésének helyét ellenőrizhető módon bemutatni és a javítást számlával igazolni.

A Szolgáltató a tájékoztatás tényét a helyszínen, digitális fényképfelvétel készítésével, valamint egy „Helyszíni ellenőrzési jegyzőkönyv” kiállításával, a Felhasználó vagy képviselője aláírásával igazolja, melynek egy példánya a Felhasználó részére átadásra kerül.

Amennyiben a Felhasználó vagy a képviselője az aláírást megtagadja, ennek tényét a jegyzőkönyvben rögzíteni kell.

A helyszíni ellenőrzés során rögzíteni kell, hogy a meghibásodás következtében elfolyt ivóvíz a szennyvíz törzshálózatba jutott-e vagy a környezetben elszivárgott.

A házi ivóvízhálózat, illetve csatlakozó ivóvízhálózat meghibásodási időszakban felhasznált ivóvíz mennyiségét a Vksztv. 52. § (1) és (2a) bekezdésében szabályozottak szerint kell elszámolni.

A Szolgáltató és a Felhasználó a helyszíni ellenőrzés lezárását követő 15 napon belül kötelesek egymással elszámolni.

Amennyiben a Felhasználó az ellenőrzés érdekében nem teszi lehetővé a Szolgáltató munkatársának bejutását, a fogyasztásmérő leolvasásának biztosítását, a körülmények kivizsgálását, a Szolgáltató tájékoztatási kötelezettsége nem áll fenn, az ebből eredő károk és következmények a Szolgáltatót nem terhelik.

#### **III.6. A szerződés megszűnésének esetei**

Adott felhasználási hely tekintetében a közszolgáltatási szerződés megszűnik, ha:

- a Felhasználó személyének megváltozása miatt a felhasználási helyre nézve a Szolgáltató új közszolgáltatási szerződést kötött,
- a felhasználási hely megszűnt, vagy

- a Szolgáltató a közszolgáltatási szerződést felmondta,
- a Felhasználó a közszolgáltatási szerződést felmondta,
- azonnali hatályú felmondással történő megszűnés,
- a Felhasználó a tulajdonában álló mellékvízmérő vagy locsolómérő leszerelését megakadályozó zárat vagy plombát megsérti, illetve eltávolítja vagy azokkal együtt a mellékvízmérőt vagy locsolómérőt a Szolgáltató által jóváhagyott vízmérési helyről leszereli;
- a Felhasználó határidőben nem gondoskodik a tulajdonában lévő mellékvízmérő, locsolómérő hitelesítéséről vagy cseréjéről.

### **III.6.1. A szerződés időtartamának meghatározása**

A Közszolgáltatási Szerződés – az eseti vízvételzésre vonatkozó szerződések kivételével – határozatlan időtartamra kerül megkötésre.

### **III.6.2. Rendes felmondás szabályai**

#### **III.6.2.1. Szerződés felmondása a Felhasználó részéről**

A Felhasználó

- amennyiben az ingatlan tulajdonosa, vagy
- egyéb jogcímen használója a Tulajdonos hozzájárulásával együtt

a Közszolgáltatási Szerződés közműves ivóvízellátás esetén 60 napos határidővel, az elkülönített vízhasználatra kötött Közszolgáltatási Szerződést 30 napos határidővel írásban felmondhatja.

#### **III.6.2.2. Felmondás a Szolgáltató részéről**

A nem lakossági Felhasználó (kivéve egészségügyi és gyermekintézmények) esetében a közüzemi ivóvíz-szolgáltatást felfüggesztheti, ha a Felhasználó a szolgáltatás díját vagy a megállapodás szerinti részletfizetési kötelezettségét a felszólítás ellenére sem fizeti meg, 45 napon túli díjtartozás esetén 30 napos határidővel és írásban Szolgáltató a Közszolgáltatási Szerződést felmondhatja.

Amennyiben a Szolgáltató tudomására jut, hogy a Felhasználó elhalálozott és az örökösök az elhalálozás tényét annak tudomásukra jutása napjától számított 60 napon belül nem jelentik, a Szolgáltató a Felhasználó halálának időpontjában megszűntnek tekinti a Közszolgáltatási Szerződést.

Lakossági Felhasználó elkülönített vízhasználatra kötött Közszolgáltatási Szerződését a Szolgáltató, a fizetési késedelem miatt kezdeményezett fizetési meghagyás kibocsátását követő 15 napos határidővel felmondhatja.

Az elkülönített vízhasználatra kötött Közszolgáltatási Szerződés felmondásáról a bekötési vízmérő Felhasználóját, vagy az elkülönített vízhasználók képviselőjében eljáró személyt – a szerződés felmondásával egyidejűleg – a Szolgáltató köteles tájékoztatni.

Az elkülönített vízhasználatra kötött Közszolgáltatási Szerződés újraindításának költségei a mellékvízmérő szerinti Felhasználót terhelik.

Bekötési vízmérőre vonatkozó Közszolgáltatási szerződés felmondása a közszolgáltatási jogviszony és a víziközmű-szolgáltatás megszűnését/megszüntetését jelenti. A víziközmű-szolgáltatás megszüntetése a bekötési vízmérő kiszerezésével vagy az ivóvíz-bekötővezeték ivóvíz-törzshálózatról, illetve a szennyvíz-bekötővezeték szennyvíz-törzshálózatról történő leválasztásával történik. A Közszolgáltatási Szerződés megszüntetését követően a szolgáltatás újraindításának költségei az igénylő Felhasználót terhelik.

### **III.6.3. Azonnali hatályú felmondás**

A közszolgáltatási szerződést a Szolgáltató azonnali hatállyal kizárólag akkor mondhatja fel, ha:

- annak fenntartása a víziközmű-rendszer teljesítőképességét meghaladó igénybevétel eredményez,
- a Felhasználó nem működik együtt a felhasználási hely szabályos kialakítása, vagy a fogyasztásmérő berendezés elhelyezése, leolvasása érdekében, annak ellenére, hogy a Szolgáltató a Felhasználót az együttműködésre legalább kétszer írásban átvétel igazolására alkalmas módon felszólította úgy, hogy a második felszólítás kiküldésére leghamarabb az első felszólítás kézhezvételét követő tizenötödik napon túl kerül sor, és a második felszólítás is eredménytelen maradt,
- a víziközmű-szolgáltatás fenntartása közegészségügyi vagy műszaki okból veszélyezteti az ellátás biztonságát,
- a nem lakossági Felhasználó a szerződésben megjelölt, rendelkezésre álló vagy lekötött kvótát az adott szolgáltatási pont vonatkozásában túllépi, és a Szolgáltató felszólítása ellenére sem intézkedett a kvóta különbözetének megfizetése iránt.
- ha a felhasználási helyen a tényleges felhasználás a szerződésben meghatározott céltól eltér vagy részben eltér, azaz a nem lakossági Felhasználó lakossági díjon veszi igénybe a víziközmű-szolgáltatást, és a víziközmű-szolgáltató erre irányuló felhívása ellenére sem köt nem lakossági felhasználóként közszolgáltatási szerződést,
- ha a Felhasználó a szolgáltatás szüneteltetése alatt a víziközmű-hálózatot szabálytalanul használja,
- ha a Felhasználó személye nem beazonosítható,
- a Felhasználó a közüzemi víziközmű hálózathoz a Szolgáltató tudomása nélkül hozzányúlt (pl.: átalakítás, bővítés, stb.).

A szerződés megszüntetését követően a szolgáltatás újra indításának költségei a Felhasználót terhelik.

### **III.6.4. A szerződés megszűnésének egyéb esetei**

A Közszolgáltatási Szerződés megszűnik természeti katasztrófák esetén a szolgáltatás végleges ellehetetlenülésével. A szerződés megszűnik a Felhasználó elhalálozásával, nem lakossági

Felhasználó esetén jogutód nélküli megszűnésével, végelszámolás, kényszertörlési, felszámolási eljárás folytán bekövetkező megszüntetéssel.

### **III.6.5. Elszámolás a szerződés megszűnése esetén**

Amennyiben a végelszámoláskor a Felhasználó számára visszatérítés jár, azt a Szolgáltató a visszatérítési igény elismerését vagy megállapítását követően lehetőleg az átírással egy időben visszafizeti. Amennyiben a szerződés megszűnésének időpontjában a visszafizetés nem lehetséges, – további mérőellenőrzés szükséges, úgy az ellenőrzés végrehajtásától számított – max. 8 napon belül az elköltöző Felhasználó szerződés megszűnésekor rögzített új levelezési címére visszatéríti. A Felhasználó a visszatérítési igény kezdő időpontjától számítottan késedelmi kamatra jogosult abban az esetben, ha a visszatérítésre 8 napon belül nem kerül sor.

### **III.7. A szerződésszegés és kezelése**

#### **Szerződésszegés a Szolgáltató részéről**

A Szolgáltató részéről szerződésszegésnek minősül, ha

- a) nem értesíti az előírt határidőben a Felhasználót az előre tervezett karbantartási, felújítási vagy fejlesztési munkák miatti szünetelés időpontjáról és várható időtartamáról,
- b) a szolgáltatás minősége és a szolgáltatás színvonala a jogszabályokban, a működési engedélyében, az üzemeltetési szerződésben vagy az Üzletszabályzatában előírtaknak nem felel meg,
- c) a szolgáltatást a szerződésben rögzített időpontban nem kezdi meg, vagy jogellenesen szünetelteti,
- d) olyan fogyasztásmérőt üzemeltet, amely érvényes hitelesítéssel vagy kalibrációval nem rendelkezik, és annak hitelesítésére vagy kalibrálására jogszabály vagy szerződés a Szolgáltatót kötelezi,
- e) a fogyasztásmérők hitelesítési idejének nyilvántartásáról nem gondoskodik és a csere vagy újrakalibrálás szükségességéről a fogyasztásmérő tulajdonosát a Vhr.-ben előírtaknak megfelelően nem értesítette,
- f) az Üzletszabályzatban foglalt egyéb kötelezettségeit nem teljesíti.

A Szolgáltató a Közzolgáltatási Szerződés megszegésével okozott kárért a polgári jog általános szabályai szerint felelősséggel tartozik.

#### **Szerződésszegés a Felhasználó részéről**

A Felhasználó részéről szerződésszegésnek minősül, ha

- a) a szerződésben meghatározott, rendelkezésre álló vagy lekötött kvótát egy adott szolgáltatási pont vonatkozásában túllépi,
- b) a Szolgáltatóval szemben fennálló fizetési kötelezettségének nem, vagy késedelmesen tesz eleget,

c) a szerződésben foglalt adatváltozás bejelentési kötelezettségének nem, vagy késedelmesen tesz eleget,

d) a víziközmű-szolgáltatást a jogszabályokban előírtaktól eltérő módon, szabálytalanul veszi igénybe,

e) a fogyasztásmérő ellenőrzését, a hibás fogyasztásmérő javítását, hitelesítési vagy egyéb okból történő cseréjét, vagy a fogyasztásmérő leolvasását a szerződésben előírtak szerint a Szolgáltató részére nem teszi lehetővé, vagy – ha erre jogszabály vagy megállapodás a Felhasználót kötelezi – ezek javításáról vagy a cseréjéről nem gondoskodik,

f) a Szolgáltató által biztosított víziközmű-szolgáltatást lakossági Felhasználóként jelenti be, de ténylegesen nem lakossági Felhasználóként veszi igénybe,

g) az Üzletszabályzatban foglalt egyéb kötelezettségeit nem teljesíti.

Szerződésszegés esetén a Szolgáltató Üzletszabályzatának 25. mellékletében meghatározott mértékű kötbért érvényesíthet az arra jogosult fél.

Amennyiben a mellékvízmérő cseréjéről az elkülönített vízhasználó határidőben nem gondoskodik, a Szolgáltató a Vksztv. 58 § (1). bekezdés b) és c) pontjában meghatározott jogkövetkezményeket alkalmazhatja, továbbá kötbért érvényesíthet.

A Felhasználó a Közszolgáltatási Szerződésben vállalt kötelezettségeinek megszegésével a Szolgáltatónak okozott kárért a polgári jog általános szabályai szerint kártérítési felelősséggel tartozik.

A szolgáltatás szabályszerű igénybevételének megsértése esetén a Szolgáltató az illetékes Járásbírósághoz fordulhat, aki hatósági jogkörében eljárva kötelezi a Felhasználót az előírásoktól eltérő víziközmű használat megszüntetésére, saját költségén történő eredeti állapot helyreállítására.

Amennyiben egy felhasználási helyen kizárólag nem lakossági felhasználás történik, és a Felhasználó lakossági szerződés keretében, lakossági díjon fizeti a szolgáltatási díjat, úgy a Felhasználó szerződésszegést követ el. Ennek következményeként köteles megfizetni a nem lakossági tevékenység megkezdésének Felhasználó által igazolt időpontjáig, de legfeljebb 5 évre visszamenőlegesen a lakossági és a nem lakossági szolgáltatási díj különbözetét, a felhasználási helyen igénybe vett teljes mennyiségre vonatkozóan köteles megfizetni jelen Üzletszabályzat szerinti kötbér összegét, köteles a Felhasználó a nem lakossági közszolgáltatási szerződést a Szolgáltatóval megkötni.

Amennyiben egy felhasználási helyen lakossági és nem lakossági díjszabás szerinti felhasználás is történik, és a nem lakossági felhasználás mennyiségének külön mérése a Szolgáltató által engedélyezett iker- illetve mellékvízmérővel nem történt meg, továbbá a Felhasználó a felhasználási helyen a víziközmű-szolgáltatást kizárólag lakossági szerződés keretében vette igénybe, és lakossági díjon fizette meg a szolgáltatási díjat, úgy a Felhasználó szerződésszegést követ el. Ennek következményeként a Felhasználó köteles a nem lakossági felhasználás mennyiségének külön méréséről gondoskodni (a Szolgáltató által engedélyezett és hiteles iker- illetve mellékvízmérővel) a Szolgáltató felhívásának kézhezvételétől számított 60 naptári napon belül, majd a lakossági, illetve a nem lakossági közszolgáltatási szerződéseket a Szolgáltatóval megkötni.

Amennyiben a Felhasználó a lakossági és nem lakossági felhasználás mennyiségének külön méréséről (a Szolgáltató által engedélyezett és hiteles iker- illetve mellékvízmérővel) a Szolgáltató felhívásának kézhezvételétől számított 60 naptári napon belül nem gondoskodik,

és/vagy a lakossági, illetve a nem lakossági közszolgáltatási szerződéseket a Szolgáltatóval nem köti meg, úgy a Szolgáltató minden megkezdett 30 napra jogosult jelen Üzletszabályzat szerinti kötbér összegét felszámítani.

A nem lakossági tevékenység megkezdésének időpontja kizárólag cégbírósági bejegyzéssel vagy a területileg illetékes jegyző által kiadott működési engedéllyel igazolható.

### **A Járásbíróság felé kezdeményezett nemperes eljárás esetei**

A Szolgáltató indokolt kérelmére a Járásbíróság nemperes eljárásban a Felhasználót kötelezi a Szolgáltató tudomása nélkül végzett bekötés, az elválasztott rendszerű szennyvízhálózat-csapadék és egyéb külső vízterhelésének megszüntetésére, a bekötéssel összefüggő műtárgy, berendezés, felszerelés elbontására, leszerelésére vagy átalakítására, továbbá a házi ivóvízhálózat vagy házi szennyvízhálózat, illetve a csatlakozó hálózat ellenőrzésének, valamint a bekötési vízmérő, a telki vízmérő, a mellékvízmérő vagy a szennyvízmennyiség-mérő leolvasásának tűrésére.

A Szolgáltató akkor kezdeményezheti a felhasználási helyre való bejutás biztosítása iránti nemperes eljárást, ha

- a. a Felhasználót a felhasználási helyre történő bejutás lehetőségének biztosítására legalább két alkalommal írásban felhívta, és
- b. az adott felhasználási helyre történő bejutási kísérlete sikertelen volt.

### **III.7.1. A szerződésszerű teljesítés ellenőrzésének módja, eljárásrendje**

#### **III.7.1.1. Szolgáltató által végzett helyszíni ellenőrzés**

Szolgáltató jogosult a Felhasználói hely ellenőrzésére annak céljából, hogy:

- a Szolgáltató szolgáltatásainak nyújtása és azok igénybevétele a Közszolgáltatási Szerződési feltételekben-, a jogszabályokban-, és a szabványokban foglaltaknak megfelelően történjen;
- a szolgáltatásvételezés és az azzal kapcsolatosan feltárt szabálytalanságok tényszerűen megállapításra kerüljenek;
- a helyszínt biztosítsa;
- a tapasztalt szerződés-, jogszabály-, és/vagy szabvány ellenes szolgáltatás igénybevétele megállapításra kerüljön, és feltárását követően azok megszüntetése érdekében a haladéktalan intézkedés megtörténjen;
- a Felhasználói felelősség megállapításra kerüljön;
- a jogkövetkezmények alkalmazásához szükséges bizonyítékok összegyűjtésre kerüljenek.

A Szolgáltató ellenőrzést előre egyeztetett időpontban (tervszerű), valamint előzetes értesítés nélkül végezhet, de az ellenőrzés csak a Felhasználó vagy a képviselőjének jelenlétében folytatható le. A Felhasználót akadályoztatása esetén a vele egy háztartásban élő, felnőtt korú közeli hozzátartozó (házastárs, élettárs, egyenes ágbeli rokon, örökbefogadott, mostoha- és nevelt gyermek, örökbefogadó-, mostoha- és nevelőszülő és testvér, stb.), illetve a Felhasználótól eltérő Számlabefogadó (Fizető) írásos meghatalmazás nélkül, egyéb személy pedig írásos meghatalmazással képviselheti.

## **Tervszerű ellenőrzés**

A Szolgáltató a tervszerű ellenőrzést megelőzően legalább 15 nappal köteles az ellenőrzött vízhasználót az ellenőrzés időpontjáról térítvevény-szolgáltatással feladott levélben vagy egyéb igazolható módon értesíteni. Az értesítésben a Szolgáltató felhívja az ellenőrzött vízhasználó figyelmét az időpont-egyeztetés lehetőségére - azzal, hogy az ellenőrzésre legalább heti egy munkanapon húsz óráig lehetőséget biztosít -, valamint a Szolgáltató időpont-egyeztetésre alkalmas elérhetőségére.

## **Előzetes értesítés nélküli ellenőrzés**

Előzetes értesítés nélkül a Szolgáltató kizárólag munkanapokon, kilenc és tizenhét óra között és abban az esetben tarthat ellenőrzést a lakossági Felhasználónál, ha az nem jár együtt az ott tartózkodó személyek és tevékenység indokolatlan zavarásával, továbbá, ha ahhoz az ellenőrzött Felhasználó vagy képviselője hozzájárul. A hozzájárulás tényét a Felhasználó vagy képviselője az ellenőrzési jegyzőkönyv megnyitásakor, erre vonatkozó tartalmú nyilatkozat aláírásával igazolja. A hozzájáruló nyilatkozatban az ellenőrzött lakossági Felhasználó vagy képviselője az ellenőrzés lehetőségét időben és térben korlátozhatja, amelyet az ellenőrzést végző tűrni köteles. A hozzájáruló nyilatkozatban meghatározott időben és térben történő korlátozás a nyilatkozat aláírását követően nem módosítható.

Az ellenőrzést végzőnek az ellenőrzés megkezdésekor a Felhasználóval vagy a képviselőjével egyértelműen közölnie kell az eljárás célját. Előzetes értesítés nélküli ellenőrzés kezdeményezésekor tájékoztatni kell az ellenőrzött Felhasználót arról, hogy a hozzájárulása nélkül az ellenőrzésre nem kerül sor, továbbá, hogy azt időben és térben korlátozhatja.

A Felhasználó vagy a képviselője köteles együttműködni a Szolgáltató képviselőjével, továbbá köteles a felhasználási helyre történő bejutást és az ellenőrzést lehetővé tenni.

Az ellenőrzés során „Felhasználói hely ellenőrzési jegyzőkönyv” (21. számú melléklet) kitöltésével és digitális fényképfelvétel készítésével dokumentálja a Szolgáltató képviselője a helyszínen tapasztaltakat, továbbá a fogyasztásmérő, a plomba vagy a leszerelést megakadályozó zár állapotát és az aktuális mérőállást. A jegyzőkönyv egy példánya a Felhasználó vagy képviselője részére átadásra kerül. Amennyiben a Felhasználó vagy a képviselője a helyszínről az ellenőrzés során – figyelmeztetés ellenére – eltávozik, ennek tényét, valamint az ellenőrzéssel, annak körülményeivel és eredményével kapcsolatos észrevételeit a Szolgáltató jegyzőkönyvben rögzíteni köteles.

Ha a Szolgáltató többszöri személyes megkeresésre sem tudja a felhasználási helyet ellenőrizni, írásban felszólítást küld a Felhasználó részére.

Amennyiben az adott felhasználási helyen rendellenesség tapasztalható, a Szolgáltató intézkedik:

- a szerződés- és/vagy jogszabályellenes körülmények közötti szolgáltatás szüneteltetéséről;
- a szerződés- és/vagy jogszabály szerinti állapot helyreállításáról, melynek költségei a Felhasználót terhelik;
- az igénybe vett szolgáltatás ellenértékének számlázásáról és érvényesítéséről.

Ellenőrzéskor rendellenesség feltárása esetén a Felhasználó mulasztásából adódóan a Szolgáltató az alábbi jogkövetkezményeket alkalmazza:

- késedelmi pótlékot számol fel;



- kötbért is számolhat fel;
- a Felhasználó a Szolgáltató díjait, az okozott kárt az Árjegyzékben meghatározott tételében és összegében, azon károk esetében, melyek nem köthetők árjegyzékhez, azokat egyedi költségvetés alapján köteles megtéríteni,
- a szerződési feltételekben-, jogszabályokban-, szabványokban foglalt feltételek kialakításának költségeit megtérítteti;
- az elmaradt bevételeit érvényesíti, követelést támaszt, amelynek időszaka a Felhasználó nyilvántartásba vételétől, vagy az utolsó, az összes vizsgálati szempontból szabályosnak megállapított ellenőrzésig, de maximálisan visszamenőlegesen 5 évig terjedhet. Az igénybe vett szolgáltatás mennyiségének meghatározása a vonatkozó jogszabályok alapján történik azon időszakok vonatkozásában, ahol a hiteles, szakszerűen beszerelt, és a Szolgáltató nyilvántartásában szereplő vízmérő leolvasásán vagy a közös képviselő adatszolgáltatásán alapuló regisztrált fogyasztási adatok nem állnak rendelkezésre.
- ha a felhasználási hely víziközmű-rendszerbe történő bekötése a Szolgáltató beleegyezése nélkül valósul meg, vagy ha a mért fogyasztás csökkenését eredményező szabálytalan műszaki beavatkozás ténye állapítható meg, és a Szolgáltató polgári jogi igényt érvényesít, az ellenkező bizonyításáig úgy kell tekinteni, hogy a jogellenes állapot az igénybejelentést megelőző 5 évvel korábbi időpontban kezdődött.

Ha a Szolgáltató az ellenőrzésen vagy a fogyasztásmérő leolvasásakor a házi ivóvíz- és szennyvízhálózat, illetve a csatlakozó hálózat közegészségügyi vagy műszaki szempontból nem megfelelő állapotát tapasztalja, határidő tűzésével a jegyzőkönyvben felszólítja az ellenőrzött Felhasználót a szükséges teendők elvégzésére, és erről tájékoztatja az illetékes népegészségügyi szervet. Külön kell felhívni az ellenőrzött Felhasználó figyelmét arra, ha a házi ivóvízhálózat vagy a csatlakozó ivóvízhálózat állapota vagy anyaga miatt fennáll az ivóvízminőség-romlás veszélye, illetve, ha a házi szennyvízhálózat vagy csatlakozó szennyvízhálózat hibája környezetszennyezést okoz, vagy okozhat. Ha a felhívására az ellenőrzött Felhasználó határidőn belül nem tesz eleget, a Szolgáltató a közüzemi ivóvízellátást a Vhr. 72. § szerint korlátozhatja vagy felfüggesztheti

A házi ivóvízhálózat vagy a csatlakozó ivóvízhálózat meghibásodása esetén a Szolgáltató a Felhasználó bejelentésének közlésétől számított 5 napon belül, helyszíni ellenőrzést kezdeményez. A helyszíni ellenőrzés lefolytatásában a Felhasználó köteles együttműködni.

Amennyiben a Felhasználó vitatja a követelés jogosságát, úgy azt a pertárgy értéktől függően a Szolnoki Járásbíróság, illetve a Szolnoki Törvényszék előtt érvényesítheti. A Szolgáltató az e pontban tárgyalt szabálytalanságok esetén jogi eljárást (polgári, szabálysértési vagy büntetőeljárást) kezdeményezhet a nyilvántartásban szereplő Felhasználóval szemben.

### **III.7.1.2. Szolgáltató által végzett helyszíni ellenőrzés speciális esetei**

#### **III.7.1.2.1 A szolgáltatás vételezés mennyiségi mérésének, minőségének ellenőrzése**

E tevékenysége során a Szolgáltató jogosult ellenőrizni, hogy a Felhasználó víz- és/vagy csatornahasználata legális bekötéseken keresztül történik-e, vagyis nem történt-e a Szolgáltató engedélye nélküli rácsatlakozás a közüzemi víz- és/vagy szennyvízcsatorna hálózatra.

A Szolgáltató a szennyvíz-törzshálózatba bocsátott szennyvíz mennyiségét és minőségét gazdálkodó szervezet esetén előzetes értesítés nélkül ellenőrizheti, a szűrőpróbaszerű mintavétel lehetőségét biztosítja az illetékes Hatóság és a Szolgáltató részére a Vhr. 63§ (8) bekezdése és a 27/2005. (XII. 6.) KvVM rendelet alapján, amelyet a Felhasználó köteles elősegíteni.

#### **III.7.1.2.2 A sorszámozott plombák és hitelesítési bélyegzés ellenőrzése**

A Szolgáltató jogosult ellenőrizni a felhasználási helyen a beszereléskor szabályosan elhelyezett sorszámozott plombák, és a Mérésügyi Hatóság által elhelyezett hitelesítési bélyegzés állapotának sértetlenségét. Amennyiben a plomba és/vagy a hitelesítési bélyegzés sérült, rongált, vagy megbontásra került, azaz a szolgáltatás igénybevételének körülményei befolyásolásra kerültek, megtörténik a Felhasználói felelősség megállapítása.

#### **III.7.1.2.3 Saját kút használatának ellenőrzése**

Amennyiben a helyszíni ellenőrzés során bebizonyosodik, hogy a saját kút vezetékhalozat és a belső víziközmű vezeték hálózat kiépítése a vonatkozó jogszabályokkal, szabványokkal és szerződésekkel nem egyező, illetve a kút vízfelhasználásának szennyvízelvezetés és -tisztítás szolgáltatás díjának elszámolására a Szolgáltató felé történő bejelentés elmulasztásának hiányában nem került sor, a Szolgáltató rendelkezik a vezetékhalozatok szétválasztásáról. Az igénybe vett csatornaszolgáltatás tekintetében a Szolgáltató visszamenőleges követelést támaszt.

#### **III.7.1.2.4 A csapadékvíz elvezetésének ellenőrzése**

Elválasztott rendszerű szennyvízelvezető műbe csapadékvizet, egyesített rendszerű szennyvízelvezető műbe a víznyelőn keresztül szennyvizet, továbbá elválasztott rendszer esetén a csapadékvíz-elvezető műbe szennyvizet juttatni tilos. Szolgáltató szennyvízelvezetési szolgáltatása elválasztott rendszer esetén kizárólag a szennyvíz elvezetésére vonatkozik, így a helyszíni ellenőrzések során a Szolgáltató vizsgálja, hogy a csapadékvíz a szennyvízhálózatba kerül-e bevezetésre. Ilyen esetben a Felhasználó a szennyvízelvezetés szolgáltatás ellenértékét egyáltalán nem, vagy nem teljes mértékben fizeti meg.

Abban az esetben, ha az elválasztott rendszerű szennyvízelvezető hálózatba csapadékvíz bevezetésére kerül sor, a Szolgáltató a jogellenes állapotot megszüntető kétszeri felszólítása után a jogellenes állapotot a Felhasználó költségére a Szolgáltató megszüntetheti.

A szennyvízelvezető törzshálózatba jogellenesen bevezetett csapadékvíz mennyisége után a Szolgáltató a kötbéren túl pótdíjat számolhat fel. A pótdíj összege 33. számú melléklet alkalmazásával meghatározott napi csapadékvíz mennyiség és a bebocsátó Felhasználóra vonatkozó mindenkor aktuális csatornadíj kétszeresének szorzatából áll.

A csapadékvíz bevezetéssel érintett időszak megállapítása során a Vksztv. 51. § (6) bekezdése az irányadó, azaz, ha a felhasználási hely víziközmű-rendszerbe történő bekötése a Szolgáltató

beleegyezése nélkül valósult meg, vagy ha mért fogyasztás csökkenését eredményező szabálytalan műszaki beavatkozás ténye állapítható meg, és a Szolgáltató polgári jogi igényt érvényesít, az ellenkező bizonyításáig úgy kell tekinteni, hogy a jogellenes állapot az igénybejelentést megelőző 5 évvel korábbi időpontban kezdődött.

#### **III.7.1.2.5 A vízmérő ellenőrző leolvasása**

Ha bármilyen ok – például Felhasználói reklamáció, téves leolvasás gyanúja – szükségessé teszi a bekötési- és/vagy mellékvízmérő korábban leolvasott értékének ellenőrzését, úgy azt a Szolgáltató elvégzi.

#### **III.7.1.2.6 Szüneteltetett, korlátozott felhasználási helyek ellenőrzése**

A szüneteltetett, korlátozott felhasználási helyeket a Szolgáltató jogosult ellenőrizni. Amennyiben a szüneteltetett felhasználási helyen az ellenőrzés során jogellenes szolgáltatás igénybevételt tapasztal a Szolgáltató, úgy a szolgáltatás igénybevételi lehetőségének megszüntetését követően – melynek költségeit az ellenőrzési díjakkal és késedelmi pótlékokkal együtt a Felhasználó viseli az Árjegyzékben megjelölt áron – az egyéb III.7.1.1. pontban, a rendellenességek vizsgálatánál taglalt módon jár el a Szolgáltató.

#### **III.7.1.2.7 A Vksztv. 52. § (2a) bekezdése szerinti elszámolás esetén történő soron kívüli ellenőrzés**

Ha a bekötési vízmérő, illetve az elkülönített vízhasználatok összesített fogyasztásának különbözete meghaladja az 5%-ot, a csatlakozó hálózati szakasz esetleges vízvesztésének és elszámolatlan vízvételének (a továbbiakban együtt: elszámolatlan vízvétel) felülvizsgálata érdekében a Szolgáltató a saját költségén, soron kívüli ellenőrzést végez. A vizsgálatra az elszámolatlan vízvételre utaló leolvasási adat keletkezését követő 30 napon belül kell sort keríteni. Az ellenőrző vizsgálaton az elkülönített vízhasználók képviselőjében eljáró személy, vagy a bekötési vízmérő szerinti Felhasználó biztosítja a bekötési vízmérő és a mellékvízmérők, valamint a csatlakozó hálózat egyidejű, részletes műszaki felülvizsgálatának lehetőségét. Ha az ellenőrzés során megállapításra kerül, hogy a csatlakozó, illetve házi ivóvízhálózati szakaszon az 5%-ot meghaladó vízfogyasztást elszámolatlan vízvétel okozta, a soron kívüli ellenőrzés költségei az érintett mellékszolgáltatási szerződéssel rendelkező vízhasználókat - eltérő megállapodás hiányában - egyetemlegesen terhelik. Ha az ellenőrzés során megállapításra kerül, hogy az 5%-os mérési különbözetet meghaladó vízfogyasztást nem a csatlakozó, illetve házi ivóvízhálózati szakaszon keletkezett elszámolatlan vízvétel okozta, az ellenőrzés költségeit, valamint a bekötési vízmérő és a mellékvízmérők összesített fogyasztási különbözete alapján számított díjat a Szolgáltató nem háríthatja át a Felhasználókra.

#### **III.7.1.2.8 Egyéb bejelentések kivizsgálása**

Ellenőrzés keretében a Szolgáltató jogosult az egyéb bejelentések kivizsgálására (a vízmérő nem mér, rendellenesen vagy hibásan működik, nem olvasható le, megrongálódott, elfagyott, eltűnt, közkútról, illetve tűzcsapról történő felhasználás bejelentése, átalányos fogyasztási helyeken felszámított átalány időszakos felülvizsgálata stb.).

A Szolgáltató a bejelentést követő helyszíni ellenőrzés során megállapított és dokumentált tények szerint kialakított álláspontja alapján érvényesíti követeléseit, vagy végzi el a szükséges követelés módosításokat.

### III.7.1.3. Kártérítés és felelősség

Kártérítés, mint jogkövetkezmény esetén mind a Szolgáltató, mind a Felhasználó a másik félnek okozott kőtbérrel nem fedezett igazolt kárért a polgári jog szabályai szerint tartozik felelősséggel. A kártérítési igényt az összeg megjelölésével és az összeg megalapozottságának igazolására szolgáló számlával vagy szakvéleménnyel együtt minden esetben írásban kell bejelenteni.

Közszolgáltatási Szerződéssel nem rendelkező, illegális víziközműhasználat esetén az azt megvalósító károkozó, kártérítési kötelezettséggel tartozik a Szolgáltató felé.

Mentesül a kártérítési felelősség alól a Károkozó, ha bizonyítja, hogy magatartása nem volt felróható.

A szerződésszegéssel okozott kár megtérítése akkor is követelhető, ha kőtbérigény érvényesítésére nem került sor.

A Szolgáltató a házi beemelőben és a környezetében keletkezett (pl. szennyvíz kiöntésekből származó) károkkért felelősséget nem vállal az alábbi esetekben:

- A szennyvíz beemelő megközelítésének, hozzáférésének biztosítása nem korlátozásmentes (pl: a szennyvíz beemelőt és fedlapját, anyaggal, géppel, eszközzel eltakarták, elfedték, tárolási célra használták).
- A mindkét fél által aláírt, műszaki állapotokat rögzítő és az üzemeltetés átadás-átvételére vonatkozó jegyzőkönyvben rögzített paraméterek a Szolgáltató értesítése/hozzájárulása nélkül megváltoztatásra kerültek (pl: a szennyvíz beemelő műszaki paraméterein, műtárgyain, berendezésein, szerelvényein bármiféle módosítás, átalakítás, illetéktelen szerelés történt).
- A szennyvíz beemelőbe az ivóvíz felhasználásának megfelelő mennyiségű és a hatályos jogszabályokban előírt minőségű szennyvízen kívül más anyag, folyadék, csapadékvíz, talajvíz, egyéb a csatorna és a beemelő üzemeltetését akadályozó tárgy bejuttatása történt, azaz a házi beemelőt nem rendeltetésszerűen használták.
- Az üzemzavarra vonatkozó bejelentési-értesítési kötelezettségét a Felhasználó elmulasztotta. Tekintettel arra, hogy a Szolgáltatónak nem áll rendelkezésére folyamatos visszajelzés a házi beemelő működéséről, a beemelő ellenőrzése, valamint üzemzavar esetén a Szolgáltató értesítése, a Felhasználó kötelezettsége.
- A szennyvíz beemelő fedlapját elmozdították, eltávolították, átalakították, módosították.
- A szennyvíz beemelő energiaellátó hálózatán, vagy a vezérlő egységében a berendezéseket, szerelvényeket, vezetékeket átalakították, áthelyezték, módosították, eltakarták, teherviselő pontként használták.
- A szennyvíz beemelő műtárgyain és az energiaellátó hálózat szerelvényein, berendezésein elhelyezett jelzéseket, adattáblákat, feliratokat, táblákat eltakarták, eltávolították, módosították, megrongálták.
- A szennyvíz beemelő villamos energia ellátó csatlakozási pontjának kialakítása, illetve a csatlakozási ponton mért villamos paraméterek nem felelnek meg a hatályos jogszabályi, szabványi követelményeknek. (MSZ 447, MSZ HD 60364, MSZ 1585, 54/2014. (XII. 5.) BM rendelet, MSZ 1, MSZ EN 50160, továbbá az áramszolgáltató üzletszabályzatában rögzített paraméterek.)

Fenti esetekben a hibaelhárítási és javítási költségek a Felhasználót terhelik, a keletkező károkért a Felhasználó tartozik felelősséggel.

A Szolgáltató nem tartozik kártérítési felelősséggel, ha a fedlapszint alatti szifonszinttel rendelkező lefolyók esetén a Felhasználó az ingatlan elöntés elleni védelmét visszaáramlás elleni műszaki védelem házi, illetve csatlakozó szennyvízhálózatba történő beépítésével nem biztosítja.

A Felhasználó köteles megtéríteni a Szolgáltatónak mindazokat a károkat és többletüzemelési költségeket (a csatornabírság kivételével), amelyek a szennyvízkibocsátás mértékét meghatározó engedélyben foglaltaktól, illetve a szerződésben foglaltaktól eltérő szennyvíz kibocsátásának következtében merültek fel.

### **III.7.2. A szerződésszegő Felhasználó esetén az előzetes egyeztetés részletes szabályai**

A Szolgáltató korlátozhatja, szüneteltetheti a szolgáltatást – a létfenntartás, a közegészségügyi és a katasztrófa-elhárítási vízigények teljesítése mellett – a Jász-Nagykun-Szolnok Vármegyei Kormányhivatal Népegészségügyi Főosztályának értesítése mellett:

- a) a közüzemi ivóvíz-szolgáltatást külön berendezés beépítésével időben és mennyiségben korlátozhatja,
- b) az átfolyó ivóvíz mennyiségét csökkentő szűkítőt helyezhet el,
- c) lakossági Felhasználó esetében a közüzemi ivóvíz-szolgáltatást felfüggesztheti, ha a létfenntartási és közegészségügyi vízigények teljesítéséhez szükséges ivóvízellátást más, elérhető módon biztosítja,
- d) nem lakossági Felhasználó esetében a közüzemi ivóvíz-szolgáltatást felfüggesztheti, illetve 45 napon túli díjtartozás esetében 30 napos határidővel a közszolgáltatási szerződést felmondhatja. Ha a közműves ivóvízellátás megszüntetése a tűzvíz hálózatot is érinti, a Szolgáltatónak az illetékes katasztrófavédelmi kirendeltséget előzetesen értesítenie kell.

Ha a Szolgáltató és a lakossági Felhasználó a d) pontban foglaltak alkalmazásában állapodott meg, de az előrefizetős mérő alkalmazásában történt megállapodást követően az előrefizetős mérő a felhasználói díjfizetés hiánya miatt lezár, akkor az a) – c) pontokban foglaltak alkalmazhatóak.

A fentiek alól kivételt képez az egészségügyi és gyermekintézmények ellátásához szükséges ivóvízellátás, továbbá a lakossági Felhasználó részére végzett közműves szennyvízelvezetés és -tisztításra irányuló szolgáltatás.

A létfenntartási és közegészségügyi vízigényeknek eleget tevő ivóvízellátás érdekében a Szolgáltató – az Ellátásért Felelős előzetes értesítése és hozzájárulása esetében – a víziközmű tulajdonosának költségére közkifolyót helyezhet el. A közkifolyó üzemeltetésének költségeit az Ellátásért Felelős fizeti meg a Szolgáltató részére. A közegészségügyi követelmények teljesítéséhez szükséges ivóvízellátás akkor biztosított, ha az ivóvízellátás legalább 20 l/fő/nap mennyiségben, a lakóhelytől számítottan legfeljebb 150 m, közterületen megteendő távolságon belül elérhetően; négy emeletnél magasabb lifttel – vagy üzemképes lifttel – nem rendelkező lakóépület esetében négy emeletnél nem nagyobb szintkülönbséggel járó vízvételzési lehetőséggel (közkifolyóról, tűzcsapról, szállított vízből) adott.

Ivóvizet kizárólag a közkifolyókról vételező természetes személyek számára az ivóvízellátást legalább 20 liter/fő/nap mennyiségben, a lakóhelytől számítottan legfeljebb 300 m, közterületen megteendő távolságon belül szükséges biztosítani.

A Szolgáltató az alábbi feltételek együttes fennállása esetében jogosult korlátozási, szüneteltetési intézkedések megtételére:

- a) a lakossági Felhasználó fizetési kötelezettségével 60 napot meghaladó késedelembe esett vagy a Vksztv. 52. § (2a) bekezdése szerinti elszámolási módot választó elkülönített vízhasználó hitelesítéssel nem rendelkező mellékvízmérőt működtet, valamint, ha a Vksztv. és a Vhr.-ben meghatározott módon nem teszi lehetővé a mellékvízmérő leolvasását,
- b) a Szolgáltató a Felhasználót a szüneteltetés, korlátozás következmények kilátásba helyezésével fizetési kötelezettsége teljesítésére átvétel igazolására alkalmas módon, legalább kétszer írásban felszólította úgy, hogy az első felszólítása postai vagy a Felhasználó általi átvétel igazolására alkalmas egyéb - a Felhasználó előzetes hozzájárulása esetén elektronikus - módon, a felfüggesztés vagy a korlátozás lehetőségére vonatkozó második felszólítása tértivevényes levélben történt meg, és a második felszólításban a szociálisan rászoruló Felhasználó figyelmét felhívja a Vksztv. és a Vhr. alapján őt megillető kedvezményekre, valamint
- c) a Jász-Nagykun-Szolnok Vármegyei Kormányhivatal Népegészségügyi Főosztályát, második felszólítással egyidejűleg, legalább 8 nappal az intézkedés bevezetését megelőzően értesítette. Nem lakossági Felhasználó esetében, ha a közműves ivóvízellátás megszüntetése a tűzivíz hálózatot is érinti a Jász-Nagykun-Szolnok Vármegyei Katasztrófavédelmi Igazgatóság Igazgató-helyettesi Szervezetét előzetesen értesítenie kell. Ha a Felhasználó kérte a védendő Felhasználók nyilvántartásába történő felvételt, annak elbírálásáig az intézkedést a Szolgáltató nem foganatosítja.

### **III.7.2.1. A szolgáltatás felfüggesztése, korlátozása**

A Szolgáltató és a Felhasználó eltérő írásos megállapodásának hiányában a lakossági Felhasználóval szemben a közüzemi ivóvíz-szolgáltatás felfüggesztésére vagy korlátozására csak olyan időpontban kerülhet sor, amelyről a Szolgáltató a lakossági Felhasználót – a Vhr. 65. § (8) bekezdése szerint – előre értesítette. Az értesítés kézbesítése és az intézkedés között 15 napnak kell eltelni. Az értesítésben a Szolgáltató meghatározza azt az öt munkanapot, amelyen belül a szolgáltatás felfüggesztését vagy korlátozását kívánja végre hajtani. A Szolgáltató lehetőséget biztosít a korlátozást, szüneteltetést megelőző 5 napban, hogy az időpont nem megfelelősége esetén a lakossági Felhasználó, a megadott elérhetőségen az új időpontról egyeztetést kezdeményezzen. A Szolgáltató a korlátozást a megjelölt időpontban először megkísérli a vízmérő aknában, ennek sikertelenségét követően az azt következő napokban a közterületen hajtja végre. A Szolgáltató azonnali hatállyal szüneteltetheti az ivóvíz szolgáltatást annál a Felhasználónál:

- a nem lakossági Felhasználó a szerződésben megjelölt, rendelkezésre álló vagy lekötött kvótát az adott szolgáltatási pont vonatkozásában túllépi és a Szolgáltató felszólítása ellenére sem intézkedett a kvóta különbözetének megfizetése iránt;
- aki a mérőhelyének állapotát az előírásoknak megfelelően, többszöri felszólítás ellenére sem tette rendbe;
- aki közegészségügyi és járványügyi szempontból a víziközmű hálózatra nézve fertőzésveszélyt teremt, vagy okoz (elfagyott vízmérő, sérült vízmérő, bekötővezeték megbontása, vízmérő megkerülése, mérő forgatása, méretlen oldali leágazás kiépítése, szennyvíz szivárog a vízmérő aknába stb.)

### **III.7.2.2. A tartozását rendező Felhasználó víziközmű-szolgáltatás visszaállítása**

A díjhátralék megfizetésének igazolásától számított 3 naptári napon belül a Szolgáltatónak a vízellátás korlátozására, szüneteltetésére tett intézkedéseket meg kell szüntetnie. Amennyiben a Szolgáltató a szolgáltatást a szerződésben rögzített időpontban nem kezdi meg, úgy szerződésszegést követ el.

A fenti intézkedések költségei – ideértve a szolgáltatás újraindításának költségeit is – a Felhasználót terhelik.

### **III.7.2.3. Díjhátralék és egyéb követelés behajtására vonatkozó jogi eljárás szabályai**

Azon Felhasználók esetében, ahol a Szolgáltató által kiküldött felszólítások nem vezettek eredményre a tartozás megfizetése érdekében, jogi úton kell a tartozást behajtani.

Amennyiben a Felszólítás nem vezet eredményre, úgy jogi képviselő fizetési meghagyás kibocsátását kéri az eljáró Közjegyzőtől. A Felhasználónak a fizetési meghagyás kézbesítésétől számítva 15 nap áll rendelkezésre a tartozás rendezésére. Ha ez nem történik meg, úgy jogi képviselő kezdeményezheti a végrehajtási eljárás megindítását a tartozással rendelkező Felhasználóval szemben. A fizetési meghagyás benyújtásával járó, valamint a végrehajtási eljárás költségeit a Szolgáltató előlegezi meg, de a Felhasználó, illetve az adós köteles viselni.

Amennyiben a Szolgáltató ügyfélkörébe tartozó Felhasználóról tesznek közzé csőd-, felszámolási-, vagy végelszámolási hirdetményt, úgy a Szolgáltató jogosult hitelezői igényt érvényesíteni.

A Szolgáltató jogosult minden az adóssal szembeni követelésének érvényesítésével kapcsolatban nála felmerült költségnek, eljárási díjnak, illetéknek és kárának adóssal szemben történő érvényesítésére.

A Szolgáltató jogosult külső behajtás kezelő felkérésére kintlévőségeinek csökkentése érdekében.

A Szolgáltató jogosult a fizetési meghagyás eredménytelenségét követően a fennálló tartozást és ennek behajtása kapcsán felmerült többletköltséget a Felhasználó tulajdonát képező ingatlanára jelzáloggal megterhelni.

### **III.7.3. A szerződésszegés bizonyítására vonatkozó szabályok**

Ha az ellenőrzés során a Szolgáltató képviselője szerződésszegést, vagy annak gyanúját állapítja meg, arról a bizonyítás érdekében digitális felvételt is köteles készíteni. A fogyasztásmérő vagy bármely részének leszerelése esetén, a leszerelést megelőzően a fogyasztásmérőről és annak részeiről, digitális felvételt és jegyzőkönyvet kell készíteni. Amennyiben a Felhasználó vagy képviselője a jegyzőkönyv aláírását megtagadja, akkor ennek tényét a jegyzőkönyvben rögzíteni kell.

### **III.7.4. Az azonnali felmondást nem eredményező szerződésszegések következményei**

Amennyiben a Felhasználó a számla összegét - eltérő megállapodás hiányában - a számlán feltüntetett határnapiig nem fizeti meg, a Szolgáltató a régi Ptk. vagy a jelenleg hatályos Ptk. szerinti késedelmi kamatot számíthat fel. A kamatfizetési kötelezettség kezdő időpontja a számlán feltüntetett fizetési határidőt követő nap.

A Felhasználót alaptalan számlareklamáció esetén is - a befizetési határidőig ki nem egyenlített összeg erejéig – a régi Ptk. vagy a jelenleg hatályos Ptk. szerinti késedelmi kamatfizetési kötelezettség terheli.

Amennyiben a számlareklamáció jogosnak bizonyult, a Szolgáltató köteles az általa tévesen felszámított és befolyt összeget a visszatérítési igény elismerését vagy megállapítását követő 8 napon belül visszatéríteni a Felhasználónak.

A Szolgáltató a késedelmi kamatot, indokolt esetben – üzletpolitikai, vagy méltányossági okból - részben vagy egészben elengedheti.

### **III.8. Adatvédelem**

Szolgáltató a hatályos jogszabályi előírás alapján információbiztonsági tanúsítvánnyal rendelkezik.

A Szolgáltató a Felhasználó személyes adatait a régi Ptk. vagy a jelenleg hatályos Ptk., az Európai Parlament és a Tanács (EU) 2016/679 rendelete (2016. április 27.) a természetes személyeknek a személyes adatok kezelése tekintetében történő védelméről és az ilyen adatok szabad áramlásáról, valamint a 95/46/EK rendelet hatályon kívül helyezéséről (általános adatvédelmi rendelet), az információs önrendelkezési jogról és az információszabadságról szóló 2011. évi CXII. törvény, a Vksztv. és a Vhr. alapján kezeli.

A Szolgáltató, mint adatkezelő kötelezettséget vállal arra, hogy a tevékenységével kapcsolatos valamennyi adatkezelés megfelel a jogszabályokban foglaltaknak és a Szolgáltató adatkezelési szabályzatában meghatározott követelményeknek.

A Felhasználó a Közszolgáltatási Szerződés aláírásával elismeri, hogy adatkezelési tájékoztatót megismerte, és elfogadja.

A víziközmű-szolgáltatásba bekapcsolt ingatlan tekintetében, a Szolgáltató és a lakossági Felhasználó között a Közszolgáltatási Szerződés a víziközmű-szolgáltatás igénybevételével is létrejön. Ez esetben a Felhasználó hozzájárulására és a Szolgáltató adatkezelésére a Szolgáltató üzletszabályzatában, az Általános Szerződési Feltételeiben és az adatkezelési szabályzatában foglaltak vonatkoznak.

A VCSM ZRt. Szolnok Adatkezelési szabályzata a Szolgáltató ügyfélszolgálati irodájában, valamint a [www.vcsm.hu](http://www.vcsm.hu) oldalon megismerhető.

#### **Az adatkezelés célja**

Az adatkezelő által végzett adatkezelés célja a víziközmű szolgáltatási szerződés teljesítése és a hozzá kapcsolódó ügyfélszolgálati tevékenységek, a védendő Felhasználóra, illetve fogyatékkal élő Felhasználóra vonatkozó adatok kezelése, valamint a felhasználói elégedettség felmérését lehetővé ügyfélkapcsolatok biztosítása. A Szolgáltató a víziközmű szolgáltatási tevékenysége kapcsán a törvényben meghatározott minimálisan szükséges adatokon felül kizárólag hozzájáruláson alapuló adatkezelést kíván végezni.

#### **Általános szabályok**

Személyes adatot kezelni csak a jelen Szabályzatban, illetve az Adatkezelési Szabályzatban meghatározott célból és módon, a Szabályzatban meghatározott jogok gyakorlása és kötelezettség teljesítése érdekében lehet. Az adatkezelésnek minden szakaszában meg kell felelnie e célnak.



Csak olyan személyes adat kezelhető, amely az adatkezelés céljának megvalósulásához elengedhetetlen, a cél elérésére alkalmas, csak a cél megvalósulásához szükséges mértékben és ideig. A személyes adatot - az érintett hozzájárulásával - különösen akkor lehet kezelni, ha ez az érintett létfontosságú érdekeinek védelméhez, az érintett és az adatkezelő között létrejött szerződés teljesítéséhez, az adatkezelő vagy harmadik fél jogos érdekének érvényesítéséhez szükséges.

### **A szerződő fél kezelt személyes adatainak köre:**

Természetes személy esetén:

- név,
- születési hely,
- születési idő,
- anyja neve,
- lakcím,
- felhasználási hely helyrajzi száma,
- bankszámlaszám,
- telefonszám,
- e-mail cím

Jogi személy esetén:

- szervezet neve,
- székhely,
- adószám,
- cégjegyzékszám vagy nyilvántartási szám,
- statisztikai számjel,
- bankszámlaszám,
- telefonszám,
- e-mail cím.

### **A kezelt adatok átadása**

A Szolgáltató az adatkezelési cél keretei között a Vksztv. 61. § (1) bekezdésében meghatározott adatok közül adatokat adhat át a megbízása alapján a szerződés megkötését, leolvasást, a számlázást, a kézbesítést, a díjfizetések és követelések kezelését, a forgalmazás kezelését, a felhasználási helyek műszaki kivitelezését, felülvizsgálatát, ellenőrzését, kikapcsolását, illetőleg az ügyfélszolgálati tevékenységet végző természetes személynek és gazdálkodó szervezetnek, az adatokat átvevő ez esetben a Szolgáltató adatfeldolgozójának minősül. Adatfeldolgozóként kizárólag olyan személy vagy szervezet járhat el, aki vagy amely megfelelő garanciákat nyújt az adatkezelés jogszerűségének és az érintettek jogai védelmének biztosítására alkalmas műszaki és szervezési intézkedések végrehajtására. Ezen garanciákat az adatkezelés megkezdését megelőzően az adatfeldolgozó igazolja az Adatkezelő számára. Az adatfeldolgozó további adatfeldolgozót kizárólag abban az esetben vehet igénybe, ha azt jogszabály nem zárja ki.

Amennyiben Hatóság keresi meg a Szolgáltatót személyes adat megismerése céljából, úgy a Szolgáltató a kért adatokat a Hatóság által hivatkozott jogszabályi előírásoknak megfelelően továbbítja.

A Szolgáltató jogosult a nyilvántartásában szereplő felhasználói adatokat az alábbi felek megkeresésére átadni:

- az Ellátásért felelősnek
- a Magyar Energetikai és Közmű-szabályozási Hivatalnak
- a felhasználói elégedettséget végző adatfeldolgozónak
- a Fogyasztóvédelmi Hatóságnak
- Fővárosi és Vármegyei Kormányhivatalnak
- a bírósági végrehajtásról szóló törvény előírásai szerint a bírósági végrehajtónak
- a Nemzetbiztonság, a Honvédelem és a Közbiztonság védelme céljából az arra hatáskörrel rendelkező szervezeteknek, nyomozó hatóságnak,
- Bíróságnak

### **Eljárásrend a személyes adatokhoz fűződő jogok megsértése esetén**

Ha az adatvédelmi incidens valószínűsíthetően magas kockázattal jár a természetes személyek jogaira és szabadságaira nézve, a társaságnak indokolatlan késedelem nélkül tájékoztatnia kell a Felhasználót az adatvédelmi incidensről. E tájékoztatásban világosan és közérthetően ismertetni kell az adatvédelmi incidens jellegét, és közölni kell legalább a következőket:

- az adatvédelmi megbízott vagy a további tájékoztatást nyújtó egyéb kapcsolattartó nevét és elérhetőségeit;
- ismertetni kell az adatvédelmi incidensből eredő, valószínűsíthető következményeket;
- ismertetni kell az adatkezelő által az adatvédelmi incidens orvoslására tett vagy tervezett intézkedéseket, beleértve adott esetben az adatvédelmi incidensből eredő esetleges hátrányos következmények enyhítését célzó intézkedéseket.

### **Személyes adatok törlése**

A Szolgáltató az adatokat a szerződéses jogviszony fennállása alatt, valamint a szerződéses jogviszony megszűnését követően a jogviszonyból származó igények elévüléséig kezeli. A Felhasználó jogosult arra, hogy kérésére az adatkezelő indokolatlan késedelem nélkül törölje a rá vonatkozó személyes adatokat, a társaság pedig köteles arra, hogy az érintettre vonatkozó személyes adatokat indokolatlan késedelem nélkül törölje, ha

- a személyes adatokra már nincs szükség abból a célból, amelyből azokat gyűjtötték vagy más módon kezelték;
- a Felhasználó visszavonja az adatkezelés alapját képező hozzájárulását, és az adatkezelésnek nincs más jogalapja;
- a Felhasználó tiltakozik az adatkezelése ellen, és nincs elsőbbséget élvező jogszerű ok az adatkezelésre,
- a személyes adatokat jogellenesen kezelték;
- a személyes adatokat az adatkezelőre alkalmazandó uniós vagy tagállami jogban előírt jogi kötelezettség teljesítéséhez törölni kell;
- a személyes adatok gyűjtésére közvetlenül gyermeknek kínált, információs társadalommal összefüggő szolgáltatások kínálásával kapcsolatosan került sor.

### III.9. A panaszügyintézésre vonatkozó rendelkezések

A Felhasználók észrevételeiket e-mailben, telefonon, postai úton levélben vagy személyesen a Szolgáltató ügyfélszolgálati irodájában tehetik meg.

A telefonhívás útján érkező, és a személyesen bejelentett panaszt a megkeresés napján, az írásbeli panaszbeadványt a Szolgáltató azon a napon tekinti beérkezettnek, amely nap a Szolgáltató által az iktatás céljára vezetett nyilvántartásában a beérkezés napjaként szerepel. Az ügyfélszolgálatra személyesen benyújtott írásos beadványokat igazolás ellenében veszi át a Szolgáltató.

A Felhasználók részére a Szolgáltató lehetőséget biztosít elektronikusan és telefonon keresztül is a személyes ügyintézés időpontjának előzetes lefoglalására.

A személyes ügyintézés időpontját az igényléstől számított öt munkanapon belül biztosítja a Szolgáltató a Felhasználó számára.

A Felhasználók részére működtetett ügyfélszolgálati irodában – ötnapos munkahét figyelembevételével – a hét egy munkanapján hosszított nyitvatartási időben is (szerda 8 és 20 óra között) biztosítja a Szolgáltató az ügyintézés.

A Szolgáltató a panasz ügyintézés során a Vhr. 89/C. §-ában foglaltak alapján jár el.

A Felhasználói észrevételek lehetnek panasznak minősülő és nem panasznak minősülő megkeresések.

**Panasz:** olyan írásos, vagy telefonon tett Felhasználói megkeresés, amikor a Felhasználó a Szolgáltatóhoz intézett reklamációjában a Szolgáltató magatartására, tevékenységére, mulasztására vagy egy meg tett intézkedése ellen emel kifogást.

#### ***Nem minősül panasznak:***

- a tájékoztatás kérő megkeresés,
- állásfoglalást kérő megkeresés,
- az általános bejelentések a szolgáltatásról (pl. javaslatok, igények jelzése stb.),
- a tulajdonosváltozás, adatváltozások bejelentése,
- a méltányossági kérelem (részletfizetés, fizetési halasztás, kamatjöváírás),
- a más Felhasználó szabálytalan vízvételzésére, vagy csatornamű használatára vonatkozó bejelentés,
- közterületi hibabejelentés,
- a felhasználási hely, Szolgáltató általi felkeresésére vonatkozó időpont egyeztetések (pl. mérőcsere, mellékmérő plombálása stb.),
- a folyószámla egyenleg lekérdezése,
- a számlamásolat, csekkpótlás kérése,
- a vízmérőállás bediktálása, bejelentése,
- az eseti számla kérése.

#### III.9.1. A beérkező panaszok rögzítése, archiválása, rendelkezésre bocsátása

Ügyfélszolgálatunkon a Felhasználók panaszainak kezelésére - sorszámmal ellátott - „Reklamációs jegyzőkönyv”-et (22. számú melléklet) alkalmazunk, melyből személyes ügyintézés esetén egy példány átadásra, telefonon közölt panasz felvétele esetén pedig az érdemi válasszal együtt feltüntetve a Szolgáltató álláspontját és intézkedéseit, egy példány postázásra kerül.

A Szolgáltató a telefonos eléréssel működtetett Ügyfélszolgálatára beérkezett megkereséseket egyedi azonosítószámmal látja el, a rögzített hangfelvételeket, az írásban történt bejelentéseket, reklamációs jegyzőkönyveket, valamint a válaszleveleket öt évig megőrzi. A telefonon történt beszélgetésről készült hangfelvételt kérésre, harminc napon belül a Felhasználó – a Felhasználó azonosítását követően – Ügyfélszolgálati irodában díjmentesen meghallgathatja, valamint egy alkalommal a hangfelvétel másolatát elektronikus úton a Szolgáltató átadja.

A panasz elutasítása esetén a Szolgáltató köteles a Felhasználót írásban tájékoztatni arról, hogy panaszával – annak jellege szerint – mely Hatóság vagy Békéltető Testület eljárását kezdeményezheti, megadva az illetékes Hatóság, illetve a Békéltető Testület levelezési címét.

### **III.9.2. A szükséges egyeztetések végrehajtásának dokumentálása**

A Szolgáltató a panaszbeadványokat, illetve az azokkal kapcsolatos ügyintézésre vonatkozó dokumentációt iktatja, és gondoskodik azok elévülési határidő végéig visszakereshetően történő megőrzéséről, illetve a telefonon érkezett panaszok esetén azok időtálló adathordozón történő archiválásáról.

### **III.9.3. Az érdemi válaszadási határidő**

A Reklamációs jegyzőkönyvben felvett megkeresésekre történő tizenöt napos válaszadási határidő vonatkozik.

Felhasználói panaszt tartalmazó beadványok esetén a Szolgáltató a panasszal kapcsolatos álláspontját és intézkedéseit, indokolással ellátva, írásban a panasz beérkezését követő 15 napon belül megküldi, kivéve, ha a Felhasználó panaszát személyesen jelenti be, és a Szolgáltató az abban foglaltaknak nyomban eleget tesz.

A válaszadási határidő helyszíni vizsgálat vagy valamely hatóság megkeresésének szükségessége esetén egy alkalommal legfeljebb 15 nappal meghosszabbítható. A válaszadási határidő meghosszabbításáról a Felhasználót írásban, a válaszadási határidő letelte előtt tájékoztatni kell.

A válaszadási határidőbe nem számít bele a Felhasználóval történő időpont egyeztetéstől a beadvánnyal kapcsolatos helyszíni vizsgálat elvégzéséig eltelt idő.

Egyéb, nem panasznak minősülő, írásbeli Felhasználói megkeresés esetén a Szolgáltató az írásban történő válaszadást a lehető legrövidebb idő alatt, de legkésőbb a kézhezvételétől számított 15 napon belül elintézni. Amennyiben a megkeresés tárgya indokolja (pl.: az Ellátásért Felelős vagy más szakhatóság állásfoglalása is szükséges, stb.), akkor egy alkalommal a válaszadási határidő további 15 nappal meghosszabbítható, amelyről lejártá előtt a Felhasználót írásban tájékoztatni kell.

A korábbi, érdemben megválaszolt panasz tartalmával azonos tartalmú, ugyanazon Felhasználó által tett, ismételt, új információt nem tartalmazó panasz, valamint a névtelen felhasználói panasz kivizsgálását a Szolgáltató mellőzheti.

### **III.9.4. A Szolgáltató intézkedései elleni jogorvoslat**

A Szolgáltatónak a Felhasználó vagy elkülönített Felhasználó részéről nem elfogadható minőségben adott válasza, illetve érdemi válasz hiánya miatt a Felhasználó vagy elkülönített Felhasználó az alábbi szervekhez fordulhat:

Békéltető Testület

## Hatáskör:

Szolgáltatások minősége, biztonsága, termékfelelősségi szabályok alkalmazása, szerződések megkötésével és teljesítésével kapcsolatos Felhasználói jogviták bírósági eljárásen kívüli rendezése.

A békéltető testület eljárásának igénybevétele nem zárja ki azt, hogy a lakossági Felhasználó egyidejűleg a területileg illetékes Fogyasztóvédelmi Felügyelőséghez, valamint a Magyar Energetikai és Közmű-szabályozási Hivatalhoz forduljon.

A területileg illetékes Békéltető Testület elérhetőségei:

Név és Székhely	Levelezési cím és Telefonszám	E-mail cím	Elérhetőség
<b>Budapesti Kereskedelmi és Iparkamara által működtetett Budapesti Békéltető Testület</b> 1016 Budapest, Krisztina krt. 99.	1016 Budapest, Krisztina krt. 99. 06-1-488-2131	<a href="mailto:bekelteto.testulet@bkik.hu">bekelteto.testulet@bkik.hu</a>	<a href="http://bekeltet.bkik.hu">bekeltet.bkik.hu</a>
<b>Pest Vármegyei Kereskedelmi és Iparkamara által működtetett Békéltető Testület</b> 1055 Budapest, Balassi Bálint utca 25. IV/2.	1364 Budapest, Pf.: 81 06-1-792-7881	<a href="mailto:pmbekelteto@pmkik.hu">pmbekelteto@pmkik.hu</a>	<a href="http://www.panaszrendezes.hu/homepage/index.php">http://www.panaszrendezes.hu/homepage/index.php</a> <a href="http://www.pestmegyeibekelteto.hu">www.pestmegyeibekelteto.hu</a>
<b>Bács-Kiskun Vármegyei Kereskedelmi és Iparkamara által működtetett Békéltető Testület</b> 6000 Kecskemét, Árpád krt. 4.	6001 Kecskemét Pf. 228. Tel.: (+36) 76 501 525, 501 532 Mobil: (+36) 70 938 4765	<a href="mailto:bekeltetes@bacsbekeltetes.hu">bekeltetes@bacsbekeltetes.hu</a>	<a href="http://www.bacsbekeltetes.hu">www.bacsbekeltetes.hu</a>
<b>Pécs-Baranyai Kereskedelmi és Iparkamara által működtetett Baranya Vármegyei Békéltető Testület</b> 7625 Pécs, Majorossy I. u. 36.,	7625 Pécs, Majorossy I. u. 36., + 36-72/507-154 20/283-3422	<a href="mailto:info@baranyabekeltetes.hu">info@baranyabekeltetes.hu</a>	<a href="http://www.baranyabekeltetes.hu">www.baranyabekeltetes.hu</a>
<b>Békés Vármegyei Kereskedelmi és Iparkamara által működtetett Békéltető</b>	5600 Békéscsaba, Penza ltp. 5. 06-66-324-976	<a href="mailto:bekeltetes@bmkik.hu">bekeltetes@bmkik.hu</a>	<a href="https://www.bekeltetes.hu/index.php?id=testuletek&amp;pid=2&amp;mid=2">https://www.bekeltetes.hu/index.php?id=testuletek&amp;pid=2&amp;mid=2</a>

<b>Testület</b> 5600 Békéscsaba, Penza ltp. 5.			
<b>Borsod-Abaúj-Zemplén Vármegyei Kereskedelmi és Iparkamara által működtetett Békéltető Testület</b> 3525 Miskolc, Szentpáli u. 1.	3525 Miskolc, Szentpáli u. 1. 46/501-091 (új ügyek) 46/501-871 (folyamatban lévő ügyek)	<a href="mailto:bekeltetes@bokik.hu">bekeltetes@bokik.hu</a>	<a href="http://www.bekeltetes.borsodmegye.hu">www.bekeltetes.borsodmegye.hu</a>
<b>Csongrád Vármegyei Kereskedelmi és Iparkamara által működtetett Békéltető Testület</b> 6721 Szeged, Párizsi krt. 8-12.	6721 Szeged, Párizsi krt. 8-12. +36-62/554-250/118	<a href="mailto:bekelteto.testulet@csmki.hu">bekelteto.testulet@csmki.hu</a>	<a href="https://www.bekeltetes.hu/index.php?id=testulete&amp;k&amp;pid=2&amp;mid=7">https://www.bekeltetes.hu/index.php?id=testulete&amp;k&amp;pid=2&amp;mid=7</a>
<b>Fejér Vármegyei Kereskedelmi és Iparkamara által működtetett Békéltető Testület</b> 8000 Székesfehérvár, Hosszúsétatér 4-6.	8000 Székesfehérvár, Hosszúsétatér 4-6. 06-22/510-310	<a href="mailto:bekeltetes@fmkik.hu">bekeltetes@fmkik.hu</a>	<a href="http://www.bekeltetesfejrer.hu/">http://www.bekeltetesfejrer.hu/</a>
<b>Győr-Moson-Sopron Vármegyei Kereskedelmi és Iparkamara által működtetett Békéltető Testület</b> 9021 Győr, Szent István út 10/a.	9021 Győr, Szent István út 10/a. 06-96-520-217	<a href="mailto:bekeltetotestulet@gymkik.hu">bekeltetotestulet@gymkik.hu</a>	<a href="https://www.bekeltetes.hu/index.php?id=testulete&amp;k&amp;pid=2&amp;mid=8">https://www.bekeltetes.hu/index.php?id=testulete&amp;k&amp;pid=2&amp;mid=8</a>
<b>Hajdú-Bihar Vármegyei Kereskedelmi és Iparkamara által működtetett Békéltető Testület</b> 4025 Debrecen, Petőfi tér 10.	4025 Debrecen Vörösmarty u. 13-15. 06-52-500-710, 06-52-500-745	<a href="mailto:bekelteto@hbkik.hu">bekelteto@hbkik.hu</a>	<a href="https://www.bekeltetes.hu/index.php?id=testulete&amp;k&amp;pid=2&amp;mid=9">https://www.bekeltetes.hu/index.php?id=testulete&amp;k&amp;pid=2&amp;mid=9</a>
<b>Heves Vármegyei Kereskedelmi és Iparkamara által működtetett Békéltető Testület</b> 3300 Eger, Hadnagy utca 6. földszint	3300 Eger, Postafiók 440. + 36 36 416-660/105 mellék	<a href="mailto:bekeltetes@hkik.hu">bekeltetes@hkik.hu</a>	<a href="https://www.bekeltetes.hu/index.php?id=testulete&amp;k&amp;pid=2&amp;mid=10">https://www.bekeltetes.hu/index.php?id=testulete&amp;k&amp;pid=2&amp;mid=10</a>

<b>Jász-Nagykun-Szolnok Vármegyei Kereskedelmi és Iparkamara által Működtetett Békéltető Testület</b> 5000 Szolnok, Verseghy park. 8.	5000 Szolnok, Verseghy park 8. 20/373-2570	<a href="mailto:bekeltetotestulet@iparkamaraszolnok.hu">bekeltetotestulet@iparkamaraszolnok.hu</a>	<a href="https://www.bekeltetes.hu/index.php?id=testulete&amp;pid=2&amp;mid=11">https://www.bekeltetes.hu/index.php?id=testulete&amp;pid=2&amp;mid=11</a>
<b>Komárom-Esztergom Vármegyei Kereskedelmi és Iparkamara által működtetett Békéltető Testület</b> 2800 Tatabánya, Fő tér 36.	2800 Tatabánya, Fő tér 36. 06-34-513-010	<a href="mailto:bekeltetes@kemkik.hu">bekeltetes@kemkik.hu</a>	<a href="http://www.kemkik.hu">www.kemkik.hu</a>
<b>Nógrád Vármegyei Kereskedelmi és Iparkamara által működtetett Békéltető Testület</b> 3100 Salgótarján, Mártírok útja 4. fsz 14.	3100 Salgótarján, Mártírok útja 4. fsz 14. 06-32-520-860	<a href="mailto:nkik@nkik.hu">nkik@nkik.hu</a>	<a href="http://www.nkik.hu">www.nkik.hu</a>
<b>Somogy Vármegyei Kereskedelmi és Iparkamara által működtetett Békéltető Testület</b> 7400 Kaposvár, Anna u. 6.	7400 Kaposvár, Anna u. 6. 06-82-501-000 06-82-501-026	<a href="mailto:skik@skik.hu">skik@skik.hu</a>	<a href="http://www.skik.hu">www.skik.hu</a>
<b>Szabolcs-Szatmár-Bereg Vármegyei Kereskedelmi és Iparkamara által működtetett Békéltető Testület</b> 4400 Nyíregyháza, Széchenyi u. 2.	4400 Nyíregyháza, Széchenyi u. 2. 06-42-420-180	<a href="mailto:bekelteto@szabkam.hu">bekelteto@szabkam.hu</a>	<a href="https://www.bekeltetes.hu/index.php?id=testulete&amp;pid=2&amp;mid=17">https://www.bekeltetes.hu/index.php?id=testulete&amp;pid=2&amp;mid=17</a>
<b>Tolna Vármegyei Békéltető Testület</b> 7100 Szekszárd, Arany J. u. 23-25.	7100 Szekszárd, Arany J. u. 23-25. 06-74-411-661 06-30-664-2130	<a href="mailto:kamara@tmkik.hu">kamara@tmkik.hu</a> <a href="mailto:monus.greta@tmkik.hu">monus.greta@tmkik.hu</a>	<a href="https://www.bekeltetes.hu/index.php?id=testulete&amp;pid=2&amp;mid=18">https://www.bekeltetes.hu/index.php?id=testulete&amp;pid=2&amp;mid=18</a>
<b>Vas Vármegyei Kereskedelmi és Iparkamara által működtetett Békéltető Testület</b> 9700 Szombathely, Rákóczi Ferenc u. 23.	9700 Szombathely, Rákóczi Ferenc u. 23. 06-94-312-356 06-94-506-645	<a href="mailto:bea@vmkik.hu">bea@vmkik.hu</a>	<a href="https://www.bekeltetes.hu/index.php?id=testulete&amp;pid=2&amp;mid=19">https://www.bekeltetes.hu/index.php?id=testulete&amp;pid=2&amp;mid=19</a>
<b>Veszprém Vármegyei Kereskedelmi és Iparkamara által működtetett Békéltető Testület</b>	8200 Veszprém, Radnóti tér 1. Pf.: 220 06-88-412-150	<a href="mailto:info@bekeltetesveszprem.hu">info@bekeltetesveszprem.hu</a>	<a href="http://www.bekeltetesveszprem.hu">www.bekeltetesveszprem.hu</a>

8200 Veszprém, Radnóti tér 1. Pf.: 220			
<b>Zala Vármegyei Kereskedelmi és Iparkamara által működtetett Békéltető Testület</b> 8900 Zalaegerszeg, Petőfi u. 24.	8900 Zalaegerszeg, Petőfi u. 24. 06-92-550-513	<a href="mailto:zmbekelteto@zmkik.hu">zmbekelteto@zmkik.hu</a>	<a href="http://www.bekelteteszal.a.hu/">http://www.bekelteteszal.a.hu/</a>

### Fogyasztóvédelmi Hatóság

Hatáskör:

A fogyasztóvédelmi hatóság ellenőrzi:

- a szolgáltatásnyújtással,
- korlátozással, illetve felfüggesztéssel kapcsolatos rendelkezésekkel,
- a panaszkezeléssel, az ügyfélszolgálattal, a fogyasztóvédelmi referens foglalkoztatásával
- a vállalkozásnak a békéltető testületi eljárásra vonatkozó tájékoztatási, valamint együttműködési kötelezettséggel összefüggő

a fogyasztóvédelmi törvényben és más jogszabályokban foglalt rendelkezései betartását, és eljár azok megsértése esetén.

A fogyasztóvédelmi hatóság ellenőrzi továbbá:

- a megtévesztéssel kapcsolatos ügyeket,
- a számlázással, elszámolással, díjfizetéssel, méréssel kapcsolatos ügyeket,
- a számlakép előírások betartását,
- a fogyasztóknak szolgáltatott termék minőségére, összetételére,
- a fogyasztói panaszok intézésére,
- a fogyasztói szerződés keretében érvényesített szavatossági és jótállási igények intézésére,
- a szolgáltatás nyújtása során az egyenlő bánásmód követelményére, továbbá
- a fogyasztók tájékoztatására

vonatkozó rendelkezések betartását, és eljár azok megsértése esetén.

Ellenőrzi a fogyasztói szerződés megkötésénél alkalmazott vagy e célból nyilvánosan megismerhetővé tett általános szerződési feltételeket abban a tekintetben, hogy azok nem tartalmazzak-e a jóhiszeműség és tisztesség követelményébe ütközően a szerződéses jogokat és kötelezettségeket egyoldalúan és indokolatlanul a fogyasztó hátrányára megállapító feltételt.



## A területileg illetékes Fogyasztóvédelmi Hatóságok elérhetőségei:

Kormányhivatal és Székhely	Levelezési cím és Telefonszám	E-mail cím	Elérhetőség
<b>Budapest Főváros Kormányhivatala</b> Fogyasztóvédelmi Főosztály 1051 Budapest, Sas u.19. III. em.	1051 Budapest, Sas u.19. III. em. + 36 1 450-2598	<a href="mailto:fogyved_kmf_budapest@bfkh.gov.hu">fogyved_kmf_budapest@bfkh.gov.hu</a>	<a href="https://www.kormanyhivatal.hu/hu/budapest/szervezeti-egyseg/fogyasztovedelmi-foosztaly-2017">https://www.kormanyhivatal.hu/hu/budapest/szervezeti-egyseg/fogyasztovedelmi-foosztaly-2017</a>
<b>Pest Vármegyei Kormányhivatal</b> Fogyasztóvédelmi Főosztály 1088. Budapest, József krt. 6.	1088. Budapest, József krt. 6. (1) 459-4843	<a href="mailto:fogyved@pest.gov.hu">fogyved@pest.gov.hu</a>	<a href="https://www.kormanyhivatal.hu/hu/pest/szervezeti-egyseg/elerhetosegei/fogyasztovedelmi-foosztaly">https://www.kormanyhivatal.hu/hu/pest/szervezeti-egyseg/elerhetosegei/fogyasztovedelmi-foosztaly</a>
<b>Bács-Kiskun Vármegyei Kormányhivatal</b> Fogyasztóvédelmi Osztály 6000 Kecskemét, Szent István krt. 19/A.	6000 Kecskemét, Szent István krt. 19/A. 76/795-710	<a href="mailto:fogyasztovedelem@bacs.gov.hu">fogyasztovedelem@bacs.gov.hu</a>	<a href="http://bkmkh.hu/fogyasztovedelmi_osztaly/elerhetosegek/">http://bkmkh.hu/fogyasztovedelmi_osztaly/elerhetosegek/</a>
<b>Baranya Vármegyei Kormányhivatal</b> Fogyasztóvédelmi Osztály 7630 Pécs, Hengermalom u. 2.	7630 Pécs, Hengermalom u. 2. (72) 795-398	<a href="mailto:fogyasztovedelem@baranya.gov.hu">fogyasztovedelem@baranya.gov.hu</a>	<a href="https://www.kormanyhivatal.hu/hu/baranya/szervezeti-egyseg-menu/kozlekedesimuszaki-engedelyezesimeresugyi-es-fogyasztovedelmi-foosztaly">https://www.kormanyhivatal.hu/hu/baranya/szervezeti-egyseg-menu/kozlekedesimuszaki-engedelyezesimeresugyi-es-fogyasztovedelmi-foosztaly</a>
<b>Békés Vármegyei Kormányhivatal</b> Fogyasztóvédelmi Osztály 5600 Békéscsaba József Attila u. 2-4.	5600 Békéscsaba József Attila u. 2-4. (66) 546-150	<a href="mailto:fogyved@bekes.gov.hu">fogyved@bekes.gov.hu</a>	<a href="https://www.kormanyhivatal.hu/hu/bekes/elerhetoseg-szervezet/kozlekedesimuszaki-engedelyezesies-fogyasztovedelmi-foosztaly">https://www.kormanyhivatal.hu/hu/bekes/elerhetoseg-szervezet/kozlekedesimuszaki-engedelyezesies-fogyasztovedelmi-foosztaly</a>
<b>Borsod-Abaúj-Zemplén Vármegyei Kormányhivatal</b> Fogyasztóvédelmi Osztály 3525 Miskolc, Városház tér 1.	3525 Miskolc, Városház tér 1. 46/512-971	<a href="mailto:fogyasztovedelem@borsod.gov.hu">fogyasztovedelem@borsod.gov.hu</a>	<a href="https://www.kormanyhivatal.hu/hu/borsod-abauj-zemplen/szervezet/hatosagi-foosztaly">https://www.kormanyhivatal.hu/hu/borsod-abauj-zemplen/szervezet/hatosagi-foosztaly</a>

<b>Csongrád-Csanád Vármegyei Kormányhivatal</b> Fogyasztóvédelmi Osztály 6722 Szeged, Rákóczi tér 1.	6722 Szeged, Rákóczi tér 1. 62/680-530	<a href="mailto:fogyasztovedelem@csongrad.gov.hu">fogyasztovedelem@csongrad.gov.hu</a>	<a href="http://www.csmkh.hu/hu/muszaki-hatosagi-foosztaly">http://www.csmkh.hu/hu/muszaki-hatosagi-foosztaly</a>
<b>Fejér Vármegyei Kormányhivatal</b> Fogyasztóvédelmi Osztály 8000 Székesfehérvár, Honvéd utca 8.	8000 Székesfehérvár, Honvéd utca 8. 06-22-501-751	<a href="mailto:fogyved@fejer.gov.hu">fogyved@fejer.gov.hu</a>	<a href="https://www.kormanyhivatal.hu/hu/fejer/elerhetosegek-szervezet/kozlekedesi-muszaki-engedelyezesi-meresugyi-es-fogyasztovedelmi-foosztaly">https://www.kormanyhivatal.hu/hu/fejer/elerhetosegek-szervezet/kozlekedesi-muszaki-engedelyezesi-meresugyi-es-fogyasztovedelmi-foosztaly</a>
<b>Győr-Moson-Sopron Vármegyei Kormányhivatal</b> Fogyasztóvédelmi Osztály 9022 Győr, Türr István u. 7.	9022 Győr, Türr István u. 7. (96) 795-950	<a href="mailto:fogyasztovedelem@gyor.gov.hu">fogyasztovedelem@gyor.gov.hu</a>	<a href="https://www.kormanyhivatal.hu/hu/gyor-moson-sopron/elerhetosegek-szervezet/kozlekedesi-muszaki-engedelyezesi-meresugyi-es-fogyasztovedelmi-foosztaly">https://www.kormanyhivatal.hu/hu/gyor-moson-sopron/elerhetosegek-szervezet/kozlekedesi-muszaki-engedelyezesi-meresugyi-es-fogyasztovedelmi-foosztaly</a>
<b>Hajdú-Bihar Vármegyei Kormányhivatal</b> Fogyasztóvédelmi Osztály 4025 Debrecen, Széchenyi u. 46.	4025 Debrecen, Széchenyi u. 46. 4001 Debrecen, Pf.: 76. (+36 52) 533-924	<a href="mailto:fogyasztovedelem@hajdu.gov.hu">fogyasztovedelem@hajdu.gov.hu</a>	<a href="https://www.kormanyhivatal.hu/hu/hajdu-bihar/elerhetosegek-szervezet/kozlekedesi-muszaki-engedelyezesi-meresugyi-es-fogyasztovedelmi-foosztaly">https://www.kormanyhivatal.hu/hu/hajdu-bihar/elerhetosegek-szervezet/kozlekedesi-muszaki-engedelyezesi-meresugyi-es-fogyasztovedelmi-foosztaly</a>
<b>Heves Vármegyei Kormányhivatal</b> Fogyasztóvédelmi Osztály 3300 Eger, Kossuth L. u. 9.	3301 Eger, Pf. 81. 06 (36) 515-469	<a href="mailto:fogyved@heves.gov.hu">fogyved@heves.gov.hu</a>	<a href="https://www.kormanyhivatal.hu/hu/heves/--/kozlekedesi-muszaki-engedelyezesi-es-fogyasztovedelmi-foosztaly">https://www.kormanyhivatal.hu/hu/heves/--/kozlekedesi-muszaki-engedelyezesi-es-fogyasztovedelmi-foosztaly</a>
<b>Jász-Nagykun-Szolnok Vármegyei Kormányhivatal</b> Fogyasztóvédelmi Osztály 5000 Szolnok, Indóház u. 8.	5000 Szolnok, Indóház u. 8. (56) 795-165	<a href="mailto:jasz.fogyved@jasz.gov.hu">jasz.fogyved@jasz.gov.hu</a>	<a href="https://www.kormanyhivatal.hu/hu/jasz-nagykun-szolnok/szervezeti-egysegek/muszaki-engedelyezesi-es-fogyasztovedelmi-foosztaly/fogyasztovedelmi-osztaly">https://www.kormanyhivatal.hu/hu/jasz-nagykun-szolnok/szervezeti-egysegek/muszaki-engedelyezesi-es-fogyasztovedelmi-foosztaly/fogyasztovedelmi-osztaly</a>

<b>Komárom-Esztergom Vármegyei Kormányhivatal</b> Fogyasztóvédelmi Osztály 2800 Tatabánya, Bárdos L. u.2	2800 Tatabánya, Bárdos L. u.2 (34) 309-303	<a href="mailto:fogyasztovedelem.meff@komarom.gov.hu">fogyasztovedelem.meff@komarom.gov.hu</a>	<a href="https://www.kormanyhivatal.hu/hu/komarom-esztergom/elerhetoseg-szervezet/kozlekedesimuszaki-engedelyezesi-es-fogyasztovedelmi-foosztaly/fogyasztovedelmi-osztaly">https://www.kormanyhivatal.hu/hu/komarom-esztergom/elerhetoseg-szervezet/kozlekedesimuszaki-engedelyezesi-es-fogyasztovedelmi-foosztaly/fogyasztovedelmi-osztaly</a>
<b>Nógrád Vármegyei Kormányhivatal</b> Fogyasztóvédelmi Osztály 3100 Salgótarján, Karancs út 54.	3100 Salgótarján, Pf. 308. 06 (32) 511-116	<a href="mailto:fogyved@nograd.gov.hu">fogyved@nograd.gov.hu</a>	<a href="https://www.kormanyhivatal.hu/hu/nograd/szervezeti-egysegek/muszaki-engedelyezesi-es-fogyasztovedelmi-foosztaly">https://www.kormanyhivatal.hu/hu/nograd/szervezeti-egysegek/muszaki-engedelyezesi-es-fogyasztovedelmi-foosztaly</a>
<b>Somogy Vármegyei Kormányhivatal</b> Fogyasztóvédelmi Osztály 7400, Kaposvár, Vásártéri u. 2.	7400, Kaposvár, Vásártéri u. 2. 06 (82) 510-868	<a href="mailto:fogyasztovedelem@somogy.gov.hu">fogyasztovedelem@somogy.gov.hu</a>	<a href="https://www.kormanyhivatal.hu/hu/somogy/szervezeti-egysegek/kozlekedesi">https://www.kormanyhivatal.hu/hu/somogy/szervezeti-egysegek/kozlekedesi</a>
<b>Szabolcs-Szatmár-Bereg Vármegyei Kormányhivatal</b> Fogyasztóvédelmi Osztály 4400 Nyíregyháza, Hatzel tér 10.	4401 Nyíregyháza Pf:77. 06-42/500-694	<a href="mailto:fogyasztovedelem@szabolcs.gov.hu">fogyasztovedelem@szabolcs.gov.hu</a>	<a href="https://www.kormanyhivatal.hu/hu/szabolcs-szatmar-bereg/szervezeti-egysegek/kozlekedesimuszaki-engedelyezesi-es-fogyasztovedelmi-foosztaly-2020">https://www.kormanyhivatal.hu/hu/szabolcs-szatmar-bereg/szervezeti-egysegek/kozlekedesimuszaki-engedelyezesi-es-fogyasztovedelmi-foosztaly-2020</a>
<b>Tolna Vármegyei Kormányhivatal</b> Fogyasztóvédelmi Osztály 7100 Szekszárd, Kiskorzó tér 3.	7100 Szekszárd, Kiskorzó tér 3. (74) 795-385	<a href="mailto:fogyasztovedelem@tolna.gov.hu">fogyasztovedelem@tolna.gov.hu</a>	<a href="https://www.kormanyhivatal.hu/hu/tolna/hirdetmenyek/kozlekedesi-muszaki-engedelyezesi-meresugyi-es-fogyasztovedelmi-foosztaly">https://www.kormanyhivatal.hu/hu/tolna/hirdetmenyek/kozlekedesi-muszaki-engedelyezesi-meresugyi-es-fogyasztovedelmi-foosztaly</a>
<b>Vas Vármegyei Kormányhivatal</b> Fogyasztóvédelmi Osztály 9700 Szombathely, Wesselényi u. 7.	9700 Szombathely, Wesselényi u. 7. 94/ 505-220 94/ 505-219	<a href="mailto:fogyasztovedelem@vas.gov.hu">fogyasztovedelem@vas.gov.hu</a>	<a href="https://www.kormanyhivatal.hu/hu/vas/vas-megye-elerhetosegek/kozlekedesimuszaki-engedelyezesi-meresugyi-es-fogyasztovedelmi-foosztaly">https://www.kormanyhivatal.hu/hu/vas/vas-megye-elerhetosegek/kozlekedesimuszaki-engedelyezesi-meresugyi-es-fogyasztovedelmi-foosztaly</a>

<b>Veszprém Vármegyei Kormányhivatal</b> Fogyasztóvédelmi Osztály 8200 Veszprém, Megyeház tér 1.	8200 Veszprém, Megyeház tér 1. (88) (88) 550-510	<a href="mailto:veszprem.fogyasztovedelem@veszprem.gov.hu">veszprem.fogyasztovedelem@veszprem.gov.hu</a>	<a href="https://www.kormanyhivatal.hu/hu/veszpre m/szervezeti-egysegek/hatosagi-foosztaly">https://www.kormanyhivatal.hu/hu/veszpre m/szervezeti-egysegek/hatosagi-foosztaly</a>
<b>Zala Vármegyei Kormányhivatal</b> Fogyasztóvédelmi Osztály 8900 Zalaegerszeg, Göcseji út 24.	8900 Zalaegerszeg, Göcseji út 24. 92/510-530	<a href="mailto:fogyasztovedelem.zala@zala.gov.hu">fogyasztovedelem.zala@zala.gov.hu</a>	<a href="https://www.kormanyhivatal.hu/hu/zala/szerzeti-egysegek/kozlekedesimuszaki-engedelyezesi-es-fogyasztovedelmi-foosztaly">https://www.kormanyhivatal.hu/hu/zala/szerzeti-egysegek/kozlekedesimuszaki-engedelyezesi-es-fogyasztovedelmi-foosztaly</a>

Magyar Energetikai és Közmű-szabályozási Hivatal Fogyasztóvédelmi Főosztálya

A MEKH egyebek között az alábbi ügytípusokban rendelkezik hatáskörrel a panasz kivizsgálására:

- szerződéskötés,
- szerződésszegések, szabálytalan vételezés,
- műszaki, csatlakozási kérdések
- szerződés nélküli vételezés
- felhasználóváltás,
- védendő fogyasztók kezelése.

Székhely: 1054 Budapest, Bajcsy-Zsilinszky út 52.

Cím: 1388 Budapest, Pf.: 89.

Telefon: (1) 459-7740

Fax: (1) 459-7739

E-mail: [fogyasztovedelem@mekh.hu](mailto:fogyasztovedelem@mekh.hu)

Honlap: [www.mekh.hu](http://www.mekh.hu)

Jász-Nagykun-Szolnok Vármegyei Kormányhivatal Népegészségügyi Főosztálya

Hatáskör: Gondoskodik a telep- és környezet-egészségügyi koordinálásáról, ezen belül medencés fürdővizek hatósági vizsgálati eredményeinek, valamint a hatósági ivóvízmintavételi helyek és a kötelező vizsgálatok nyilvántartásáról. Elsőfokú szakhatósági tevékenységet folytat, illetve az ivóvízzel kapcsolatos panaszokat vizsgálja ki.

Székhely: 5000 Szolnok, Ady Endre út 35-37.

Cím: 5000 Szolnok, Pf.: 22.

Telefon: (56) 523-341  
Fax: (56) 423-400  
E-mail: kh.nepeu@jasz.gov.hu

Jász-Nagykun-Szolnok Vármegyei Kormányhivatal Környezetvédelmi, Természetvédelmi és Hulladékgazdálkodási Főosztály

Hatáskör:

Környezetvédelemmel, természetvédelemmel, tájvédelemmel és hulladékgazdálkodással kapcsolatos panaszok esetén jár el, valamint szakhatósági jogköröket lát el.

Cím: 5000 Szolnok, Ady Endre út 35.  
Telefon: (56) 523-343  
E-mail: jasz.kvtv@jasz.gov.hu

Jász-Nagykun-Szolnok Vármegyei Katasztrófavédelmi Igazgatóság

Hatáskör:

Vízügyi hatósági, szakhatósági jogköröket lát el.

Cím: 5000 Szolnok, József Attila út 14.  
Postai cím: 5000 Szolnok, Pf.: 110.  
Telefon: (56)510-040  
Fax: (56)420-114  
E-mail: jasz.titkarsag@katved.gov.hu  
Honlap: jasz.katasztrofavedelem.hu

Alapvető Jogok Biztosának Hivatala

Hatáskör:

Alapjogokkal kapcsolatos visszasságok kivizsgálása, orvoslásuk érdekében általános vagy egyedi intézkedéseket kezdeményezhet.

Székhely: 1051 Budapest, Nádor u. 22.  
Cím: 1387 Budapest, Pf.: 40.  
Telefon: (1)475-7100  
Fax: (1)269-3540  
E-mail: panasz@ajbh.hu  
Honlap: [www.ajbh.hu](http://www.ajbh.hu)

### III.10. Ügyfélszolgálat, egyéb elérhetőségek

#### III.10.1. Ügyfélszolgálati Iroda címe, nyitvatartási ideje, az ellátott feladatok megjelölése

Az Ügyfél a szolgáltatással kapcsolatos megkeresésével a Szolgáltató Ügyfélszolgálati Irodáját személyesen, telefonon ügyfélfogadási időben, továbbá levélben, telefaxon, e-mailben keresheti meg.

Szolgáltató jogosult a személyes ügyfélfogadást előzetes időpont foglaláshoz kötni.

Szolgáltató jogosult nyitvatartási rendjétől eltérni az alábbi indokolt esetekben:

- tárgy évben a jogszabályban meghatározott ünnep, illetve pihenőnapokon, az e miatt átszervezett munkanapokon;
- rendkívüli havária esemény miatt (pl.: árvíz, földrengés, tűzvész stb.);
- veszélyhelyzet kialakulása (pandémia) miatt.

Amennyiben a Szolgáltató a fentiekben felsoroltak miatt eltér nyitvatartási rendjétől – kivéve a rendkívüli havária esemény miatt – azt a honlapján és az Ügyfélszolgálati Irodán meghirdeti. A rendkívüli esemény miatti és az iroda helyiség tulajdonosa által elrendelt nyitvatartási rend változást az Ügyfélszolgálati Irodán kell meghirdetni.

A Szolgáltató ügyfélszolgálat a jogszabályoknak megfelelően működik, az alábbi elérési lehetőséggel:

<b>Ügyfélszolgálat postai levelezési címe:</b>	VCSM ZRt. Szolnok Ügyfélszolgálati Iroda 5000 Szolnok, Vízmű u. 1.
<b>Ügyfélszolgálat elektronikus levélcíme:</b>	ugyfelszolgalat@vcsm.hu

#### Nyitvatartási idő:

Személyes ügyfélszolgálat:

Hétfő:	7:00-13:00
Kedd:	7:00-13:00
Szerda:	8:00-20:00
Csütörtök:	7:00-13:00
Péntek:	7:00-13:00

Telefonos ügyfélszolgálat:

Hétfő:	7:30-15:30
Kedd:	7:30-15:30
Szerda:	8:00-20:00
Csütörtök:	7:30-15:30
Péntek:	7:00-13:00

Pénztár:

Hétfő: 7:00-15:30

Kedd: 7:00-15:30

Szerda: 8:00-20:00

Csütörtök: 7:00-15:30

Péntek: 7:00-13:00

### **Ügyfélszolgálati Iroda által ellátott általános feladatok:**

- általános tájékoztatás,
- vízbekötés megrendelés felvétele,
- csatornabekötés megrendelés felvétele;
- bélyegzessel és zárral való ellátás megrendelése;
- vízmérőállás bejelentés;
- Felhasználó személyében bekövetkező változás ügyintézése;
- Felhasználói adatváltozás ügyintézése;
- előzetes személyes ügyintézésre időpont egyeztetés;
- igazolások, nyilatkozatok kiadása;
- használatba vételi engedélyhez igazolás kiadása,
- szolgáltatás ideiglenes szüneteltetés/visszaállítás megrendelése,
- folyószámla egyeztetés,
- számlareklamáció ügyintézése,
- bekötési- és mellékmérő fogyasztásának egyeztetése,
- részletfizetés, fizetési haladék ügyintézése,
- vízmérő üzemi próbamérésének megrendelése,
- befogadó nyilatkozathoz szükséges közműfejlesztési hozzájárulás ügyintézése,
- közműfejlesztési-megállapodások megkötése,
- műszaki ügyintézés, tervegyeztetés;
- panasz ügyintézés;
- pénztári befizetés készpénzben, bankkártyával.

**III.10.2. Telefonszámok, postacímek, azok megjelölésével együtt, hogy mely telefonszámon milyen ügyeket lehet elintézni, illetve mely postacímen milyen bejelentés tehető**

Telefonszám	Postacímek	Ügyintézés, bejelentések
06 (56) 516-315	5000 Szolnok, Vízmű u. 1.	III.10.1. pontban felsoroltak szerint
Fax: 06 (56) 516-312		
06 (56) 429-662	5000 Szolnok, Vízmű u. 1.	Ivóvíz-hálózati hibabejelentés
06 (56) 420-104	5000 Szolnok, Vízmű u. 1.	Csatornahálózati hibabejelentés
	www.vcsm.hu	Mérőállás rögzítés, e-mail megkeresés

**III.10.3. Az ügyfélszolgálati tevékenységek végzésére vonatkozó részletes minőségi követelmények, a szolgáltatás elvárt színvonala**

Az ügyfélszolgálati tevékenységek végzésére vonatkozó részletes minőségi követelményrendszer az integrált irányítási rendszerben, munkautasítási szinten szabályozott. A szolgáltatás színvonala rendszeresen ellenőrzésre kerül. A Felhasználók elégedettségét a Szolgáltató rendszeresen méri a MEKH által meghatározott módon és formában.

A Szolgáltató a felhasználói elégedettségi felmérés megvalósítása érdekében a Felhasználó személyes adatait (név, elérhetőség) hozzájáruló nyilatkozat alapján kezeli, és adja át a MEKH-nek, illetve adatkezelője részére, akik ezen adatokat átveszik és kezelik, abból a célból, hogy a Felhasználót megkereshessék és válaszait a felméréssel kapcsolatos kutatásra felhasználják. A Szolgáltató – a visszavonásig adott hozzájárulás kivételével – a felmérés végeztével törli a Felhasználó e célból tárolt személyes adatait.

A Szolgáltató fontosnak tartja a szolgáltatói kultúra négy értékét:

- az emberi minőséget, hitelességet;
- a szakmai minőséget, hitelességet;
- a Szolgáltató által üzemeltetett rendszerek nyilvánosságát és
- a partnerséget.

A szolgáltatás színvonalának minőségi követelményei között a Szolgáltató fontosnak tartja a megközelíthetőséget, nyitvatartást, elérhetőséget, akadálymentes környezetet, a Szolgáltató környezetének és tárgyi felszereltségének színvonalát. Szakmai munkavégzésben a Szolgáltató minőségre, emberséges magatartásra törekszik, mellyel a Felhasználók bizalmát problémáinak és kéréseinek befogadását minél gyorsabb ügyintézésel kíván megoldani.

A felhasználói elégedettség felmérésből keletkezett adatok feldolgozását követően, illetve annak eredményét a Koordinátor által összeállított Részletes Jelentés alapján megtörténik a kiértékelés. A kiértékelést követően megfogalmazódó javaslatok alapján a Szolgáltató Fejlődési Tervet dolgoz ki.



### III.11. Vitarendezés, értesítések, idegen ingatlanokat érintő szolgálmi jogok gyakorlása

#### III.11.1. Irányadó jogszabályok megjelölése

- 2011. évi CCIX. törvény a víziközmű-szolgáltatásról
- 58/2013. (II.27.) Korm. rendelet a víziközmű-szolgáltatásról szóló 2011. évi CCIX. törvény egyes rendelkezéseinek végrehajtásáról
- 2013. évi LIV. törvény a rezsicsökkentések végrehajtásáról
- 2013. évi CLXXXVIII. törvény az egységes közszolgáltatói számlaképről
- 201/2001.(X.25.) Kormányrendelet az ivóvíz minőségi követelményeiről és az ellenőrzés rendjéről
- 16/2016. (V. 12.) BM rendelet a közcélú ivóvízművek, valamint a közcélú szennyvízelvezető és -tisztító művek üzemeltetése során teljesítendő vízügyi és vízvédelmi szakmai követelményekről, vizsgálatok köréről, valamint adatszolgáltatás tartalmáról
- 24/2013. (V. 29.) NFM rendelet a víziközművek vagyoneértékelésének szabályairól és a víziközmű-szolgáltatók által közérdekből közzéteendő adatokról
- 6/2009. (IV. 14.) KvVM-EüM-FVM együttes rendelet a földtani közeg és a felszín alatti vízszennyezéssel szembeni védelméhez szükséges határértékekről és a szennyezések méréséről
- 43/1999.(XII.26.) KHVM rendelet a vízkészletjárulék kiszámításáról
- 72/1996.(V.22.) Kormányrendelet a vízgazdálkodási hatósági jogkör gyakorlásáról
- 44/2015. (XI. 2.) MvM rendelet a közbeszerzési és tervpályázati hirdetmények feladásának, ellenőrzésének és közzétételének szabályairól, a hirdetmények mintáiról és egyes tartalmi elemeiről, valamint az éves statisztikai összegezésről
- 225/2015 (VIII. 7.) Korm. rendelet a veszélyes hulladékkal kapcsolatos egyes tevékenységek részletes szabályairól
- 101/2013.(III.29.) Kormányrendelet az egyes víziközmű-szolgáltató gazdálkodó szervezetek stratégiaileg kiemelt jelentőségű gazdálkodó szervezetté nyilvánításáról
- 219/2004. (VII.21.) Kormányrendelet a felszín alatti vizek védelméről
- 246/2014. (IX. 29.) Korm. rendelet az egyes hulladékgazdálkodási létesítmények kialakításának és üzemeltetésének szabályairól
- 253/1997. (XII. 20.) Korm. rendelet az országos településrendezési és építési követelményekről
- 324/2013.(VIII.29.) Kormányrendelet az egységes elektronikus közműnyilvántartásról
- 1959. évi IV. törvény a Polgári Törvénykönyvről
- 2013. évi V. törvény a Polgári Törvénykönyvről
- 27/2005. (XII. 6.) KvVM rendelet a használt és szennyvizek kibocsátásának ellenőrzésére vonatkozó részletes szabályokról
- 28/2004. (XII. 25.) KvVM rendelet a vízszennyező anyagok kibocsátásaira vonatkozó határértékekről és alkalmazásuk egyes szabályairól
- 220/2004. (VII. 21.) Kormányrendelet a felszíni vizek minősége védelmének szabályairól szóló
- 1996 évi LXXXI. törvény a társasági adóról és az osztalékadóról
- 1997. évi XXXI. törvény a gyermekek védelméről és a gyámügyi igazgatásról
- 1997. évi CLIV. törvény az egészségügyről
- 1997. évi CLV. törvény a fogyasztóvédelemről

- 2000. évi C. törvény a számvitelről
- 2003. évi LXXXIX. törvény a környezetterhelési díjról
- 2016. évi CL. törvény az általános közizgatási rendtartásról
- 2008. évi XLVII. törvény a fogyasztókkal szembeni tisztességtelen kereskedelmi gyakorlatok tilalmáról
- 2009. évi LXXVI. törvény a szolgáltatási tevékenység megkezdésének és folytatásának általános szabályairól
- 2011. évi CXII. törvény az információs önrendelkezési jogról és az információszabadságról
- 2013. évi CCLII. törvény egyes törvényeknek az új Polgári Törvénykönyv hatálybalépésével összefüggő módosításáról
- 1991. évi XLV. törvény a mérésügyről
- 127/1991. (X. 9.) Kormányrendelet a mérésügyről szóló törvény végrehajtásáról
- 1995. évi LVII. törvény a vízgazdálkodásról
- 123/1997. (VII. 18.) Kormányrendelet a vízbázisok, a távlati vízbázisok, valamint az ivóvízellátást szolgáló vízi-létesítmények védelméről
- 1/2014. (III. 4.) MEKH rendelet a Magyar Energetikai és Közmű-szabályozási Hivatal igazgatási szolgáltatási díjainak mértékéről, valamint az igazgatási szolgáltatási, a felügyeleti díjak és egyéb bevételek beszedésére, kezelésére, nyilvántartására és visszatérítésére vonatkozó szabályokról
- 3/2020. (I. 13.) ITM rendelet a csatlakozóvezetésekre, a felhasználói berendezésekre, a telephelyi vezetésekre, az olajfogyasztó technológiai rendszerekre és a gáztárolókra vonatkozó műszaki biztonsági előírásokról és a műszaki biztonsági szempontból jelentős munkakörök betöltéséhez szükséges szakmai képzésről és gyakorlatról, valamint az ilyen munkakörben foglalkoztatottak időszakos továbbképzésével kapcsolatos szabályokról szóló 16/2018. (IX. 11.) ITM rendelet módosításáról
- 1997. évi CXXIV. törvény az egyházak hitéleti és közcélú tevékenységének anyagi feltételeiről
- 1997. évi CXLI. törvény az ingatlan-nyilvántartásról
- 2022. évi XXII. törvény a területi közigazgatás működésével kapcsolatos egyes kérdésekről, valamint egyes törvényeknek az Alaptörvény tizenegyedik módosításával összefüggő módosításáról 672/2021. (XII. 2.) Korm. rendelet az adatváltozás-kezelési szolgáltatás részletszabályairól

### **III.11.2. Az idegen ingatlanok tulajdon- és használati jogának korlátozására vonatkozó eljárások rendje**

A tulajdonhoz való jog a jogállamiság egyik alapja. A Felhasználóknak joguk van tudniuk, hogy milyen esetben, milyen módon és milyen eljárást követően korlátozhatja őket az ellátásért felelőst megillető szolgalmi jogokat gyakorló Szolgáltató saját ingatlanuk használatában. A 10 éven túl gyakorolt, de az ingatlan-nyilvántartásba be nem jegyzett vízvezetési szolgalmi jog vonatkozásában a Vksztv. 80. §-a rendelkezik:

„80. § (1) Ha az ingatlan-nyilvántartásban az idegen ingatlanon lévő víziközmű vonatkozásában vízvezetési szolgalmi jog jogosultjaként nem települési önkormányzat vagy az állam van bejegyezve, vagy a szolgalom bejegyzése korábban elmaradt, az ellátásért felelős 2020. december 31-ig igazgatási szolgáltatási díj megfizetése nélkül kérheti a vízvezetési szolgalmi

jog részére történő megállapítását és a vízvezetési szolgalmi jog bejegyzésére alkalmas határozat kiadását a vízügyi hatóságtól. A vízügyi hatóság az ingatlan-nyilvántartásról szóló 1997. évi CXLI. törvény 32. § (1) bekezdésében meghatározott tartalmi követelmények mellett a vízvezetési szolgalmi jog fennállását és keletkezésének időpontját is megállapítja azzal, hogy a határozatnak az ingatlan-nyilvántartásban már szereplő, bejegyzett jogosultra vonatkozó adatokat nem kell tartalmaznia. A vízvezetési szolgalmi jog ingatlan-nyilvántartásba történő bejegyzésére a vízügyi hatóság jogerős határozata alapján kerül sor.

(2) A vízügyi hatóság a jogerős határozattal megkeresi az ingatlanügyi hatóságot a vízvezetési szolgalmi jog ingatlan-nyilvántartásba történő bejegyzése iránt. Ha a vízvezetési szolgalmi jog nem az egész földrésztet érinti, akkor a határozathoz mellékelni kell az ingatlan érintett részét ábrázoló, az ingatlanügyi hatóság által záradékolt vázrajzot is.

(3) A vízvezetési szolgalmi jog megállapítása, vagy annak utólagos bejegyzése az ingatlannal kapcsolatban többletjogokat és -kötelezettségeket nem keletkeztethet, így nem teremt jogalapot kártalanítási igény érvényesítésére sem.

(4) A (2) bekezdés szerinti eljárás eredményeként az ingatlan-nyilvántartásból vízvezetési szolgalmi jog jogosultjaként törlésre kerülő személyt kártalanítás nem illeti meg.”

A fenti eseten túlmenően továbbra is lehetőség van közérdekből idegen ingatlan igénybevételére, melyre a régi Ptk. vagy a jelenleg hatályos Ptk. ide vonatkozó rendelkezéseit kell alkalmazni. Közérdekű célból igénybe lehet venni idegen ingatlant:

- az ingatlan tulajdonosával kötött szerződés alapján, ennek hiányában
- a kisajátításra vonatkozó szabályok betartásával.

Az újonnan létesítendő használati, illetve szolgalmi jog esetében az idegen ingatlan tulajdonosának az ingatlana korlátozásának mértékével arányos kártalanítás jár. Ugyancsak kártalanítás jár abban az esetben, ha a szolgalmi jog gyakorlása közben az ingatlan tulajdonosának a szolgalmi jog jogosultja kárt okoz (például csőtörés következtében mezőgazdasági földterületen a termés megsemmisül stb.).

### **III.11.3. Bírósági kikötések**

Felek, jelen üzletszabályzattal, a Felhasználó és a Szolgáltató között fennálló Közszolgáltatási Szerződéssel, annak teljesítésével, megszegésével, megszűnésével, érvényességével vagy értelmezésével kapcsolatban esetlegesen felmerülő minden vitás kérdést békés úton kísérelnek meg egymás között rendezni.

Ennek eredménytelensége esetén a közszolgáltatási, illetve az elkülönített vízhasználatra kötött Közszolgáltatási Szerződés kifejezett eltérő rendelkezése hiányában bármely jogvita tekintetében a Polgári Perrendtartás szerint hatáskörrel és illetékességgel rendelkező rendes bíróságok jogosultak eljárni, jelen esetben pertárgy értéktől függően a Szolnoki Járásbíróság, illetve a Szolnoki Törvényszék, címe 5000 Szolnok Kossuth út 1.

### **III.11.4. Kölcsönös értesítések rendje, határideje, módja**

Amennyiben a fogyasztóvédelemről szóló 1997. évi CLV. törvény, a víziközmű szolgáltatásról szóló 2011. évi CCIX. törvény, és a végrehajtására kiadott 58/2013. (II.27.) Korm. rendelet határidőt nem határoz meg, abban az esetben a felek 30 napos válaszadási határidőt alkalmaznak, a kölcsönösség, együttműködés és mellérendeltség elvei érvényesülése mellett.

Az értesítés történhet levélben, e-mailben, személyesen, telefonon, médián keresztül.

### III.11.4.1. Általános szabályok

A Szolgáltató jelen üzletszabályzat szerinti értesítéseit, illetve jognyilatkozatait írásba foglaltnak és általa aláírtnak kell tekinteni akkor, ha azon közvetlen eljárása esetén a cégszerű képviselőre jogosult személy eredeti, vagy aláírás-bélyegzővel nyomtatott vagy szkennelt aláírása szerepel, megbízottja eljárása esetén a megbízott képviselőre jogosult személy aláírása.

A Felhasználó jelen üzletszabályzat szerinti értesítéseit, illetve jognyilatkozatait akkor lehet írásba foglaltnak tekinteni, ha az értesítést, illetve a jognyilatkozatot tartalmazó dokumentumon a Felhasználó szabályszerű (gazdasági társaság esetén cégszerű) aláírása szerepel.

A Felhasználó a Közszolgáltatási Szerződésben foglalt jogvisztonnyal kapcsolatos mindennemű nyilatkozattétel során kizárólag személyesen, vagy teljes bizonyító erejű magánokiratba foglalt, illetve közjegyző, vagy ügyvéd által készített, ellenjegyzett meghatalmazás alapján eljáró meghatalmazottja útján járhat el.

A Szolgáltató a Felhasználónak címzett értesítéseit, jognyilatkozatait az alábbi elérhetőségek alkalmazásával küldi meg a Felhasználónak:

- postai kézbesítés, személyes kézbesítés esetén a Felhasználó szerződésében feltüntetett címére, ennek hiányában a Felhasználó részére utoljára kibocsátott számlán szereplő címre;
- e-mailben vagy faxon történő továbbítás esetén a szerződésben, illetve a Szolgáltató nyilvántartásában feltüntetett e-mail címre, illetve fax számra.

Ha a Közszolgáltatási Szerződésben rögzített adataiban bármely változás következik be, arról a Felhasználó haladéktalanul, de legkésőbb a változás bekövetkezésétől számított 30 napon belül köteles a Szolgáltatót vagy megbízottját írásban vagy adatváltozás-kezelési szolgáltatáson keresztül értesíteni.

Amennyiben a Felhasználó az adataiban bekövetkezett változást adatváltozás-kezelési szolgáltatás útján kívánja bejelenteni, a következő szabályok alkalmazandók:

- Az adatváltozás-kezelési szolgáltatás igénybevételére csak természetes személy jogosult.
- Az adatváltozás-kezelési szolgáltatáshoz csatlakozott Szolgáltató köteles a Felhasználó adatai változásának Felhasználó általi bejelentését adatváltozás-kezelési szolgáltatás keretében biztonságos kézbesítési szolgáltatás útján is fogadni és kezelni.
- Az adatváltozás-kezelési szolgáltató a Felhasználó rendelkezése alapján átadja a Víziközmű-szolgáltatónak a Tkmtv. 15. § (2) bekezdés a) pontja, b) pont bc)-be) alpontja, valamint 16. § (2) bekezdése szerinti adatokat.
- A Felhasználónak az adatváltozás-kezelési szolgáltatásra történő regisztrációja során az adatváltozás-kezelési szolgáltatótól átvett adatait a Szolgáltató az adatok átvételét követő 60 napon belül összeveti az általa nyilvántartott, a Felhasználóra vonatkozó adatokkal,
- Amennyiben az adatváltozás-kezelési szolgáltató által szolgáltatott adatok alapján az ügyfél beazonosítása sikertelen vagy a változott adatoknak a szolgáltató nyilvántartásán való átvezetése akadályba ütközik, erről a szolgáltató a sikertelen beazonosítást vagy átvezetést követően értesíti az ügyfelet és az adatváltozás-kezelési szolgáltatót is tájékoztatja.

### **III.11.4.2. A Szolgáltató által választható közlési módok**

A Szolgáltató a Felhasználónak címzett írásbeli értesítések és jognyilatkozatok Felhasználóval történő közlése körében szabadon dönt abban a kérdésben, hogy az alábbi közlési módok közül melyiket alkalmazza:

- az értesítés, illetve a jognyilatkozat eredeti példányának személyes kézbesítéssel történő átadása a Szolgáltató által közvetlenül vagy megbízottja útján; vagy
- az értesítés, illetve a jognyilatkozat eredeti példányának vagy fénymásolatának postai kézbesítéssel történő továbbítása; vagy
- az értesítés, illetve a jognyilatkozat szkennelt másolatának e-mailben történő továbbítása az e-mail címmel rendelkező Felhasználó esetén; vagy
- az értesítés, illetve a jognyilatkozat másolatának faxon történő továbbítás a faxszal rendelkező Felhasználó esetén; vagy
- az értesítés vagy egyéb nyilatkozat eredeti példányának vagy fénymásolatának számlalevélben történő továbbítása; vagy
- értesítés a Felhasználók széles körét érintő tényekről, körülményekről, közleményekről, hirdetményekről a Szolgáltató honlapján, vagy az általa választott médiában.

### **III.11.4.3. A Felhasználó általi értesítésekre, jognyilatkozatokra vonatkozó szabályok**

A Felhasználó Szolgáltatónak címzett írásbeli értesítéseket és jognyilatkozatokat a jelen üzletszabályzat kifejezett eltérő rendelkezése hiányában a jelen üzletszabályzatban feltüntetett elérhetőségeken keresztül juttathatja el a Szolgáltatónak.

### **III.11.4.4. Postai kézbesítésre vonatkozó szabályok**

Szolgáltató jogszabály eltérő rendelkezése hiányában az alábbi szabályokat alkalmazza:

A Szolgáltató mindazon postai küldeményeket, amelyek tekintetében jogszabály a tértivevényes küldeményként történő kézbesítést kötelező szabályként nem írja elő, saját belátása szerint dönt abban a kérdésben, hogy az érintett küldeményt ajánlott küldeményként vagy ajánlott szolgáltatás és tértivevényes szolgáltatás nélküli egyszerű postai küldeményként adja-e postára.

A Felhasználó saját költségén köteles gondoskodni arról, hogy részére a postai küldemények kézbesíthetőek legyenek.

Az egyszerű postai küldeményeket (a számlák kivételével) a küldeménnyel megküldött levél keltezésének napját követő 8. napon kézbesítettnek kell tekinteni.

A Szolgáltató és megbízottja jogosult arra, hogy a Felhasználó részére kibocsátott számlákat egyszerű postai küldeményként adja postára azzal, hogy ilyen esetben a számlákat a Szolgáltató vagy a megbízottja számítógépes rendszerében rögzített postára adási dátum napját követő 5. munkanapon kell kézbesítettnek tekinteni.

Az ajánlott küldeményként postára adott küldeményeket a postára adást követő 5. munkanapon kell kézbesítettnek tekinteni; ebben az esetben a postára adás napját a Szolgáltató vagy megbízottja az ajánlott küldemények postára adásának nyilvántartására vezetett postakönyvével jogosult igazolni.

A Szolgáltató vagy megbízottja csak a jogszabályban kifejezetten meghatározott küldeményeket köteles a Felhasználó részére tértivevényes ajánlott küldeményként megküldeni.

Amennyiben a tértivevényes ajánlott küldemény Felhasználó részére történt kézbesítése azért volt sikertelen, mert a posta a küldeményt „az átvételt megtagadta” jelzéssel adta vissza a Szolgáltató vagy megbízottja részére, akkor a kézbesítés megkísérlésének napján kell kézbesítettnek tekinteni.

Ha a tértivevényes ajánlott küldemény kézbesítése azért volt sikertelen, mert a posta a küldeményt „nem kereste” jelzéssel adta vissza a Szolgáltató vagy megbízottja részére, akkor, - az ellenkező bizonyításig - a postai kézbesítés második eredménytelen megkísérlésének napját követő 5. munkanapon kézbesítettnek, a címzettel közöltnek kell tekinteni akkor is, ha a küldeményről, vagy annak tartalmáról a címzett ténylegesen nem szerzett tudomást.

#### **III.11.4.5. E-mailben és faxon továbbított küldeményekre vonatkozó szabályok**

Ha a Szolgáltatónak vagy megbízottjának a Felhasználó értesítési címeként telefax szám, illetve e-mail cím is rendelkezésre áll, a Szolgáltató a megadott telefax számra, illetve e-mail címre történő továbbítással is küldhet – a Felhasználó előzetes hozzájárulása esetén – küldeményeket a számlák és a kikapcsolás előtti utolsó írásbeli felszólítás kivételével.

Az e-mailben továbbított értesítés akkor tekinthető a Felhasználóval közöltnek az e-mailben szereplő időpontban, ha a kézhezvételt a Felhasználó kifejezetten írásban visszajelezte, kivéve, ha a Szolgáltató adott esetben erről ellenkezően rendelkezik.

A faxon továbbított értesítést a telefaxot küldő eszköz által a sikeres továbbítás tekintetében rögzített időpontban közöltnek kell tekinteni.

A Szolgáltató vagy megbízottja a faxon, vagy e-mail-ben továbbított értesítést a Felhasználó írásbeli kérésére ajánlott küldeményben is megerősíti.

#### **III.11.4.6. A tudomásszerzés vélelmezett napja**

A jelen üzletszabályzat kifejezett eltérő rendelkezése hiányában a Szolgáltató vagy megbízottja által a Felhasználóval közölt értesítéseket, illetve jognyilatkozatokat az alábbi közlési módok alkalmazása esetén az következőkben meghatározott időpontokban kell a Felhasználó által megismertnek tekinteni:

- személyes átadás esetén az átadás Felhasználó aláírásával igazolt napján;
- ajánlott küldeményként történő postai kézbesítés esetén a postára adás napját követő ötödik munkanapon azzal, hogy a postára adás napját a Szolgáltató vagy megbízottja az ajánlott küldemények postára adásának nyilvántartására vezetett postakönyvével jogosult igazolni;
- tértivevényes ajánlott küldemény kézbesítése azért volt sikertelen, mert a posta a küldeményt „az átvételt megtagadta” jelzéssel adta vissza a Szolgáltató vagy megbízottja részére, akkor a kézbesítés megkísérlésének napján;
- tértivevényes ajánlott küldeményként történő postai kézbesítés esetén az ellenkező bizonyításig a postai kézbesítés a második eredménytelen megkísérlésének napját követő 5. munkanapon, akkor, ha a kézbesítés azért volt sikertelen, mert a posta a küldeményt „nem kereste” jelzéssel adta vissza a Szolgáltatónak – az ellenkező

bizonyításáig – a címzettel közöltnek kell tekinteni akkor is, ha a küldeményről, vagy annak tartalmáról a címzett ténylegesen nem szerzett tudomást;

- e-mail útján történő továbbítás esetén az e-mail küldésének napján feltéve, hogy a kézhezvételt a Felhasználó kifejezetten e-mailben visszajelezte, kivéve, ha a Szolgáltató vagy megbízottja adott esetben erről ellenkezően rendelkezik;
- telefax útján történő továbbítás esetén a telefaxot küldő eszköz által a sikeres továbbítás tekintetében rögzített időpontban;
- honlapon történő közzététel esetén, a honlapon történt megjelenés napján;

A jelen üzletszabályzat kifejezett eltérő rendelkezése hiányában a Felhasználó által a Szolgáltatóval közölt értesítéseket, illetve jognyilatkozatokat a Szolgáltató általi iktatás napján kell megismertnek tekinteni.

#### **IV. A bekötővezeték, a fogyasztásmérő, illetve a mérőhely kialakításának, a mellékvízmérő üzembe helyezésének, valamint bélyegzéssel és zárral való ellátásának részletes szabályai.**

***Szabályos közműhasználat*** minden olyan tevékenység, amely a jogszabályokban, illetve a Szolgáltató által kialakított szabályozásokban, a Szolgáltató és a Felhasználó között fennálló közszolgáltatási szerződésben, üzletszabályzatban és egyéb megállapodásokban rögzítetteknek megfelel.

***Szabálytalan közműhasználat***, minden olyan tevékenység, amely a jogszabályokban, illetve a Szolgáltató által kialakított szabályozásokban, a Szolgáltató és a Felhasználó között fennálló közszolgáltatási szerződésben, üzletszabályzatban és egyéb megállapodásokban rögzítetteknek nem felel meg:

- a fogyasztás mennyiségének megállapítását befolyásoló műszaki beavatkozások (pl.: fordítottan beépített mérő, a mérőt a Szolgáltató hozzájárulása nélkül kiszertelték, a mérés pontosságának zavarása, hitelesítést igazoló plomba és/vagy a sodrott plombahuzal sérült, leszerelést megakadályozó zárplomba sérült, vízmérőn szándékos mechanikai sérülés található, a Felhasználó csatlakozást létesít a Szolgáltató hozzájárulása nélkül, ivóvizet vételez a vízmérő előtt, a vízmérő megkerülésével vagy kiiktatásával, közkifolyóról történő illegális vízvételzés, tűzcsapról történő illegális vízvételzés. stb.)
- a hiteles szennyvízmennyiség mérésre bármilyen hatást gyakorol, szennyvízbekötést létesít a Szolgáltató hozzájárulása nélkül, és azon keresztül szennyvizet bocsát ki, vagy az ingatlanon keletkező szennyvizet más módon a szennyvízelvezető közműbe vezeti, a házi vízellátó rendszerből, vagy a Szolgáltató hozzájárulásával felszerelt locsolási vízmérőn vételezett vízből keletkezett szennyvizet a Szolgáltató hozzájárulása nélkül a szennyvízelvezető közműbe bocsátja,
- a szolgáltatás igénybevételének megállapíthatóságát, vagy az igénybevétel mennyiségének megállapítását bármilyen módon befolyásolja.
- a vízszolgáltatás közegészségügyi veszélyeztetése esetén, amennyiben felszólításra a Felhasználó annak megszüntetésére haladéktalanul nem intézkedik, a Szolgáltató az illetékes Népegészségügyi Szerv egyidejű értesítése mellett a szolgáltatást szünetelteti a veszélyeztetés megszüntetésének időpontjáig.

- a közegészségügyi veszélyeztetés lehetséges esetei, különösen: szennyezett akna, szennyezett vízmérőhely, vízbekötések és szerelvények rongálása, illegális vételezés, saját vízellátó rendszer összekötése közüzemi hálózattal, fagyott mérő.

Ha a vízmérő mérőszerkezetének rongálása, vagy a Felhasználó egyéb felróható magatartása miatt az igénybe vett víz mennyiségét méréssel nem lehet megállapítani, vagy a mérési eredményt nem lehet joghatással bíró mérési eredménynek tekinteni, az elszámolt víz mennyiségét a bekötési-, vagy mellékvízmérő névleges térfogatárama alapján, számítással kell meghatározni. Ebben az esetben az elszámolás időtartama nem haladhatja meg az évi 500 órát.

Vízmérő hiányában a bekötővezeték átmérőjéhez illeszkedő vízmérő névleges térfogatárama alapján történik a számítás.

A szerződésszegésből adódó károkért a szabálytalan közműhasználatra, szerződésszegésre vonatkozóan a Szolgáltató az üzletszabályzat 25. számú melléklete szerinti kötbért állapíthat meg a Vhr. 71. § (1) bekezdése szerint. A Felhasználó szerződésszegését a Szolgáltatónak kell bizonyítani.

Ha a Felhasználó a szabálytalan közműhasználat tényét vitatja, a Szolgáltató szakértői vizsgálatot a Magyar Mérnöki Kamara nyilvántartásában lévő szakértővel elvégeztetheti. Amennyiben a szakértői vizsgálat a szabálytalan közműhasználat tényét igazolja, akkor annak költségeit a Szolgáltató a Felhasználóra átháríthatja.

Egy ingatlan ivóvíz ellátására több bekötővezeték csak tűzvédelmi, vagy műszaki okból a Szolgáltató írásos hozzájárulásával létesíthető.

Szennyvízelvezetés esetén, egy ingatlan ellátására több szennyvízbekötő vezeték csak műszakilag indokolt okból a Szolgáltató írásos hozzájárulásával létesíthető.

#### **IV.1. A bekötővezeték kialakításának részletes szabályai**

##### **IV.1.1. Víz- és csatorna bekötésre/átépítésre/rácsatlakozásra, a házi és csatlakozó víziközmű hálózatra vonatkozó tervezési közös szabályok**

Vízbekötésekkel kapcsolatosan az MSZ 22115:2002 szabvány, a bekötő és házi vízvezeték épületen, építményen kívüli szakaszaira az MSZ-10-310:1986 szabvány, a házi vezeték épületen, építményen belüli szakaszaira az MSZ-04-132:1991 szabvány, a közmű- és egyéb vezetékek elrendezésére az MSZ 7487:2021 szabvány, MSZ EN 14154-2:2005+A2:2011 a vízmérők beépítés és használati feltételeire tartalmaz követelményeket a lakossági csatornabekötésre az MI-10-436-1988 irányelv ad útmutatás. A vezeték olyan elemeit, melyek mindhárom előírás szerint minősítendő, a szigorúbb minőségi előírásokat kell figyelembe venni. A bekötővezeték, a csatlakozó vezeték, továbbá a házi ivóvíz-vezeték épületen kívüli szakaszainak átmérőjét úgy kell meghatározni, hogy

- a mértékadó vízfogyasztás esetén a vízsebesség a 2,5 m/s értéket ne haladja meg,
- a vezetékben fellépő nyomásvesztés után is minden csapoló helyen legalább 0,05 MPa (0,5 bar) kifolyási nyomás legyen. A berendezési tárgyakra 0,15 MPa (1,5 bar) nyomás szükséges.
- a bekötővezeték átmérője min. DN 20 vagy ennél nagyobb legyen.
- A bekötővezeték a közcsőhálózatra merőleges, abban az esetben, ha közcsőhálózat nem párhuzamos a telekhatárral az ellátott ingatlanra közel merőleges legyen.
- Az ivóvízvezeték és a szennyvízcsatorna, vagy a szennyvíz nyomócső keresztezése esetén:



- ha a szennyvízcsatorna mélyebben fekszik, mint az ivóvíz-vezeték, és a két vezeték közötti szintkülönbség 1,00 m-nél kisebb, a csatornát a keresztezési ponttól mindkét irányban 1-1 m hosszon minimum 10 cm vastag betonburkolattal vagy védőcsővel kell ellátni, ha pedig a szintkülönbség 0,5 m-nél kisebb, akkor az ivóvíz-vezetéken a keresztezési ponttól mért védőtávolságon belül csőkötés, szerelvény nem lehet és betonburkolattal vagy védőcsővel kell ellátni. A védőtávolságon belül bekötés nem létesíthető.
- ha a szennyvízcsatorna magasabban fekszik, mint az ivóvíz-vezeték, a csatornát a keresztezési ponttól 2-2 m hosszon vízzáró védőcsőben, vagy fedett vasbeton vályúban kell elhelyezni.
- Az épületen belül, vagy a kapubejáróban elhelyezett ivóvíz- és szennyvíz bekötővezetékek faláttörésen keresztül vezethetők be. A vízzáróság biztosítása a Felhasználó feladata.
- A bekötővezeték földtakarása legalább 1,20 m legyen. Ha ez nem biztosítható, gondoskodni kell a vezeték mechanikai védelméről és hőszigeteléséről, de a földtakarás ekkor is legalább 0,80 m legyen.
- A bekötővezeték elzárását a közterületen kell megoldani, ha:
  - a vízmérő hely épületen belül kerül,
  - zártosrú beépítés esetén a vízmérőakna kapubejáróba kerül,
  - DN 50 vagy ennél nagyobb átmérőjű bekötővezeték 3,0 m-nél jobban megközelíti az épületet vagy az épület alapját,
- Az elzáró szerelvény DN 25 mm vízmérő és DN 40 mm bekötővezeték átmérőig gömbcsap, e felett csak lassú nyitásra módot nyújtó szerelvényt szükséges beépíteni.
- A házi ivóvízvezetékbe a vízmérőhelyen, közvetlenül a vízmérőt követő elzáró után visszacsapó szelepet és golyóscsappal vagy szeleppel zárható ürítő csonkot kell beépíteni.
- Bekötő és házi vízvezeték magánvezetékekkel nem kapcsolható össze.
- Bekötővezetésekre épületet, építményt telepíteni tilos, kivéve zártosrú beépítés esetén!

#### **IV.1.2. Víz- és csatorna bekötésre/átépítésre/rácsatlakozásra, a házi és csatlakozó víziközmű hálózatra vonatkozó kialakításának közös szabályai**

- A bekötéshez/átépítéshez/rácsatlakozáshoz tervjóváhagyás alapján vízmérőakna/tisztító-, ellenőrzőakna kiépítése vagy megléte szükséges, melyet az igénylő feladata megépíteni/megépíttetni. Szabványos kialakítására mintát talál a VB-01-től VB-06-ig valamint SZB-01, SZB-02 és SZB-03, SZM-01 számú termellékletekben.
- A bekötés építéséhez szükséges földmunkát és helyreállítást a Felhasználó saját költségére végzi/végezteti. Közterületi földmunkák megkezdése csak érvényes közterület-bontási engedély és Szolgáltató által jóváhagyott terv birtokában lehetséges. A bontási engedélyt az érintett terület tulajdonosa, kezelője, illetve fenntartója adja ki.
- Bekötést általában a Szolgáltató évente április 1 - október 15 közötti időszakban végez. A megjelölttől eltérő időpontban a tulajdonos Önkormányzat közterület bontási hozzájárulásával a Szolgáltató az időjárási viszonyoktól függően, és az

- igénybejelentővel egyeztetett egyéb feltételek (munkagödör időben történő megfelelő kialakítása, stb.) teljesülése esetén a bekötést a Szolgáltató elvégezheti.
- A kiásott, nyílt és biztonságos munkavégzésre alkalmas munkárokban a bekötővezeték kiépítését, fertőtlenítését, a helyszíni szemlét, a nyomáspróbát, a működőképességi és vízzárósági próbát, a geodéziai bemérést és a vízmérési helyen a bekötési vízmérő beszerelését a Szolgáltató, az általa megbízott vállalkozó vagy az Igénybejelentő által kiválasztott, a kivitelezési jogosultsággal rendelkező vízszereplők nyilvántartásában szereplő személy végzi, amelynek megvalósítása nem lehet későbbi, mint a munkárok rendelkezésre állásának bejelentését követő 30. nap. Ezek költségét, illetve díját az igénybejelentő köteles megelőlegezni, kivéve, ha jogszabály alapján mentesül a költség és díj megfizetése alól. A Szolgáltató köteles az Igénybejelentővel és az általa megbízott vízszereplővel együttműködni. Amennyiben nem a Szolgáltató építi ki az ivóvíz bekötővezetékét, akkor a kivitelezést végző köteles a biztonságos rákötés szakszerű kivitelezéséhez szükséges többlet vezeték hosszat biztosítani.
  - A kivitelezést követően a nyíltárkos geodéziai bemérés elkészítése kötelező a hálózatba bekötést kezdeményező költségére. Amennyiben a Szolgáltató építi ki a bekötővezetékét, akkor a geodéziai bemérésről a Szolgáltatónak kell gondoskodnia jogosultsággal rendelkező szakemberrel. Amennyiben nem a Szolgáltató építi ki a bekötővezetékét, akkor a geodéziai bemérést a kivitelezést végző az egységes elektronikus közműnyilvántartásról szóló 324/2013. (VIII. 29.) Korm. rendelet 5. melléklet alapján köteles elvégezni/elvégeztetni, és az erre vonatkozó bemérési dokumentációt átadni a Szolgáltatónak az üzembehelyezést megelőzően. A geodéziai bemérést a 324/2013. (VIII. 29.) Korm. rendeletben meghatározott jogosultsággal rendelkező végezheti a jogszabályban foglalt módon. A nyíltárkos geodéziai bemérés időpontjáról 2 munkanappal megelőzően írásban a Szolgáltatót tájékoztatni kell.
  - A Szolgáltató a Felhasználó vízmérőjét vagy a szennyvíz-mennyiségmérőjét műanyagzárral ellátja el, és jogosult ellenőrizni azok szabályszerű működését, illetve szennyvíz mennyiségmérő esetében annak üzemeltetését.
  - Az ivóvíz közműhálózatba kapcsolt házi ivóvízhálózatot helyi (egyedi) vízbeszerzéshez (házi kúthoz) kapcsolt vezetékkel (hálózattal) összekötni tilos! Az ebből adódó esetleges közegészségügyi és járványügyi és egyéb károk elhárításának költségei az érintett Felhasználót terhelik.
  - Bekötéskor/átépítéskor/rákötéskor a helyszínen rögzített adatok (vízmérő gyári száma, típusa, mérő állása, hitelesítési ideje, záró plombák sorszáma, teljesítésigazolás, egyéb megjegyzés) valódiságának elismerése formanyomtatványon (3. és 14. vagy 16. vagy 17. számú melléklet), a Szolgáltató megbízottjának, illetve a Megrendelőnek aláírásával történik.
  - Szolgáltató amennyiben a fentiekben foglaltaktól eltérő beépítést vagy más, üzembe helyezést gátló körülményt állapít meg, az üzembe helyezést megtagadhatja, és azt a hozzájárulásban foglalt feltételek teljesítéséhez, az akadályok megszüntetéséhez kötheti.
  - Ha a kivitelezést nem a Szolgáltató végzi, akkor a beruházó köteles a kivitelezést követően, az átadás-átvételi eljárással egy időben a megépített közüzemi vezeték tulajdonjogát az Ellátásért Felelős részére átadni.

- A Szolgáltató hozzájárulása nélkül végzett bekötés esetén az építetőt a Szolgáltató a jogkövetkezményekre történő figyelemfelhívással egyidejűleg, a tudomásszerzést követő 5 napon belül írásban, igazolható módon felszólítja a létesítmény szükség szerinti átalakítására, ha azzal a bekötés műszaki szempontból alkalmassá válik, és a víziközmű-szolgáltatás biztosításának egyéb akadálya nincs.

### **IV.1.3. Az egyes víziközművek bekötésre/átépítésre/rácsatlakozásra, a házi és csatlakozó víziközmű hálózatra vonatkozó speciális szabályok**

#### **IV.1.3.1. Vízbekötés/átépítés**

Az ivóvíz-bekötővezeték kiépítésére, fertőtlenítésére, a helyszíni szemlére, a nyomáspróbára, a geodéziai bemérésre és a vízmérési helyen a bekötési vízmérő beszerelésére az Igénybejelentő – Szolgáltató helyett – a kivitelezési jogosultsággal rendelkező vízszerek nyilvánartartásában szereplő személynek is megbízást adhat. A kivitelezési jogosultsággal rendelkező vízszerek nyilvánartartását a Műszaki Biztonsági Hatóság vezeti. A Szolgáltató köteles az igénybejelentővel, valamint az igénybejelentő által megbízott kivitelezési jogosultsággal rendelkező személlyel együttműködni.

Amennyiben a kivitelezési jogosultsággal rendelkező vízszerek kivitelezésében valósul meg a bekötővezeték kiépítése, úgy a bekötés részét kell képezze a tervben jóváhagyott vízmérő szabványos beépítése is. A gerinchálózatra történő csatlakoztatás megrendelésének előfeltétele az igénybejelentő vagy az általa meghatalmazott személy nyilatkozattétele (ennek hiányában a Szolgáltató által becsült összeg) az elvégzett munka nettó költségére vonatkozóan, továbbá a gerinchálózatra történő csatlakoztatás és a plombálás díjának megfizetése. Ezt követően a Szolgáltató a helyszínen elvégzi a kiépített bekötővezeték ivóvíz gerinchálózatra történő csatlakoztatását. Gerinchálózatra történő csatlakoztatást követően 5 munkanapon belül köteles az igénybejelentő vagy a kivitelező a nyíltárkos geodéziai bemérést a megfelelő jogosultsággal rendelkező szakemberrel, vagy a Szolgáltató közreműködésével elvégeztetni, valamint a Szolgáltatónál az üzembehelyezési eljárást kezdeményezni, melynek során köteles a kivitelezéshez kapcsolatos összes dokumentációt – különös tekintettel a nyíltárkos geodéziai bemérésre – a Szolgáltató részére átadni. A fentiek teljesítésekor a bekötővezeték műszaki átadás-átvétel időpontjában (üzembehelyezés) jegyzőkönyv kerül felvételre.

Közüzemi rendszeren történő vízbekötés/átépítés gerinchálózatra történő csatlakoztatását közegészségügyi és járványügyi szempontokra tekintettel az igénylővel előre egyeztetett időpontban a kizárólag a Szolgáltató illetékes munkatársai megrendelés alapján végzik el.

A bekötővezeték és tartozékai, amelyek a vízzel érintkeznek, csak ivóvíz-ellátási célra Országos Tisztifőorvosi Hivatal által engedélyezett anyagokból készülhetnek.

A bekötés-szerelési munka elkészítését követően a vízvezetékeket csak nyomáspróba és fertőtlenítés után szabad üzembe helyezni. A nyomáspróba és fertőtlenítés végrehajtására az MSZ-10-310:1986 tartalmaz követelményeket, melyeket be kell tartani.

A bekötés feltétele, hogy a házi ivóvízhálózat a bekötővezeték felől az első vízvételezési helyig, illetve a vízvételezési hely már üzemképes legyen.

#### **IV.1.3.2. Új vízbekötés létesítése legfeljebb 32 mm átmérőig (2017. 09. 01-től)**

Az ivóvíz-bekötővezeték kiépítésére, fertőtlenítésére, a helyszíni szemlére, a nyomáspróbára, a geodéziai bemérésre és a vízmérési helyen a bekötési vízmérő beszerelésére az Igénybejelentő

– Szolgáltató helyett – a kivitelezési jogosultsággal rendelkező vízszerek nyilvántartásában szereplő személynek is megbízást adhat. A kivitelezési jogosultsággal rendelkező vízszerek nyilvántartását a Műszaki Biztonsági Hatóság vezeti. A Szolgáltató köteles az igénybejelentővel, valamint az igénybejelentő által megbízott kivitelezési jogosultsággal rendelkező személlyel együttműködni.

Amennyiben a kivitelezési jogosultsággal rendelkező vízszerek kivitelezésében valósul meg a bekötő vezeték kiépítése, úgy a bekötés részét kell képezze a tervben jóváhagyott vízmérő szabványos beépítése is. A gerinchálózatra történő csatlakoztatás megrendelésének előfeltétele az igénybejelentő vagy az általa meghatalmazott személy nyilatkozattétele (ennek hiányában a Szolgáltató által becsült összeg) az elvégzett munka nettó költségére vonatkozóan, továbbá a gerinchálózatra történő csatlakoztatás és a plombázás díjának megfizetése. Ezt követően a Szolgáltató a helyszínen elvégzi a kiépített bekötő vezeték ivóvíz gerinchálózatra történő csatlakoztatását. Gerinchálózatra történő csatlakoztatást követően 5 munkanapon belül köteles az igénybejelentő vagy a kivitelező a nyíltárkos geodézia bemérést a megfelelő jogosultsággal rendelkező szakemberrel, vagy a Szolgáltató közreműködésével elvégeztetni, valamint a Szolgáltatónál az üzembehelyezési eljárást kezdeményezni, melynek során köteles a kivitelezéshez kapcsolatos összes dokumentációt – különös tekintettel a nyíltárkos geodéziai bemérésre – a Szolgáltató részére átadni. A fentiek teljesítésekor a bekötővezeték műszaki átadás-átvétel időpontjában (üzembehelyezés)jegyzőkönyv kerül felvételre.

Mentes a víziközmű-fejlesztési hozzájárulás, az igénybejelentés elbírálásának díja, a tervegyeztetés, adategyeztetés vagy ennek megfelelő szolgáltatás díja, a kiszállási díj, az igényfelméréssel és az igénybejelentés feldolgozásával, elbírálásával kapcsolatban bármilyen tevékenység, szolgáltatás díja, továbbá rácsatlakozáskor a bekötési vízmérőóra költsége, a bekötési vízmérőóra felszerelésének díja és a nyomáspróba díja alól a legfeljebb 32 mm átmérőjű ivóvízvezeték bekötése.

A mentesség a korábban el nem látott ingatlanok közüzemi ivóvíz törzshálózatba történő bekötésére vonatkozik.

#### **IV.1.3.3. Szennyvízbekötés/átépítés/rákötés**

A szennyvíz bekötővezeték létesítésére, annak a már üzemeltetett szennyvíztörzshálózatra való bekötésére, a helyszíni szemlére, a nyomáspróbára, a működőképességi és vízzárósági próbára, a geodéziai bemérésre az igénybejelentő – a Szolgáltató helyett – a kivitelezési jogosultsággal rendelkező vízszerek nyilvántartásában szereplő személynek is megbízást adhat. A kivitelezési jogosultsággal rendelkező vízszerek nyilvántartását a Műszaki Biztonsági Hatóság vezeti. A Szolgáltató köteles az igénybejelentővel, valamint az igénybejelentő által megbízott kivitelezési jogosultsággal rendelkező személlyel együttműködni.

Amennyiben a szennyvízbekötés kiépítését nem a Szolgáltató végzi, akkor az igénybejelentő által megbízott kivitelezési jogosultsággal rendelkező kivitelező köteles a Szolgáltató szakfelügyeletét megrendelni a gerinchálózatra történő csatlakozás elkészítésének idejére a kivitelezés megkezdése előtt. Amennyiben a szennyvíztörzshálózat nyomott rendszerű, akkor a törzshálózatra történő csatlakozást csak a Szolgáltató végezheti el. Gerinchálózatra történő csatlakoztatást követően 5 munkanapon belül köteles az igénybejelentő vagy a kivitelező a nyíltárkos geodézia bemérést a megfelelő jogosultsággal rendelkező szakemberrel, vagy a Szolgáltató közreműködésével elvégeztetni, a szakfelügyelet díj befizetését igazolni, a Szolgáltatónál az üzembehelyezési eljárást kezdeményezni, melynek során köteles a kivitelezéshez kapcsolatos összes dokumentációt – különös tekintettel a nyíltárkos geodéziai

bemérésre, az igénybejelentő vagy az általa meghatalmazott személy nyilatkozattételére (ennek hiányában a Szolgáltató által becsült összeg) elvégzett munka nettó költségére vonatkozóan – a Szolgáltató részére átadni. A fentiek teljesítésekor a bekötővezeték műszaki átadás-átvétel időpontjában (üzembehelyezés) jegyzőkönyv kerül felvételre, amelyben rögzítésre kerül a bekötési vízmérő állása.

Az OTÉK 77. § (1) alapján „az építmény csatornahálózatát úgy kell megvalósítani, hogy az építménybe szennyvíz-, vagy csapadékvíz-visszaáramlás ne keletkezzék”.

Szolgáltató kivitelezése esetén a Felhasználó költségére a Szolgáltató a bekötővezeték kiépítését, a közcsatornára való csatlakoztatást, az ágyazatkészítést végzi el.

Közüzemi szennyvíz elvezető hálózatra csatlakozó bekötővezeték idegen kivitelező által történő kiépítése csak szakfelügyelet mellett, a Szolgáltatónál rendszeresített és elfogadott anyagokból végezhető. A szakfelügyeletet a Szolgáltatónál kell írásban megrendelni (9. számú melléklet).

A közcsatornára való csatlakoztatást kizárólag a Szolgáltató szakemberei végezhetik megrendelő alapján (15. számú melléklet).

A bekötőcsatorna közcsatornára csatlakozása előtt a korábban használt házi szennyvízkezelő (derítő akna) berendezést a házi csatornahálózatból ki kell iktatni.

Azokon a területeken, ahol elválasztott rendszerű csatornahálózat van, ott a csapadékvizet szennyvízcsatornába vezetni tilos.

A bekötés-szerelési munka elkészítése, valamint a vízzárósági, kényszeráramlású rendszer esetén a működőképességi próba elvégzése után a bekötővezeték üzembe helyezhető. A vízzárósági, kényszeráramlású rendszer esetén a működőképességi próba eredményét írásban rögzíteni kell.

Szolgáltató a vízzárósági próba és működési próba elvégzését saját hatáskörébe vonhatja, a vízzárósági próba vonatkozásában, amennyiben azt műszaki körülmények indokolják, saját hatáskörében engedményt tehet.

#### **IV.1.3.4. Új szennyvízbekötés létesítése legfeljebb 160 mm átmérőig (2017. 09. 01-től)**

A szennyvíz-bekötővezeték létesítésére, annak a már üzemeltetett szennyvíztörzshálózatra való bekötésére, a helyszíni szemlére, a nyomáspróbára, a működőképességi és vízzárósági próbára, a geodéziai bemérésre az igénybejelentő – a Szolgáltató helyett – a kivitelezési jogosultsággal rendelkező vízszerek nyilvántartásában szereplő személynek is megbízást adhat. A kivitelezési jogosultsággal rendelkező vízszerek nyilvántartását a Műszaki Biztonsági Hatóság vezeti. A Szolgáltató köteles az igénybejelentővel, valamint az igénybejelentő által megbízott kivitelezési jogosultsággal rendelkező személlyel együttműködni.

Amennyiben a szennyvízbekötés kiépítését nem a Szolgáltató végzi, akkor az igénybejelentő által megbízott kivitelezési jogosultsággal rendelkező kivitelező köteles a Szolgáltató szakfelügyeletét megrendelni a gerinchálózatra történő csatlakozás elkészítésének idejére a kivitelezés megkezdése előtt. Gerinchálózatra történő csatlakoztatást követően 5 munkanapon belül köteles az igénybejelentő vagy a kivitelező nyíltárkos geodéziai bemérést elvégeztetni, a szakfelügyelet díj befizetését igazolni, a Szolgáltatónál az üzembehelyezési eljárást kezdeményezni, melynek során köteles a kivitelezéshez kapcsolatos összes dokumentációt –

különös tekintettel a nyíltárkos geodéziai bemérésre, az igénybejelentő vagy az általa meghatalmazott személy nyilatkozattételére (ennek hiányában a Szolgáltató által becsült összeg) elvégzett munka nettó költségére vonatkozóan – a Szolgáltató részére átadni. A fentiek teljesítésekor a bekötővezeték műszaki átadás-átvétel időpontjában (üzembehelyezés) a felek megegyeznek, melynek során rögzítésre kerül a bekötési vízmérő állása.

Mentes a víziközmű-fejlesztési hozzájárulás, az igénybejelentés elbírálásának díja, a tervegyeztetés, adategyeztetés vagy ennek megfelelő szolgáltatás díja, a kiszállási díj, az igényfelméréssel és az igénybejelentés feldolgozásával, elbírálásával kapcsolatban bármilyen tevékenység, szolgáltatás díja, továbbá rácsatlakozáskor a nyomáspróba díja alól a legfeljebb 160 mm átmérőjű szennyvízvezeték bekötése.

A mentesség a korábban el nem látott ingatlanok közüzemi szennyvíz törzshálózatba történő bekötésére vonatkozik.

## **IV.2. Mérőhely kialakításának részletes szabályai**

### **IV.2.1. Mérőhely kialakításnak tervezési, kivitelezési szabályai**

A vízmérőhelyet úgy kell kialakítani, hogy a vízmérő és a szerelvények hozzáférhetősége, leolvashatósága, cserélhetősége a munkavédelmi előírásoknak megfelelő módon biztosított, továbbá a mérő fagy, vízelöntés és rongálás elleni védelme megoldott legyen az MSZ-04-901:1989, az MSZ-04-903:1989, és az MSZ-04-904:1989 előírásainak figyelembevételével.

A bekötési vízmérő helyet önálló aknában kell kialakítani a telekhatárt követően. Amennyiben ez nem megvalósítható műszaki vagy egyéb okból és csak közterületen helyezhető el a mérőhely, úgy a közterület fenntartó engedélyre van szükség.

Önálló aknát, illetve mérőhelyet az VB-01-től VB-06-ig; SZB-01-től SZB-03-ig; SZM-01 számú termékmelléklet szerinti módon javasolt műszakilag kialakítani. Minden esetben a vízmérő/tisztító/ellenőrző aknának ki kell elégíteni a következő követelményeket:

- Az akna betonból, vasbetonból, téglából vagy műanyagból épüljön.
- Az aknát az ingatlanon úgy kell elhelyezni, hogy az akna falának külső síkja és a telekhatár közötti távolság legfeljebb 0,5 m legyen.
- Az akna oldalfalának és födémének statikai kialakítása a várható legnagyobb terhelés elviselésére alkalmas legyen.
- Az aknafedlapnak a várható legnagyobb terhelés elviselésére alkalmasnak kell lennie.
- Az aknafedlap balesetmentesen 1 fő által mozdítható legyen, súlya maximum 25 kg.
- Mászható és nem mászható akna esetén a födémnyílás egyik mérete sem lehet 60 cm-nél kisebb.
- A mászható aknába az MSZ 15670:1989 szerinti hágcsót vagy létrát kell beépíteni.
- Amennyiben a várható legmagasabb talajvízszint az akna fenékszintjét meghaladja, az akna vízzáróságát biztosítani kell, továbbá szükséges az aknát felúszás ellen méretezni (szükség esetén felúszás ellen le kell terhelni).
- Aknára épületet, építményt telepíteni tilos!

## **IV.2.2. Az egyes víziközművek mérőhelyének kialakítására vonatkozó speciális szabályok**

### **IV.2.2.1. Vízmérőhely kialakításnak szabályai**

Minden esetben a vízmérőaknának ki kell elégíteni a következő követelményeket:

- A vízmérőhelyet az ingatlanoknak a bekötést lehetővé tevő ivóvízhálózatot magában foglaló, közterület felé eső 1 méteres sávjában kell kialakítani. Úszótelkes, telekhatáron kialakított zárt sorú beépítés esetén vagy műszakilag indokolt esetben a vízmérőhely épületen belüli közös helyiségben, faliszekrényben, - más megoldás hiányában - közterületen is kialakítható. Közterületi elhelyezés esetén a vízmérőhelyet a Szolgáltató - a közterületen tulajdonosi jogokat gyakorló személy hozzájárulása alapján - jelöli ki.
- A vízmérőhely aknáját az ingatlanon úgy kell kialakítani, hogy védve legyen az elárasztástól és csapadékvíztől,
- Az akna mérete tegye lehetővé a vízmérő és a szükséges szerelvények elhelyezését, az aknába való lejutást és a biztonságtechnikai szempontból megfelelő munkavégzést. A mászható akna téglalap alaprajzú, alaprajzi bel mérete legalább 1,00 x 1,20 m, belmagassága legalább 1,20 m.
- Ha a várható legmagasabb talajvízszint az akna fenékszintjét 0,5 m-nél jobban nem közelíti meg, a fenéklemezben kavicssal kitöltött szivárgót kell kialakítani
- Ha mérőhely aknában nem alakítható ki, úgy annak épületen belüli kialakítása csak a Szolgáltató hozzájárulásával és előírásai alapján valósítható meg. Bekötési vízmérőt az alapkitörés belső síkjától mérve legfeljebb 1,50 m távolságra kell elhelyezni. A vízmérőt a helyiség padlóvonala felett legalább 30 cm, vízszintes beépítés esetén legfeljebb 1,30 m tengelymagassággal, függőleges beépítés esetén legfeljebb 1,50 m lehet. Függőleges beépítés esetén olyan vízmérőt kell beépíteni, amely ebben a pozícióban legalább „B”, vagy MID méréspontossági elv szerint „R $\geq$ 80” pontosságú legyen. Biztosítani kell, a mérő hozzáférhetőségét, leolvashatóságát, cserélhetőségét, fagy, vízborítás és rongálás elleni védelmét.

Az ingatlanon belül locsolási célú vízfelhasználást regisztráló vízmérőt a bekötési vízmérőt követően egy aknában a műszaki szempontoknak megfelelően el lehet helyezni, így nem követelmény az önálló mérőakna kialakítása. Amennyiben az előzőekben foglaltak nem teljesíthetők, úgy a meglévő vízmérőakna mellé kell elhelyezni a mérőt, műszakilag megfelelő módon.

Amennyiben csak 1 db (NA 15 vagy NA 20) bekötési vízmérő elhelyezésére kerül sor, akkor a Szolgáltató hozzájárul a vízmentesen kiépített, legalább 900 mm átmérőjű felúszás ellen védett hegesztett járható műanyag akna telepítéséhez, ha a vízmérő Üzletszabályzatunkban, az ide vonatkozó szabványban és műszaki irányelvben előírt beépítését lehetővé teszi.

A Szolgáltató nem járul hozzá bekötési vízmérő esetén a „kukás akna” telepítéséhez.

Amennyiben a bekötési vízmérővel együtt locsolómérő elhelyezésére is sor kerül, akkor a vízmérők egy aknában történő elhelyezését biztosító a VB-02-től VB-05-ig termélmellékletekben szereplő épített akna kivitelezése szükséges.

Locsolómérő utólagos beépítésénél, amennyiben az nem fér el a bekötési vízmérő aknájában, akkor a Szolgáltató hozzájárul a bekötési vízmérőtől 1,0 belül, zöldterületben 500 mm átmérőjű KPE csővel szerelt felúszás ellen védett hegesztett műanyag aknában történő elhelyezéshez. Ezt a típusú műanyag aknát szilárd burkolatú területen nem lehet beépíteni.

Azon fogyatékkal élő lakossági Felhasználó, aki az üzletszabályzat 34. számú melléklet A) része szerint az általánostól eltérő, de műszaki-biztonsági előírásoknak megfelelő mérőhely kialakítást kérelmezte és ezen igényét a benyújtott okiratok alátámasztják, valamint az elbírálást követően a nyilvántartásban történő felvétele megtörtént, annak a Szolgáltató az esetleges műszaki beavatkozásokat – a Felhasználó költségére – harminc napon belül megkezdi.

#### **IV.2.2.2. Tisztító/ellenőrző akna kialakításának szabályai**

A szennyvízcsatorna bekötések tervezésénél és megvalósításánál az alábbi előírásokat kell betartani:

- szennyvizet csak tisztító aknán keresztül lehet a közcsatornára rákötni,
- a tisztító aknát a telekhatáron belül, attól maximum 1 méterre kell elhelyezni,
- az akna átmérője legalább min.160 mm legyen,
- egy telekről egy szennyvízcsatorna kivezetést lehet készíteni,
- a szennyvíz bekötőcsatorna átmérője min. 125 mm,
- a telekhatáron kialakítandó tisztító akna maximális fenékmélysége 1,2 m lehet, ha ennek egyéb műszaki akadálya nincs (pl. közműkeresztezések miatt),
- ha a tisztító akna fenékszintje mélyebbre kerül, mint 1,2 m, akkor a házi csatorna helyszínrajzát a tervdokumentációhoz mellékelni kell,
- gravitációsan csak terepszint feletti helyiségekben keletkező szennyvizek vezethetők a telekhatáron megépített tisztító aknába,
- terepszint alatti létesítményekben, helyiségekben keletkező szennyvíz elvezetése esetén a Szolgáltató által elfogadott műszaki megoldás (házi átemelő) alkalmazása szükséges. Az esetleges szennyvíz elöntésekből származó károkért a Szolgáltató nem vállal felelősséget, amennyiben a Felhasználó a fent említett műszaki megoldást nem alkalmazza.
- a fedlapszint alatti szifonszinttel rendelkező lefolyók esetén a Felhasználónak az ingatlan elöntés elleni védelmét visszaáramlás elleni műszaki védelem (pl.: visszacsapó szelep) beépítésével kell biztosítania.
- nem lakossági Felhasználók esetében a nyomott, illetve gravitációs szennyvízrendszerbe történő szennyvíz bebocsátásnál, teltszelvényes indukciós szennyvízmennyiség mérő, valamint mintavételi csap beépítését a Szolgáltató előírhatja.



### IV.2.2.3. Szennyvízbeemelő akna kialakításának szabályai

- a beemelő aknát a telekhatáron belül, attól maximum 1 méterre kell elhelyezni,
- az aknát az ingatlanon úgy kell kialakítani, hogy védve legyen az elárasztástól és csapadékvíztől,
- az akna méretét úgy kell megválasztani, hogy a biztonságos, balesetmentes munkavégzést, valamint a benne lévő szerelvények elhelyezését és azok szerelhetőségét akadálymentesen biztosítsa,
- nem lakossági Felhasználók esetében a 2 m<sup>3</sup>/napi vízfelhasználás (közüzemi, egyéb) fölött szennyvízrendszerbe történő szennyvíz bebocsátásnál, szennyvízmennyiség mérő, valamint mintavételi csap beépítését a Szolgáltató előírhatja, vagy kiváltható az egyéb vizek ellenőrzésére felhasználható mérő (pl.: fűtő kút mennyiség mérője, stb.), és a csapadékvíz számítással történő meghatározás, mely mellett a mintavételi pont kiépítése/meghatározása elengedhetetlen,
- nem lakossági Felhasználók esetében a 2 m<sup>3</sup>/napi vízfelhasználás (közüzemi, egyéb) alatt a szennyvízrendszerbe történő szennyvíz és indokolt esetben befogadott csapadékvíz bebocsátásnál, külön-külön szennyvízmennyiség mérő, valamint mintavételi csap beépítését a Szolgáltató előírhatja, vagy kiváltható az egyéb vizek ellenőrzésére felhasználható mérő (pl.: fűtő kút mennyiség mérője, stb.), és a csapadékvíz számítással történő meghatározás, mely mellett a mintavételi pont kiépítése/meghatározása elengedhetetlen,
- nem lakossági Felhasználóknál a meglévő kiépített felhasználói tulajdonú egyesített rendszerek esetében a szennyvíz és indokolt esetben befogadott csapadékvíz esetén – ahol indokolatlanul nagy költséggel járna a rendszerek szétválasztása – egy átadási ponton elhelyezett szennyvíz mennyiségmérő, valamint mintavételi csap beépítése is elfogadható, vagy több átadási pont esetében kiváltható az egyéb vizek ellenőrzésére felhasználható mérő (pl.: fűtő kút mennyiség mérője, stb.), és a csapadékvíz számítással történő meghatározás, mely mellett a mintavételi pont kiépítése/meghatározása elengedhetetlen,
- nem lakossági Felhasználók esetében a 2 m<sup>3</sup>/napi vízfelhasználás (közüzemi, egyéb) fölött és tevékenységtől függően a szennyvízrendszerbe történő szennyvíz bebocsátásnál az on-line vízminőségellenőrző kiépítését és a Szolgáltató folyamatirányító rendszerébe történő adatszolgáltatást a Szolgáltató előírhatja.

### IV.3. Fogyasztásmérők beépítésére vonatkozó részletes szabályok

A felhasználási hely fogyasztásának mérésére, az víziközmű hálózatba beépített – az áramló víz mennyiségének meghatározására szolgáló – hitelesített mérőeszközt kell felszerelni.

A mérőeszköz tulajdonosa a kezelésében lévő vízmérőnek a mérésügyi jogszabályokban előírt időszakos hitelesítéséről, cseréjéről saját költségén köteles gondoskodni, a mérésügyről szóló 1991. évi XLV. törvény végrehajtásáról rendelkező, 127/1991. (X.9.) Korm. rendeletben meghatározott hitelességi időn belül.

- bekötési és törzshálózati A hitelesítés hatálya 8 év.
- mellékvízmérő elszámolásra A hitelesítés hatálya 8 év.
- telki A hitelesítés hatálya 8 év.

A szennyvízmennyiség mérő esetében a hitelesítési/kalibrálási szabályok megegyeznek a bekötési és törzshálózati mérőkre vonatkozó mindenkori mérésügyi jogszabályokban foglaltakkal.

A víziközmű hálózatban, valamint a csatlakozó házi ivóvíz- és szennyvízhálózatba beépített fogyasztásmérő típusai lehetnek:

*ivóvízmérő:* bekötési vízmérő, átadási vízmérő, ikermérő, mellékmérő, locsolási vízmérő, törzshálózati vízmérő,  
*szennyvízmennyiség-mérő:* közműves szennyvízmennyiség-mérő, átadási szennyvízmennyiség-mérő, szennyvízmennyiség meghatározására szolgáló telki vízmérő.

- A beépítésre kerülő vízmérő méretét és típusát a várható mértékadó vízigények és a bekötési terv alapján a Szolgáltató hagyja jóvá.
- Kiválasztásánál figyelembe veendő főbb szempontok:
  - a várható térfogatáramok,
  - a mérendő víz hőmérséklete,
  - a rendelkezésre álló átlagos hálózati nyomás,
  - a víz fizikai és kémiai jellemzői,
  - a vízmérő utáni nyomásesés,
  - a vízmérő alkalmassága a beépítési követelményeknek.

A Felhasználó szokásainak megváltozása miatt lecsökkent/növekedett vízigényére hivatkozva – költség ellenében – kérheti az átépítést a Szolgáltatótól, hogy az új vízfelhasználáshoz igazodó vízmérőt építsen be. A vízmérő szakszerű beépítésének érdekében adott esetben a bekötővezeték átépítése is szükséges.

Helyi (egyedi) vízbeszerzésből származó víz közcsatornára vezethetőség feltétele hiteles/kalibrált mérőberendezés beépítése, a Vhr. 63.§ alapján.

Szennyvízmérő és telki vízmérő beépítésére vonatkozó előírásokat a Vhr. és az Üzletszabályzatunk tartalmazza.

### **IV.3.1. Fogyasztásmérők beépítésére vonatkozó speciális szabályok**

Az alábbi pontokban rögzített kritériumok teljesítése esetén a Szolgáltató a telepítéshez a szükséges hozzájárulást megadja.

#### **IV.3.1.1. Vízmérő (bekötési-, mellék-, locsoló-, telki vízmérő) beépítési követelmények:**

- Biztosítani szükséges a mérő előtt min. 3xDN egyenes szabad csőszakaszt, illetve a mérő után a min. 2xDN szabad egyenes csőszakaszt, amennyiben a gyártó által kiadott műbizonylat mást ír elő, akkor azt kell figyelembe venni.
- A beépítés helyzete, iránya feleljen meg a vízmérő jellemzőinek. A bekötési-, telki-, mellék- és locsoló vízmérő elhelyezése a helyiség vagy akna padlójának felett

legalább 0,3 m és legfeljebb 1,50 m tengelymagasság között, csak vízszintesen – úgy, hogy a számlálómű vízszintes helyzetben, a számláló felülről leolvasható legyen – lehet beépíteni.

- A vízmérő könnyen hozzáférhető legyen leolvasás, karbantartás, kiszereles szempontjából.
- A vízmérő olyan helyre történő beépítése esetén, ahol várhatóan az ivóvíz mechanikai szennyeződése oly mértékű, hogy a gyárilag beépített szűrő nem nyújt elegendő védelmet, abban az esetben a vízmérő elé szűrőt kell beépíteni,
- A beépítés során kiemelten kell kezelni, hogy az áramlás útjában semmilyen belógó tömítés ne legyen.
- A vízmérőn az esetleges visszaáramlást visszacsapó szelep beépítésével kell elkerülni.
- A locsolóvíz mérésére – külső környezeti körülmények miatt – kizárólag aknában elhelyezhető vízmérő szerelhető fel.
- Megfelelő óvintézkedést kell hozni a vízmérő olyan sérüléseinek megakadályozására, amelyeket a kedvezőtlen hidraulikai jelenségek okozhatnak (kavitáció, vízlengés, vízütés, leürült vezeték hirtelen feltöltődéséből bekövetkezett a bezárt levegő által a vízmérő megszakadását, túlzott igénybevételét okozó hatás).
- A vízmérő védve legyen a beépítési hely környezetéből származó rázkódás és vibráció okozta igénybevétel sérülés kockázatától.
- A vízmérő védve legyen a külső környezet korróziós hatásától, a víz és a környező levegő szélsőséges hőmérsékletének hatására létrejövő sérülésveszélytől.
- A mérőt semmilyen elektromos vagy mágneses tér hatásának nem szabad kitenni.
- Mellék-, illetve locsolóvízmérőnek az adott beépítési pozícióban legalább "B" pontossági osztálynak, vagy 2016. január 01-től érvényes jogszabályi előírásnak megfelelően teljes körben kötelezően alkalmazandó MID mérőpontossági elv szerint  $R \geq 80$  ( $Q1/Q3 \geq 80$ ) átfogási értéknek kell megfelelnie
- A bekötési-, törzshálózati-, telki-, mellék- és locsolómérők esetén a mérőszakasz kiépítésénél követendő elv, hogy a beépített mérő által garantált legmagasabb pontossági osztályú mérés legyen megvalósítható. Vagyis, ha egy mérő a hitelesítési előírás szerint vízszintes tengely mellett fedlappal felfelé mér a legpontosabban, akkor a mérő csak így építhető be.

#### **IV.3.1.2. Szennyvízmérő beépítési követelmények:**

A szennyvízmérő beépítésének követnie kell:

- a mérés műszaki elvét (teltszelvényű mérés, nem teltszelvényű mérés, mérőcsatornás mérés);
- a beépítendő szennyvízmennyiség-mérő működésének műszaki elvét;
- a mérési tartományt; mérési pontosságot,
- az indulási érzékenységet;
- a mért közegre vonatkozó minőségi mutatókat;

- a gyártó által megadott mérési közegre vonatkozó kötelmeket, pontossági feltételeket, a mérés elve alapján a közeg minőségére vonatkozó kizáró tényezőket;
- a mérő kalibrálásáról készült jegyzőkönyvet, vagy bizonyítványt;
- a gyártó által megadott beépítési kötelmeket;
- a mérőszakasz üzemképességének kritériumait;
- a mérési adatok megjelenítésének módját, pontosságát, dimenzióját, kijelezhető maximális integrált értékét;
- a mérőhelyet úgy kell kialakítani, hogy az elektromos ellátása ne legyen megszakítható, valamint a mérő kijelzőjét külön szekrényben kell a felszín felett elhelyezni;
- amennyiben a méréshez, a mért értékek kinyeréséhez segédenergia szükséges, a segédenergia mindenkori meglétének igazolhatóságát, a mérőeszköz minden körülmények közötti működésének, a mért értékek leolvashatóságának igazolhatóságát;
- a mérőrendszer plombálhatóságát, minden egység működőképességének igazolhatóságát;
- karbantartási követelmények (műszerre vonatkozóan).

#### **IV.4. A telki- és mellékvízmérő üzembe helyezésének részletes szabályai**

Az igénybejelentés és a Közszolgáltatási Szerződés megkötését követően az elkülönített vízhasználat valamint a szennyvíz mennyiségének meghatározására szolgáló telki vízmérőn mért vízmennyiség mérésére szolgáló vízmérőre vonatkozó üzembe helyezés szabályai megegyeznek a „Külső megrendelésre történő plombálás részletes szabályai”-nál bemutatott eljárással.

#### **IV.5. A bélyegzéssel és zárral való ellátásának részletes szabályai**

##### **IV.5.1. Szolgáltató feladatkörébe tartozó plombálás részletes szabályai**

Üzemelő közüzemi ivóvízhálózatra történő csatlakozást, bekötési vízmérő felszerelést, cserét, leszerelést kizárólag a Szolgáltató végezheti.

A fogyasztásmérő üzembe helyezéskor a Szolgáltató illetéktelen beavatkozás, leszerelés megakadályozása céljából sorszámozott plombával vagy záró bélyeggel látja el a mérőt.

Amennyiben fogyasztásmérőt követő (belső) elzáró cseréje, javítása, a felszerelt plomba, zár felbontásával jár, a Felhasználónak a Szolgáltató felé 24 órán belül be kell jelenteni, hogy a Szolgáltató a megbontott plombát pótolhassa.

A Szolgáltató az üzletszabályzatban meghatározott mértékű kötbért érvényesít, amennyiben a Felhasználó a műszaki zárok, vagy plomba hiányát a Szolgáltatónak nem jelentette be. Továbbá a Szolgáltató jogosult a víziközmű-szolgáltatás felfüggesztésére, amennyiben az Üzletszabályzat III.7. pontja szerint megállapítható a Felhasználó szerződés szegése.

Nem hivatkozhat a Szolgáltató a Felhasználónak a fogyasztásmérő állagmegóvásával kapcsolatos kötelezettsége megszegésére vagy a fogyasztásmérő leszerelését megakadályozó zár vagy plomba sérülésére, ha a Szolgáltató nem tudja bizonyítani, hogy fogyasztásmérőt

sérülésmentes állapotban, a Vhr.-ben, valamint e szabályzatban meghatározott módon adta át a Felhasználónak, vagy ha a fogyasztásmérő nem a Felhasználó kizárólagos őrzetében van.

#### **IV.5.2. Külső megrendelésre történő plombálás részletes szabályai**

Az elszámolás alapját képező fogyasztásmérő (víz-, szennyvízmérő) beépítése, felszerelése, cseréje esetén a fogyasztásmérőt üzembe kell helyezni, és az illetéktelen beavatkozás, leszerelés megakadályozása céljából plombával vagy záró bélyeggel kell ellátni. Az üzembe helyezésről, valamint a plombával vagy záró bélyeggel való ellátásról a Szolgáltató vagy megbízottja gondoskodik a Felhasználó megrendelésére és költségére.

A Felhasználó a Szolgáltató Ügyfélszolgálati Irodájában személyesen megrendelheti a beépített, felszerelt, lecserélt fogyasztásmérőjének plombálását. A plombálás megrendeléskor a leszerelt mérő adatai az „1. számú betétlap”-on rögzítésre kerülnek és ezzel egyidejűleg a mérőről digitális fénykép felvétel készül. A díj megfizetését követően a Szolgáltató Ügyfélszolgálati Irodáján időpontot egyeztet a Felhasználóval.

Szolgáltató munkatársai az Ügyfélszolgálati Irodától kapott plombálási lista alapján a leegyeztetett időpontban felkeresik a Felhasználót:

- meghiúsult munkavégzés esetén (pl.: a Felhasználó nem tartózkodik otthon, csengő nem jó, stb.) új időpont kérésére van lehetőség az Ügyfélszolgálati Irodán. A Felhasználó hibájából igazolható módon kétszeri megkeresésre meghiúsult munkavégzés esetén a Szolgáltató közvetlen elszámolást keletkeztető, az elkülönített vízhasználatra kötött Közszolgáltatási Szerződést felbontja;
- amennyiben a fogyasztásmérő beépítése műszaki okból nem felel meg az üzletszabályzat IV.3.1.1. pontjában meghatározott beépítési követelményeknek, a plombálás nem végezhető el. Ilyenkor a Felhasználó a hiba kijavítását követően az Ügyfélszolgálat Irodán plombálásra új időpontot kell, hogy egyeztessen;
- sikeres bejutás esetén a felszerelt fogyasztásmérő(k) ellenőrzését követően (pl.: helyes irány, tömítettség stb.) a plombálást elvégzi. A helyszínen rögzített adatok (vízmérő(k) gyári száma, típusa, pontossági besorolása, mérő állása, hitelesítési ideje, záró plombák sorszáma, egyéb megjegyzés) valódiságának elismerése, az 1. számú betétlap a Szolgáltató képviselőjének vagy annak megbízottjának, illetve a Megrendelő vagy annak megbízottjának aláírásával történik, melynek egy vagy két példánya a Felhasználó részére átadásra kerül. A betétlapon az aláírás esetleges megtagadásának tényét is rögzíteni kell. A plombálással egyidejűleg a mérő állapotáról és az illetéktelen beavatkozás, leszerelés megakadályozása céljából elhelyezett plombáról vagy záróbélyegről a helyszínen digitális fényképfelvétel is készül.

#### **V. Víziközmű-szolgáltatás szüneteltetése iránti kérelem részletes szabályai**

A víziközmű-szolgáltatás szüneteltetése a vízmérő berendezés kiszerezésével és/vagy az ivóvíz-bekötővezeték lezárásával, a szennyvíz-bekötővezeték elzárásával és a szennyvíz-bekötővezeték folytonosságát a megszüntetésével történik.

A víziközmű-szolgáltatás szüneteltetését – ha közműves ivóvízellátás, valamint szennyvízelvezetés és -tisztítás is fennáll a felhasználási helyen – a víziközmű-szolgáltatási ágazatokra együttesen is lehet kezdeményezni.

A Felhasználó a Szolgáltatónál írásban és Ügyfélszolgálati irodánkban személyes nyilatkozatával (19. számú melléklet) kezdeményezheti a víziközmű-szolgáltatás szüneteltetését.

A víziközmű-szolgáltatás a Felhasználó kérésére legfeljebb 1 év időtartamra szüneteltethető, az alábbi feltételek együttes fennállása esetén:

- a felhasználási hely tulajdonosának hozzájárulásával, amennyiben az nem azonos a Felhasználóval;
- a Felhasználó írásban nyilatkozik, hogy a felhasználási helyet átmenetileg nem használja és rendszeres emberi tartózkodás nincs, így vízfelhasználásra nem kerül sor;
- a Felhasználó – amennyiben a felhasználási hely víziközmű-szolgáltatásba bekapcsolt ingatlan – nyilatkozik, hogy nem a víziközmű-rendszerből származó egyéb vizet a szennyvíz-törzshálózatba nem kíván vezetni;
- szüneteltetés kivitelezését a Szolgáltató illetékes munkatársai végzik április 1. - október 15. közötti időszakban. A megjelölttől eltérő időpontban az időjárási viszonyoktól függően, az Felhasználóval egyeztetett feltételekkel a szüneteltetést a Szolgáltató elvégezheti;
- a szüneteltetés végrehajtásához a műszaki előfeltételek biztosítottak;
- Felhasználónak ne legyen közüzemi díjhátraléka a Szolgáltatóval szemben;
- a Szolgáltató a szüneteltetés végrehajtásával egy időben elszámoló számlát készít, melyet a Felhasználó köteles a megjelölt fizetési határidőig kiegyenlíteni;
- a szüneteltetési kérelemhez mellékelni kell a szünetelés foganatosításával együtt járó költségek előzetes megfizetéséről szóló igazolást;
- ha a vízmérőn keresztül tűzvíz-hálózat ellátása is történik, akkor a szüneteltetéséhez a területileg illetékes katasztrófavédelmi kirendeltség írásos engedélye szükséges, a felhasználási hely és a vízmérő gyári számának megjelölésével, melyet a Felhasználónak kell beszereznie.

A Szolgáltató a szolgáltatás szüneteltetését a 40. melléklet szerinti szüneteltetési költség befizetésének igazolását követően, 15 napon belül elvégzi.

A Szolgáltató a szüneteltetett víziközmű-szolgáltatás után alapdíjat nem számít fel.

Amennyiben a Felhasználó a szolgáltatás szüneteltetése alatt a víziközmű-hálózatot szabálytalanul használja, a Szolgáltató jogosult a jogtalan szolgáltatást azonnali hatállyal megszüntetni, valamint a felmerült költségeket a Felhasználóval megtéríttetni, a jogtalan szolgáltatás után megállapított díjat megfizetni.

A Felhasználó köteles a víziközmű-szolgáltatás szüneteltetésének további meghosszabbítására max. 1 évre vonatkozó kérelmét évente, a lejárat előtt legalább 30 nappal, Szolgáltatóhoz benyújtott írásbeli kérelemmel megújítani és a kérelem megújításához kapcsolódóan a felhasználási hely ellenőrzésének lehetőségét biztosítani. A meghosszabbításért és a hozzá kapcsolódó ellenőrzésért a Szolgáltató külön díjat nem számol fel.

A víziközmű-szolgáltatás ismételt újraindítását a Felhasználó írásbeli nyilatkozat (19. számú melléklet) megtétele és a 40. melléklet szerinti újraindítási költség befizetésének igazolását követően, tizenöt napon belül a Szolgáltató elvégzi.

## **VI. A Szolgáltató által a Felhasználói körben alkalmazott szerződésminta**

A Szolgáltató által a Felhasználói körben alkalmazott szerződésminta üzletszabályzatunk 1-5. számú mellékletében található az alábbiak szerint.

1. számú melléklet - Közszolgáltatási Szerződés
  1. rész: különös szerződési feltételekmegjegyzés: közműves ivóvízellátásra és/vagy szennyvízelvezetésre, valamint elszámolás alapjául szolgáló telki- és mellékvízmérőkre egyaránt alkalmazható
2. számú melléklet – Közszolgáltatási Szerződés
  2. rész: Általános szerződési feltételek
3. számú melléklet - 1. számú betétlap: Vízmérő adatok
4. számú melléklet - 2. számú betétlap: Fizetési nyilatkozat
5. számú melléklet - 3. számú betétlap: Nyilatkozat víziközmű fejlesztési hozzájárulás mértékének igényléséhez, módosításához.

## **VII. Egyéb követelmények**

### **VII.1. Fogyasztásmérők javítása, hitelesítése, pontossági vizsgálata és cseréje**

#### **VII.1.1. Fogyasztásmérő javítás, hitelesítés**

A vízmérő javítás, hitelesítés feladata a lejárt hitelesítésű vagy elhasználódott vízmérők méréstechnikai tulajdonságainak helyreállítása, ezt követően Hatósággal való hitelesíttetése.

A Szolgáltató Vízmérő javító műhelyt és Hitelesítő laboratóriumot működtet, melyben a vízmérők hitelesítését a Mérésügyi Hatóság végzi. A Szolgáltató nem csak saját szolgáltatási területén lévő bekötési és törzshálózati hidegvízmérőit, hanem külső Megrendelők által beszállított mérőberendezéseket is javít és hitelesít. A javítás és hitelesítés díjait a 40. melléklet tartalmazza.

A mérőberendezések hitelesítésénél a következő jogszabályokat és előírásokat vesszük figyelembe:

- a mérésügyről szóló 1991. évi XLV törvény, valamint
- a végrehajtására kiadott 127/1991. (X.9.) Korm. rendelet, és
- a Mérésügyi Hatóság 1/2000. számú hitelesítési előírása.

A Felhasználó és az elkülönített vízhasználó a saját tulajdonában lévő és az elszámolás alapjául szolgáló fogyasztásmérő hitelesítéséről, cseréjéről, saját költségén köteles gondoskodni. Amennyiben ezzel a feladattal a költségek megelőlegezése mellett a Szolgáltatót bízza meg, úgy a Szolgáltató a megbízás teljesítését nem tagadhatja meg.

#### **VII.1.2. Fogyasztásmérő pontossági vizsgálat**

A fogyasztásmérő pontossági vizsgálat célja annak elbírálása, hogy a használatában felfüggesztett hiteles vízmérő méréstechnikai tulajdonságai megfelelnek-e a vonatkozó hitelesítési előírásban megfogalmazott követelményeknek.

Az egyébként hiteles fogyasztásmérő pontossági ellenőrzését a Felhasználó, vagy a Szolgáltató írásban kezdeményezheti.

A Felhasználónak a pontossági vizsgálatot írásban kell megrendelni az Ügyfélszolgálati Irodában, ahol tájékoztatást kap vizsgálat várható költségeiről, a költségviselés szabályairól, és a vízmérő kiszerelés időpontjáról. A vizsgálat díjait a 40. melléklet tartalmazza.

Amennyiben a Felhasználó nem a tulajdonos, abban az esetben a tulajdonos hozzájáruló nyilatkozata is szükséges.

A 30. számú melléklet kitöltését követően a Felhasználó két vizsgálat közül választhat:

- Szolgáltatói rendkívüli vizsgálat (Mérésügyi Hatóság nélküli vizsgálat);
- Mérésügyi Hatóság rendkívüli hitelesítés.

A vizsgálat mindkét esetben hitelesítő laboratóriumban történik, a Felhasználó jelenlétében. A pontossági vizsgálat idejéről, helyéről az érintetteket az ellenőrzést végző hatóság legalább 5 nappal korábban, igazolható módon írásban értesíti. A pontossági vizsgálat végrehajtását az érintett Felhasználó vagy a Szolgáltató távolléte nem akadályozza.

Felhasználó tulajdonában lévő fogyasztásmérő pontossági vizsgálatát a Szolgáltató tértivevényes értesítővel kezdeményezheti.

A Szolgáltató csak Mérésügyi Hatóság vizsgálatot kérhet.

A pontossági vizsgálatra nem kerül sor, ha a fogyasztásmérő tulajdonosa - a másik fél részéről bejelentett kárigény tényének elismerésével együtt - más hiteles fogyasztásmérőt szerel fel.

#### **Pontossági vizsgálat folyamata:**

- az előre egyeztetett időpontban a vízmérőt a Szolgáltató szakemberei kiszerelik, zárható dobozba helyezik, melyet sorszámozott plombával lezárnak. A leszerelésről jegyzőkönyv (35. számú melléklet) és digitális fényképfelvétel készül, mely tartalmazza a leszerelt mérő állását és állapotát. A jegyzőkönyv egy példánya a Felhasználót illeti;
- a Szolgáltató a Felhasználót előzetesen értesíti a vizsgálat időpontjáról;
- Szolgáltatói rendkívüli vizsgálat megrendelése esetén a lezárt doboz csak és kizárólag a Szolgáltató és a Felhasználó együttes jelenlétében nyitható fel;
- a Mérésügyi Hatóság rendkívüli hitelesítés megrendelése esetén a lezárt doboz a három fél együttes jelenlétében nyitható fel, ettől eltérő esetben a pontossági ellenőrzés végrehajtását az érintett Felhasználó és a Szolgáltató távolléte nem akadályozza;
- a vizsgálat a Mérésügyi Hatóság előírásai alapján kerül végrehajtásra, melynek eredményéről mérési jegyzőkönyv készül és egy példánya a Felhasználónak átadásra kerül;
- ha a Felhasználó vitatja a Szolgáltató pontossági vizsgálatának módszerét, és annak eredményét, kérheti a mérő más laboratóriumban a Mérésügyi Hatóság képviselőjének jelenlétében történő rendkívüli hitelesítést, és/vagy szerkezeti vizsgálatát, melyet a Mérésügyi Hatóság budapesti laboratóriumában végeznek.
- Bekötési és törzshálózati vízmérők esetében, – amely a Szolgáltató vagy az Ellátásért Felelős tulajdonát képezi – a mérő más laboratóriumban történő rendkívüli



hitelesítésére, és/vagy szerkezeti vizsgálatára való átszállítását csak a Szolgáltató végezheti.

### **VII.1.3. Vizsgálat fizetési feltételei:**

- amennyiben a pontossági vizsgálaton a fogyasztásmérő a hitelesítési előírásban megfogalmazott követelményeknek „megfelelő” minősítést kap, a mérőeszköz cseréjének és a pontossági vizsgálat elvégzésének költsége a vizsgálatot kezdeményezőt terheli. A reklamáció tárgyát képező meghatározott időszakra fogyasztott vízmennyiség víz- és csatornadíja a Felhasználót terheli;
- amennyiben a pontossági vizsgálaton a fogyasztásmérő a hitelesítési előírásban megfogalmazott követelményeknek „nem megfelelő” minősítést kap, akkor a mérőeszköz cseréjének és a pontossági vizsgálat elvégzésének költsége, a felhasználói szerződészegés esetét kivéve, a mérőeszköz tulajdonosát terheli. A reklamáció tárgyát képező meghatározott időszakra fogyasztott víz mennyiségét ebben az esetben a III.3.3.2. pontjában szereplő „Hibás mérés elszámolása” szerinti szabályok alapján kell meghatározni.

### **VII.1.4. Vízmérőcsere**

A hitelesített fogyasztásmérő beépítéséről, cseréjéről, időszakos hitelesítéséről, kalibrálásáról a mérőeszköz tulajdonosa saját költségén köteles gondoskodni.

A bekötési vízmérő tulajdonjoga a Szolgáltatót vagy az Ellátásért Felelőst, telki vízmérő, valamint szennyvízmennyiség-mérő tulajdonjoga a Felhasználót, a mellékvízmérő tulajdonjoga a Felhasználót vagy – a mellékszolgáltatási szerződés eltérő rendelkezése hiányában – az Elkülönített Vízhasználót illeti meg.

A bekötési- és törzshálózati vízmérőnek a mérésügyről szóló törvény végrehajtására kiadott kormányrendeletben meghatározott hitelesítési hatályán belüli cseréjét a Szolgáltató négy és nyolc év között hajtja végre figyelembe véve az átfolyt vízmennyiséget, valamint a mérők állapotát úgy, hogy erre legkorábban a vízmérő beépítését követő negyedik évben kerülhet sor.

A vízmérő cseréjét és/vagy plombálást a Szolgáltató szakembere a Felhasználó vagy megbízottja, törzshálózati vízmérő esetében az Ellátásért Felelős vagy megbízottja jelenlétében végzi el. A Felhasználót akadályoztatása esetén a vele egy háztartásban élő, felnőtt korú közeli hozzátartozó (házastárs, élettárs, egyenes ágbeli rokon, örökbefogadott, mostoha- és nevelt gyermek, örökbefogadó-, mostoha- és nevelőszülő és testvér, stb.), illetve a Felhasználótól eltérő Számlabefogadó (Fizető) írásos meghatalmazás nélkül, egyéb személy pedig írásos meghatalmazással képviselheti.

#### **VII.1.4.1. Bekötési és törzshálózati vízmérőcsere folyamata**

Ha a Felhasználó az előzetes értesítés nélkül tett felkeresés alkalmával a bekötési vízmérő azonnali cseréjéhez nem járult hozzá, a Szolgáltató a cserét úgy köteles előkészíteni, hogy a munkavégzés időpontjáról tértivevény szolgáltatással feladott levélben vagy egyéb igazolható módon legalább 15 nappal megelőzően értesíti a Felhasználót.

Az értesítésben a Szolgáltató köteles felajánlani - az értesítés kézhezvételétől számított 8. napig - az ettől eltérő alkalomra vonatkozó időpont egyeztetés lehetőségét azzal, hogy a cserére legalább heti egy munkanapon május 1-től szeptember 30-ig 7 és 20 óra között, október 1-től április 30-ig 7 és 19 óra között lehetőséget biztosít.

A Felhasználó köteles a Szolgáltató által megküldött értesítésben megjelölt vagy a közös megegyezéssel kijelölt időpontban a felhasználási helyhez tartozó mérőhelyen a munkavégzést lehetővé tenni.

A vízmérő cseréjét és plombálást a Szolgáltató szakembere a Felhasználó vagy megbízottja, törzshálózati vízmérő esetében az Ellátásért Felelős vagy megbízottja jelenlétében végzi el, valamint a Közszolgáltatási Szerződés mellékletét képező „1. számú betétlap” kerül kiállításra (3. számú melléklet). A betétlapban foglalt adatok helyességét a Felhasználó olvasható nevével és aláírásával igazolja.

Az elszámolás alapjául szolgáló vízmérő felszerelésével vagy cseréjével egyidejűleg „1. számú betétlap”-on rögzíteni kell a plombák darabszámát, azonosítóját és a plomba vagy a záró bélyeg sérülésmentes állapotának tényét, a fogyasztásmérő cseréjének okát, a csere időpontját, a leszerelt és felszerelt fogyasztásmérő adatait (típus, gyári szám, átmérő, hitelesítés dátuma), mérőállását, a mérő állapotát, a beépítési helyzetben a mérő pontossági besorolását, a helyszínen készült fényképek azonosítóját, a Felhasználó vagy a képviselője, illetve a Szolgáltató képviselőjének olvasható nevét és aláírását, illetve az aláírás esetleges megtagadásának tényét.

A mérőcsere lebonyolítása alatt a lecserélendő-, valamint az újonnan beépített mérőről a helyszínen digitális fényképfelvétel készül, amely rögzíti a mérők-, illetve az illetéktelen beavatkozás, leszerelés megakadályozása céljából elhelyezett plombák vagy záróbélyegek állapotát.

A vízmérő cserét követően 3 napig a Szolgáltató a vízmérőt leszerelési állapotában megőrzi, a mérőállás kapcsán felmerülő reklamáció érdekében.

Amennyiben a vízmérőcserét a Szolgáltató a hitelesítési időn belül bizonyíthatóan a Felhasználónak felróható okból nem tudja elvégezni, hiteles bekötési vízmérő hiányában a „III.3.3.2. Hibás mérés elszámolása” pont alapján fogja az ivóvízfogyasztást megállapítani, és az így elkészített számlákra reklamációt nem áll módjában elfogadni.

#### **VII.1.4.2. Mellékvízmérő és locsolóvízmérő csere folyamata**

A Szolgáltató az elszámolás alapjául szolgáló fogyasztásvízmérőnek a mérésügyről szóló törvény végrehajtására kiadott kormányrendeletben előírt hitelesítési idejét nyilvántartja. Mellékvízmérő és telki vízmérő esetében a lejáratú évben, legkésőbb október 31-ig tértivevényszolgáltatással feladott levélben, a számlalevélben vagy egyéb igazolható módon felhívja az elkülönített vízhasználót a csere vagy az újrahitelesítés szükségességére, és az ezzel összefüggő teendőkre.

A Felhasználó vagy Elkülönített Vízhasználó, amennyiben a Szolgáltatót bízta meg vízmérőjének cseréjével, akkor azt személyesen megrendelő lap kitöltésével a Szolgáltató Ügyfélszolgálati Irodájában kezdeményezheti. A megrendelés alapján meghatározott költségek megfizetésére a Szolgáltató pénztárában kerül sor, amellyel egyidejűleg a vízmérőcsere és/vagy plombálás elvégzésének pontos időpontjának egyeztetése is megtörténik.

A Felhasználó vagy Elkülönített Vízhasználó felelőssége biztosítani a balesetmentes és akadálymentes szabad munkaterületet.

Az előre egyeztetett időpontban a Szolgáltató szakembere a Felhasználó vagy megbízottja jelenlétében elvégzi a mérőcserét és a plombálást, melyről digitális fényképfelvétel készül, majd a Közszolgáltatási Szerződés mellékletét képező „1. számú betétlap” kerül kiállításra (3.

számú melléklet). Az abban foglalt adatok helyességét a Felhasználó olvasható nevével és aláírásával igazolja.

Az elszámolás alapjául szolgáló vízmérő felszerelésével vagy cseréjével egyidejűleg „1. számú betétlap”-on rögzíteni kell a plombák darabszámát, azonosítóját és a plomba vagy a záró bélyeg sérülésmentes állapotának tényét, a fogyasztásmérő cseréjének okát, a csere időpontját, a leszerelt és felszerelt fogyasztásmérő adatait (típus, gyári szám, átmérő, hitelesítés dátuma), mérőállásait, a mérő állapotát, a beépítési helyzetben a mérő pontossági besorolását, a helyszínen készült fényképek azonosítóját, a Felhasználó vagy a képviselője, illetve a Szolgáltató képviselőjének olvasható nevét és aláírását, illetve az aláírás esetleges megtagadásának tényét.

A Felhasználó vagy Elkülönített Vízhasználó saját tulajdonában lévő és elszámolás alapjául szolgáló fogyasztásmérő cseréje során a házi ivóvízhálózaton – a cserében közvetlenül érintett szakasz kivételével (menetes kötőcső, vízmérő, menetes kötőcső) – történt meghibásodásért felelősség a Szolgáltatót nem terheli.

A Felhasználó vagy elkülönített vízhasználó amennyiben a Szolgáltatót bízza meg a saját tulajdonában lévő vízmérőjének cseréjével, akkor a Szolgáltató az alábbi díjtételeket számíthatja fel:

- a felszerelésre kerülő vízmérő árát,
- a plombálás díját,
- a régi- és új vízmérő le-, illetve felszerelésének a munkadíját, amely költségvetés alapján kerül meghatározásra.

A mellékvízmérők cseréje, újra hitelesítése alkalmával a Szolgáltató által felszámolható díjtételek aktuális költségeit a 40. melléklet tartalmazza.

## **VII.2. Műszaki nyilatkozatok**

Koncessziós Szerződés alapján a víziközmű-rendszer üzemeltetője, nyilvántartója és közműegyeztetője a VCSM ZRt. Szolnok, mint Szolgáltató. A Szolgáltató feladatkörébe tartozik a víziközművek üzemeltetéshez, működtetéséhez, állagmegóváshoz kapcsolódó műszaki (közmű üzemeltetői) nyilatkozatok kiadása.

A kérelemnek minden esetben tartalmazni kell az engedélyezettre vonatkozó információkat:

- A kérelmező neve, címe, elérhetősége (telefonszáma)
- Tevékenység megnevezése
- A telephely címe, helyrajzi száma és neve
- A kérelem tárgya (pl.: vízjogi üzemeltetési engedély meghosszabbítása)

A műszaki nyilatkozatok költségét, illetve díját a Kérelmező köteles megelőlegezni, kivéve, ha jogszabály alapján mentesül a költség és díj megfizetése alól.

Amennyiben a műszaki nyilatkozatot kérő az eljárási folyamat bármely szakasza során 30 napig érdemben nem válaszol, nem jelez vissza igazolható módon a Szolgáltatói megkeresésre, akkor a Szolgáltató jogosult az eljárási folyamat megszüntetéséről intézkedni. Az eljárási folyamat megszüntetését követően a Felhasználónak egy teljesen új eljárást kell kezdeményeznie.

## **VII. 2.1. Szolgáltató közmű üzemeltetői nyilatkozat**

Közmű üzemeltetői nyilatkozat kiadására szükség lehet:

- Elláthatósági nyilatkozat építési engedélyhez;
- Hozzájárulás használatba vételi/fennmaradási engedélyhez;
- Hozzájárulás műszaki átadás-átvételhez;
- Tervjóváhagyás esetén;
- Közműegyeztetés esetén;
- Szennyvíz befogadói nyilatkozat kiadásánál;
- Egyéb esetekben (pl. hatóság előírása alapján)

Nyilatkozat kiadásának előfeltétele a 8., 9. vagy 10. számú melléklet szerinti megrendelő formanyomtatvány kitöltése (aláírással és bélyegzővel ellátott), valamint benyújtása.

Közmű üzemeltetői nyilatkozat kiadásának feltételéről és díjszabásáról személyes megkeresés esetén műszaki osztályunkon, vagy telefonon az 56/516-313 és az 56/516-316 telefonszámon tudunk felvilágosítást adni.

## **VII. 2.2. Szennyvíz befogadói nyilatkozat**

A rendelkezésére bocsátott dokumentumok alapján a bebocsátandó szennyvízre vonatkozóan befogadói nyilatkozatot ad ki a Szolgáltató a kérelmező részére, amennyiben az a Szolgáltató- és a vonatkozó jogszabályok által előírt műszaki, valamint vízminőségi paraméterek feltételeinek megfelel.

- Szennyvíz-befogadói nyilatkozatú víz létesítményre vonatkozó kérelem tartalmi követelményeire az Üzletszabályzat 37. számú melléklete,
- meglévő, üzemelő víz létesítmény meghosszabbítására vonatkozó kérelem tartalmi követelményeire az Üzletszabályzat 38. számú melléklete

ad tájékoztatást.

Az igénylőnek szennyvíz-befogadói nyilatkozathoz tervdokumentációt (engedélyezési tervet) kell készíttetni megfelelő jogosultsággal rendelkező szakemberrel.

A bebocsátandó szennyvíz mennyiségének és a szennyvízelvezető rendszer kapacitási és üzemeltetési adatainak figyelembevételével a Szolgáltató meghatározhatja, korlátozhatja a bebocsátandó szennyvíz bebocsátási időszakát, időtartamát, mennyiségét.

A vízjogi létesítési engedélyhez Társaságunk írásbeli megkeresésre előzetes befogadói nyilatkozatot ad. A vízjogi létesítési engedélyhez kiadott előzetes befogadói nyilatkozat alapján társaságunk nem fogad szennyvizet, csak meghatározza csatlakozási pontot és közli a feltételeket.

A vízjogi létesítési engedélyhez kiadott befogadói nyilatkozat érvényességi ideje legfeljebb 3 év.

A vízjogi létesítési engedély alapján kivitelezett, elkészült és megküldött „D” tervdokumentációban (megvalósulási állapot) leírtak, a próbaüzemi összegző záró dokumentáció jóváhagyása alapján kerül kiadásra a végleges befogadói nyilatkozat.

A Szolgáltató a tevékenység függvényében online vízminőség ellenőrző és szint távadók, stb. beépítését írhatja elő, melynek jelét a VCSM ZRt. Szolnok által üzemeltetett folyamatirányító és szabályozó rendszerbe kell kapcsolni. Az adattovábbításért a Felhasználó a felelős.

A Szennyvíz Befogadói Nyilatkozat kiadásának határideje a kérelem benyújtástól számított 30 nap. A benyújtás dátumának az elektronikus vagy postai úton eljuttatott kérelem esetén a Szolgáltató általi érkeztetés, személyes ügyintézésnél a benyújtás időpontja számít. Amennyiben a benyújtott dokumentumok formailag vagy tartalmilag nem felelnek meg az érvényben lévő jogszabályoknak, műszaki irányelveknek, vagy a Szolgáltató Üzletszabályzatában foglaltaknak, a Szolgáltató hiánypótlásra szólíthatja fel a megrendelőt. A hiánypótlás teljesítésének időtartama nem számít bele az ügyintézési határidőbe. A hiánypótlásra 30 nap áll rendelkezésre. Amennyiben a hiánypótlás 30 napon belül nem történik meg, akkor a Szolgáltató jogosult az eljárást megszüntetni. Az eljárás megszüntetése esetén az Igénybejelentő nem jogosult az általa megfizetett költségek visszaigénylésére.

A Szolgáltató lehetőséget biztosít gyorsított (tíz munkanap) eljárásra külön díj ellenében, amelyet írásban kell kezdeményezni. A Szolgáltató által felszámolható díjtételek aktuális költségeit a 40. melléklet tartalmazza.

### **VII. 2.3. Közmű adatszolgáltatás**

A biztonságos és folyamatos ivóvízellátás és szennyvízelvezetés fenntarthatósága, valamint a víziközmű-rendszer állagmegóvása és védelme érdekében a Szolgáltató közműnyilvántartást vezet.

A közmű adatszolgáltatás célja, hogy a közterületeken kiépülő új vagy felújítandó létesítmények (térszín alatti és feletti közmű, út, járda, parkoló, árok, épület, stb.) építési munkái során megóvja a közművagyon és felhívja a tervezők/kivitelezők figyelmét a víziközművek elhelyezkedésére és a velük kapcsolatos műszaki tudnivalókra. Célja továbbá, az ágazati szabványban meghatározott védőtávolságok betartatása és a veszélyt jelentő tényezők minimalizálása.

Közmű adatszolgáltatás lefolytatásához szükséges benyújtani:

- A kitöltött (bélyegzővel és aláírással ellátott) M-1 Közműnyilatkozat, igénymegrendelő formanyomtatványt (8. számú melléklet);
- Kísérőlevelet;
- Műszaki leírást;
- Átnézeti rajzot;
- M 1:500 léptékű helyszínrajzot (melyen fel van tüntetve a tervezett létesítmény).

A közműegyeztetés elküldhető postán, elektronikus levélben, vagy személyesen leadható Szolgáltató műszaki osztályán. Kísérőlevélben szerepeljen a megrendelő adatai, kapcsolattartó személye és elérhetősége valamint az eredményes ügyintézéshez szükséges információk.

Az előzetes közmű adatszolgáltatáshoz megküldött digitális terveket AUTO CAD MAP 3D aktuális verziójával kompatibilis formátumban tudja a Szolgáltató kezelni.

A közmű adatszolgáltatás közműnyilatkozat kiadásával és a beadott dokumentumok bélyegzésével zárul, melynek díját a 40. számú melléklet alapján számlázzuk a Megrendelőnek.

A szükséges formanyomtatványok elérhetők Szolgáltató műszaki osztályán, valamint letölthető a [www.vcsm.hu](http://www.vcsm.hu) honlapunkról digitális formátumban.

Amennyiben a benyújtott dokumentumok formailag vagy tartalmilag nem felelnek meg az érvényben lévő jogszabályoknak, műszaki irányelveknek, vagy a Szolgáltató Üzletszabályzatában foglaltaknak, a Szolgáltató hiánypótlásra szólíthatja fel a megrendelőt.

Közterületen végzendő földmunkával járó tevékenység, útépítés vagy létesítmény elhelyezés megkezdése előtt a kivitelezőnek a közműszolgáltatókkal egyeztetni kell és a közterület fenntartójától be kell szerezni a szükséges engedélyeket.

Közmű adatszolgáltatási nyilatkozatunk 1 évig érvényes, ezt követően újra felül kell vizsgáltatni azt.

#### **VII. 2.4. Közműegyeztetés**

A biztonságos és folyamatos ivóvízellátás és szennyvízelvezetés fenntarthatósága, valamint a víziközmű-rendszer állagmegóvása és védelme érdekében a Szolgáltató közműnyilvántartást vezet.

A közműegyeztetés célja, hogy a közterületeken kiépülő új vagy felújítandó létesítmények (térszín alatti és feletti közmű, út, járda, parkoló, árok, épület, stb.) építési munkái során megóvja a közművagyonot és felhívja a tervezők/kivitelezők figyelmét a víziközművek elhelyezkedésére és a velük kapcsolatos műszaki tudnivalókra. Célja továbbá, az ágazati szabványban meghatározott védőtávolságok betartatása és a veszélyt jelentő tényezők minimalizálása.

A Szolgáltató a közműegyeztetést alapesetben E-közmű felületen végzi el, az egységes elektronikus közműnyilvántartásról szóló 324/2013. (VIII. 29.) Korm. rendelet alapján. Rendkívüli esetben van lehetőség papír alapú közműegyeztetés elvégzésére is.

Közműegyeztetés lefolytatásához minden esetben szükséges benyújtani:

- A kitöltött (bélyegzővel és aláírással ellátott) M-1 Közműnyilatkozat, igénymegrendelő formanyomtatványt (8. számú melléklet) (csak papír alapú közműegyeztetés esetében kell benyújtani);
- Kísérőlevelet;
- Műszaki leírást;
- Átnézeti rajzot;
- M 1:500 léptékű helyszínrajzot (melyen fel van tüntetve a tervezett létesítmény).

A papír alapú közműegyeztetés elküldhető postán, elektronikus levélben vagy személyesen leadható Szolgáltató műszaki osztályán. Kísérőlevélben szerepeljen a megrendelő adatai,

kapcsolattartó személye és elérhetősége, valamint az eredményes ügyintézéshez szükséges információk.

A közműegyeztetéshez megküldött digitális terveket AUTO CAD MAP 3D aktuális verziójával kompatibilis formátumban tudja a Szolgáltató kezelni.

A közműegyeztetés minden esetben közműnyilatkozat kiadásával zárul. A papír alapú közműegyeztetés díját a 40. számú melléklet alapján számlázzuk a Megrendelőnek.

Közműnyilatkozatban a Szolgáltató feltételekkel vagy feltételek nélkül hozzájárul a terv szerinti kivitelezéshez.

A szükséges formanyomtatványok elérhetők a Szolgáltató műszaki osztályán, valamint letölthető a [www.vcsm.hu](http://www.vcsm.hu) honlapunkról digitális formátumban.

Amennyiben a benyújtott dokumentumok formailag vagy tartalmilag nem felelnek meg az érvényben lévő az érvényben lévő jogszabályoknak, műszaki irányelveknek, vagy a Szolgáltató Üzletszabályzatában foglaltaknak, a Szolgáltató hiánypótlásra szólíthatja fel a megrendelőt.

Közterületen végzendő földmunkával járó tevékenység, útépítés vagy létesítmény elhelyezés megkezdése előtt a kivitelezőnek a közműszolgáltatókkal egyeztetni kell és a közterület fenntartójától be kell szerezni a szükséges engedélyeket.

Közműegyeztetési nyilatkozatunk 1 évig érvényes, ezt követően újra felül kell vizsgáltatni azt.

## **VII. 2.5. Helyszíni szemle**

Helyszíni szemle célja, a kivitelezés során, vagy annak befejezését követően a Szolgáltató meggyőződjön arról, hogy a munkavégzés során a Kivitelező, az engedélyes tervnek, a vonatkozó jogszabályoknak, szabványoknak, valamint műszaki irányelveknek megfelelően készíti vagy készítette el a munkát.

Helyszíni szemlére szükség lehet:

- Műszaki átadás-átvételnél;
- Nyomvonal kijelölésnél;
- Munkaközi egyeztetéseknél;
- Árajánlatkérésnél.

Helyszíni szemle megrendelése kitöltött (bélyegzővel és aláírással ellátott) M-2 Műszaki átadás-átvétel, szakfelügyelet, helyszíni szemle megrendelő formanyomtatvány (9. számú melléklet) benyújtásával kezdeményezhető.

Érintettség esetén a Szolgáltató helyszíni szemlét, szakfelügyeletet rendelhet el a megbízó költségére, melyet közmű üzemeltetői nyilatkozatban rögzít.

A helyszíni szemlét a felek kölcsönös időpont egyeztetést követően, a megrendelő formanyomtatványon rögzítik. A szemle során a Megrendelő kérheti az építési naplóba történő bejegyzést vagy írásban történő közmű üzemeltetői állásfoglalást.

Amennyiben a kivitelező elmulasztja helyszíni szemle megrendelését vagy a tervtől eltérő szabálytalan, engedély nélküli munkavégzést végez, akkor a Szolgáltatónak kötelessége értesíteni a terület kezelőjét és a helyi Önkormányzatot, valamint megtagadhatja a műszaki

átadás-átvételhez történő hozzájárulását vagy a létesítmény üzembe helyezése ellen lépéseket tehet.

### **VII.3. Alaptevékenységen kívül nyújtott szolgáltatások**

#### **VII.3.1. Adatszolgáltatás és szakfelügyelet**

Megrendelők számára a Szolgáltató külön díj ellenében tervezési és egyéb munkákhoz szükséges víziközművel kapcsolatosan felmerülő adatszolgáltatást biztosít. Az adatszolgáltatás a megrendelés tárgyához kapcsolódik. Az ehhez kapcsolódó eljárást a VII.2. Műszaki nyilatkozatok című pont tartalmazza.

Közműegyeztetés alkalmával a Szolgáltató elrendelhet szakfelügyeletet, melyet a munkavégzés előtt nyolc nappal írásban kell megrendelni a Kivitelezőnek. Egyéb építési munkákhoz a Kivitelező is kérhet szakfelügyeletet megrendelés alapján. A szakfelügyelet díja a Megrendelőt terheli.

Megrendelők számára a Szolgáltató külön díj ellenében a használatbavételi engedélyhez szükséges Közmű-üzemeltetői nyilatkozatot (elláthatósági nyilatkozat) kiállítja.

Telephely engedélyhez szükséges a megfelelő mennyiségű tűzvíz biztosítása. A tűzvíz mennyiségét mérés alapján tudja a Szolgáltató megállapítani, mely megrendelés alapján kerül elvégzésre, külön díj ellenében.

Az előbb említett szolgáltatások díjait a 40. számú melléklet tartalmazza, mely megtekinthető a Szolgáltató Ügyfélszolgálati Irodájában, valamint a [www.vcsm.hu](http://www.vcsm.hu) honlapon.

##### **VII.3.1.1. Rendkívüli adatszolgáltatás**

A Szolgáltató honlapján közzétett ivóvíz és tisztított szennyvíz vízminőségi paraméterein túl, további, részletesebb adatszolgáltatást nyújtunk a vízminőségről az igénylő részére, írásos kérelem alapján. Az adatszolgáltatás díját, a 40. számú melléklet tartalmazza.

#### **VII.3.2. Víz- és szennyvízbekötés, átalakítás, áthelyezés, megszüntetés, vízmérőhely átépítés, vízmérő méretének változtatása**

Leendő és meglévő Felhasználók a Szolgáltatónál kezdeményezhetik a víz- és szennyvízbekötést, átalakítást, áthelyezést, megszüntetést, vízmérőhely átépítést, vízmérő méretének változtatását. Az ehhez kapcsolódó eljárásokat, műszaki előírásokat e szabályzat IV. pontja tartalmazza. Megrendelést követően, a jóváhagyott terv és műszaki leírás alapján – a TERC Kft. által forgalmazott költségvetés-készítő program felhasználásával, az abban szereplő normaidők figyelembevételével – költségvetés készül. A költségvetés tartalmazza: költségvetés főösszesítőt, sorszámot, tételszámot, tétel kiírást, egységre jutó anyag- és munkadíjat, tétel árát összes anyag- és munkadíj vonatkozásában. A Szolgáltató a munkához kapcsolódó első költségvetést díjmentesen készíti el. Minden a Megrendelő által kezdeményezett módosítás miatt elkészített új költségvetésért a Szolgáltató díjat számít fel, melynek mértékét a 40. számú melléklet tartalmazza.



### **VII.3.3. Fagyott, megrongálódott mérő cseréje, lopás miatti mérőpótlás**

A Felhasználó hibájából bekövetkezett elfagyás, rongálódás miatt elvégzett vízmérőcserét, valamint lopásból eredő vízmérőpótlást a Szolgáltató külön díj ellenében végzi. Ennek díját NA 30-as átmérőjű vízmérőkig a 40. számú melléklet tartalmazza, az NA 30-as átmérőnél nagyobb vízmérők esetében egyedi tételes költségvetés alapján kerül a díj megállapításra.

### **VII.3.4. Vízmérő eladás**

Társasházakban élő elkülönített vízhasználók részére a Szolgáltató lehetőséget biztosít egysugaras lakásvízmérők vásárlására a készlet erejéig. A vízmérők vételárát a 40. számú melléklet tartalmazza.

### **VII.3.5. Megrendelésre végzett vízmérőcsere**

A Szolgáltató lehetőséget biztosít külön díj ellenében, a mellékszolgáltatási szerződéssel rendelkező Felhasználók részére, hogy a lejárt hitelességű mellékvízmérőjüket a Szolgáltató cserélje le. A vízmérőcsere munkadíja – a TERC Kft. által forgalmazott költségvetés-készítő program felhasználásával, az abban szereplő normaidők figyelembevételével – költségvetés alapján kerül megállapításra. A megrendeléssel egyidejűleg kiszámlázásra kerül a mérő le- és felszerelés munkadíja, a felszerelésre kerülő vízmérő ára, valamint a plombálás díja is. Az ehhez kapcsolódó eljárási rendet e szabályzat VII.1.4.2. pontja tartalmazza

### **VII.3.6. Plombálás**

A Felhasználó tulajdonában lévő elszámolás alapját képező fogyasztásmérő (víz-szennyvízmérő) beépítése, felszerelése, cseréje esetén a fogyasztásmérőt üzembe kell helyezni, és az illetéktelen beavatkozás, leszerelés megakadályozása céljából plombával vagy záróbélyeggel való ellátásról a Szolgáltató gondoskodik a Felhasználó megrendelésére és költségére. Az ehhez kapcsolódó eljárás e szabályzat IV.5.2. pontjában található. A Szolgáltató lehetőséget biztosít társasházi lakóközösségek részére előzetes csoportos megrendelés alkalmával – minimum öt, vagy azt meghaladó felhasználási hely – egyidejű plombálás esetén, kedvezményes kiszállási díj alkalmazására. A plombálás és a kiszállás együttes díját a 40. melléklet tartalmazza.

### **VII.3.7. A Szolgáltató által kezdeményezett szüneteltetés, korlátozás visszaállítása**

Ha a szerződésszegő Felhasználó megszünteti a szerződésszegés okát (pl.: rendezte díjhátralékát) és rendezzi a helyreállítás költségeit, akkor a Szolgáltató a szolgáltatás helyreállítását három napon belül elvégzi. A szolgáltatás visszaállítás költségét a 40. melléklet tartalmazza.

### **VII.3.8. Felhasználó által kezdeményezett szüneteltetés**

A Szolgáltató lehetőséget biztosít lakossági Felhasználók részére a víziközmű-szolgáltatás szüneteltetésére és annak visszaállítására, külön díj ellenében. A hozzá kapcsolódó feltételeket

e szabályzat V. pontja tartalmazza. A víziközmű-szolgáltatás szüneteltetésének és annak visszaállításának költségét a 40. melléklet tartalmazza.

### **VII.3.9. Csatornatisztítás**

Írásos, vagy telefonon történő megrendelés esetén Felhasználóink igénybe vehetik belső csatornahálózatuk dugulás miatt történő tisztítását, külön díj ellenében. A tisztítás költsége a csatornamosatás díjából, mosatás során szükséges szippantás díjából, a keletkezett kommunális iszap elhelyezésének költségéből, a felhasznált vízmennyiség díjából, valamint a hozzá kapcsolódó csatornadíjból tevődik össze. Ezen költségeket a 40. melléklet tartalmazza.

### **VII.3.10. Vízmérő javítás, átalakítás, szabályozás, hitelesítés, pontossági ellenőrzés**

A Szolgáltató nemcsak saját szolgáltatási területén lévő bekötési és törzshálózati hidegvízmérőit, hanem külső Megrendelők által beszállított mérőberendezéseket is javít, átalakít és hitelesít. A Szolgáltató erre a célra vízmérőjavító műhelyt és hitelesítő laboratóriumot működtet, melyben a mérőberendezések hitelesítését a Mérésügyi Hatóság végzi. Műhelyünk és laboratóriumunk az alábbi mérőberendezések javításával és hitelesítésével foglalkozik:

- többsugaras vízmérők
- WOLTMAN típusú vízmérők
- kombinált vízmérők

A javítás, átalakítás és hitelesítés díjait a 40. melléklet tartalmazza.

Pontossági vizsgálat:

A fogyasztásmérő pontossági vizsgálat célja annak elbírálása, hogy a használatban felfüggesztett hiteles vízmérő méréstechnikai tulajdonságai megfelelnek-e a vonatkozó hitelesítési előírásban megfogalmazott követelményeknek. A pontossági vizsgálatkal kapcsolatos követelményeket e szabályzat VII.1.2. pontja tartalmazza.

Az egyébként hiteles fogyasztásmérő pontossági ellenőrzését a Felhasználó, vagy a Szolgáltató írásban kezdeményezheti.

A Felhasználó két vizsgált közül választhat:

- szolgáltatói rendkívüli vizsgálat (Mérésügyi Hatóság nélküli vizsgálat),
- Mérésügyi Hatóság rendkívüli hitelesítés.

A pontossági vizsgálat fizetési feltételei e szabályzat VII.1.3. pontjában található. A pontossági vizsgálat díjait a 40. melléklet tartalmazza.

### **VII.4. A Szolgáltató garanciális feltételei**

A Szolgáltató által továbbértékesített termékekre (pl.: elkülönített vízhasználatra alkalmas mérő stb.) a gyártó által vállalt garanciaidők és szavatossági idők az irányadóak.

A Szolgáltató az általa elvégzett építőipari kivitelezési munkálatokra a jogszabályban előírt jótállási és szavatossági időt vállal.

### **VIII. A védendő Felhasználókra vonatkozó szabályok**

A védendő felhasználó a védettséggel járó jogait csak egy felhasználási helyen gyakorolhatja. A Szolgáltató által nyújtott kedvezményért és különleges bánásmódért ellenérték kikötése semmis.

#### **VIII.1. Szociálisan rászoruló lakossági Felhasználó a védendő Felhasználók nyilvántartásba történő felvételének követelményei:**

A Vhr. 88/B. § értelmében szociálisan rászoruló Felhasználónak azt a természetes személyt kell tekinteni, aki, vagy akinek a háztartásában élő személy:

- a)* a szociális igazgatásról és szociális ellátásokról szóló 1993. évi III. törvény (a továbbiakban: Szocvtv.) 32/B. §-a szerinti időskorúak járadékában részesül,
- b)* a Szocvtv. 33. §-a szerinti aktív korúak ellátására jogosult,
- c)* a Szocvtv. 45. § (1) bekezdés *a)* pontja szerint a lakhatáshoz kapcsolódó rendszeres kiadások viseléséhez nyújtott települési támogatásban részesül,
- d)* a Szocvtv. 40-44. §-a szerinti ápolási díjban részesül,
- e)* a gyermekek védelméről és a gyámügyi igazgatásról szóló 1997. évi XXXI. törvény (a továbbiakban: Gyvt.) 19. §-a szerinti rendszeres gyermekvédelmi kedvezményben részesül,
- f)* a Gyvt. 25. §-a szerinti otthonteremtési támogatásban részesült, a támogatás megállapításától számított 3 éven keresztül,
- g)* a Gyvt. 54. §-a szerinti nevelőszülő, aki saját háztartásában neveli a gondozásába helyezett nevelésbe vett gyermeket, vagy
- h)* a Nemzeti Eszközkezelő Programban részt vevő természetes személyek otthonteremtésének biztosításáról szóló 2018. évi CIII. törvény (a továbbiakban 2018. évi CIII. törvény) szerinti Lebonyolítóval a 2018. évi CIII. törvény alapján bérleti jogviszonyban áll,
- i)* a Szocvtv. 38–39/C. §-a szerinti gyermekek otthongondozási díjában részesül.

A szociálisan rászoruló Felhasználó a Szolgáltató felé a védendői státuszának történő megfelelését az Üzletszabályzat 29. számú melléklet szerinti 30 napnál nem régebbi, kitöltött és aláírt nyomtatvány, vagy a szociálisan rászoruló felhasználói státuszt megállapító szerv által kibocsátott, a jogosultság fennállását igazoló 30 napnál nem régebbi igazolás, illetve határozat eredeti példányának bemutatásával igazolhatja.

A Szolgáltató az igazolás céljára bemutatott iratok másolatát a jogosultság megszűnését követő 5 évig megőrzi.

A Szolgáltató a szociálisan rászoruló Felhasználót a rászorultság igazolását követő 15 napon belül nyilvántartásba veszi, és a nyilvántartásba vételről tájékoztatja.

A tájékoztatás tartalmazza, hogy:

- a) a védendő Felhasználóról a Szolgáltató mely különleges bánásmód vagy kedvezmény vonatkozásában rögzített adatot a nyilvántartásba,
- b) a nyilvántartás szerint a védendő Felhasználó milyen kedvezményeket vehet igénybe,
- c) az adatváltozás bejelentésére mely időpontokban és hol biztosít lehetőséget a Szolgáltató, valamint arról, hogy
- d) a védendő Felhasználónak minden év március 31-ig kötelessége írásban igazolni, hogy védettsége továbbra is fennáll.

Ha a nyilvántartásba vétel alapjául szolgáló körülmény határozott ideig áll fenn, és annak meghosszabbítását a védendő Felhasználó - a határidő lejártát 30 nappal megelőzően a Szolgáltató által a részére megküldött írásbeli figyelemfelhívás ellenére - nem igazolja, a határozott idő lejártát követő 15 napon belül a Szolgáltató az érintett védendő Felhasználót törli a nyilvántartásból. A Szolgáltató értesíti az érintett Felhasználót a nyilvántartásból való törlésről.

A Szolgáltató azt a szociálisan rászoruló személyként nyilvántartott védendő Felhasználót, akinek védendői státusza határozatlan ideig szól, valamint azt a fogyatékkal élő védendő Felhasználót, aki esetében nyilvántartásba történő felvétele során a szakorvosi vélemény nem mondta ki, hogy állapotában jelentős javulás nem várható, legalább a tárgyév március 31-ét megelőzően 15 nappal közérthetően, írásban, térítvevény-szolgáltatással feladott levélben, a számlalevélben vagy egyéb igazolható módon tájékoztatja a kötelezettségéről – miszerint március 31-ig köteles írásban igazolni, hogy védettsége továbbra is fennáll – egyúttal megküldi részére az üzletszabályzat 29. számú melléklet szerinti adatlapot.

### **VIII.2. Fogyatékkal élő lakossági Felhasználó a védendő Felhasználók nyilvántartásba történő felvételének követelményei:**

A fogyatékkal élő lakossági Felhasználó a védendő Felhasználók nyilvántartásába történő felvételét, és az arra való jogosultságát az alábbi dokumentumok benyújtásával igazolhatja és kérheti:

- a) az Üzletszabályzat 34. számú melléklet A) része szerinti, 30 napnál nem régebbi, kitöltött és aláírt nyomtatvány benyújtásával, és

b) ha

*ba)* vakok személyi járadékában részesül, a juttatást megállapító vagy folyósító szerv által kiadott, a jogosultság fennállását igazoló, 30 napnál nem régebbi határozat vagy igazolás eredeti példányának bemutatásával, vagy a 34. számú melléklet B) része szerinti, 30 napnál nem régebbi, kitöltött és aláírt nyomtatvány benyújtásával;

*bb)* fogyatékosági támogatásban részesül, a juttatást megállapító vagy folyósító szerv által kiadott, a jogosultság fennállását igazoló, 30 napnál nem régebbi határozat vagy igazolás eredeti példányának bemutatásával, vagy az Üzletszabályzat 34. számú melléklet B) és C) része szerinti, 30 napnál nem régebbi, kitöltött és aláírt nyomtatvány benyújtásával; vagy

*bc)* a víziközmű-szolgáltatás megszüntetése, felfüggesztése a lakossági Felhasználó vagy a vele közös háztartásban élő személy életét vagy egészségét közvetlenül veszélyezteti, az Üzletszabályzat 34. számú melléklet C) része szerinti, 30 napnál nem régebbi, kitöltött és aláírt nyomtatvány benyújtásával igazolhatja.

A benyújtott iratokat és a bemutatott iratok másolatát a Szolgáltató a jogosultság megszűnését követő 5 évig köteles megőrizni.

A fogyatékoság jellegét, amely a fogyatékkal élő Felhasználót alkalmatlanná teszi a fogyasztásmérő leolvasására, a mérőállás közlésére, a számlaolvasásra, vagy a számla felhasználási helyen kívüli, készpénzes fizetéstől eltérő kiegyenlítésére, továbbá a víziközmű-szolgáltatás megszüntetése, felfüggesztése a lakossági Felhasználó vagy a vele közös háztartásban élő személy életét vagy egészségét közvetlenül veszélyezteti és ennek esetleges fennállását a kezelőorvos, ennek hiányában a házi orvos igazolja az Üzletszabályzat 34. számú melléklet C) része szerinti nyomtatvány kitöltésével. Ha a rehabilitációs szakigazgatási szerv, a Nemzeti Rehabilitációs és Szociális Hivatal szakvéleményezési hatásköre az érintettre kiterjed, a kezelőorvos és a házi orvos az Üzletszabályzat 34. számú melléklet C) része szerinti nyomtatványt e szerv szakvéleménye alapján tölti ki.

A Szolgáltató a fogyatékkal élő Felhasználót a rászorultság igazolását követő 8 napon belül nyilvántartásba veszi, és a nyilvántartásba vételről a Felhasználót tájékoztatja.

A vakok személyi járadékában vagy fogyatékosági támogatásban részesülő személyt, mint fogyatékkal élő Felhasználót nem kell személyes körülményeinek megfelelő, különleges bánásmódban részesíteni, ha vele együtt olyan nagykorú személy él, aki nem fogyatékkal élő Felhasználó.

Azon Felhasználóval egy háztartásban élő fogyatékkal élő személyre tekintettel, akire a víziközmű-szolgáltatás megszüntetése, felfüggesztése a lakossági Felhasználó vagy a vele közös háztartásban élő személy életét vagy egészségét közvetlenül veszélyezteti, a fogyatékkal élőknek nem minősülő Felhasználó is kérheti a fogyatékkal élő személyek nyilvántartásába történő felvételét, de ugyanazon fogyatékkal élő személyre tekintettel csak egy Felhasználó egy felhasználási hely vonatkozásában szerepelhet a nyilvántartásban jogosultként.

A vakok személyi járadékában, vagy fogyatékosági támogatásban részesülő fogyatékkal élő Felhasználót megillető különleges bánásmód:

- a) havi (időközi) mérőleolvasás a felhasználási helyen,
- b) készpénzben történő számlakiegyenlítés a felhasználási helyen,
- c) a számla értelmezéséhez a Szolgáltató a helyszínen számlamagyarázattal nyújt egyedi segítséget,
- d) a IV.5.2. Külső megrendelésre történő plombálás részletes szabályai pontban szereplő személyes megrendeléstől és előzetes díjfizetéstől eltérően a fogyatékkal élő Felhasználók esetében írásban vagy telefonon történő megrendelést és helyszíni díjfizetést elfogadjuk.

A lakossági Felhasználó a fogyatékkal élő Felhasználók nyilvántartásába történő felvétel iránti kérelemben nyilatkozik arról, hogy a felsorolt szolgáltatások közül melyekre tart igényt. Az igényelt szolgáltatást legkésőbb a nyilvántartásba vételt követő 30. naptól kell biztosítani.

A fogyatékkal élő Felhasználók nyilvántartásában szereplő lakossági Felhasználó olyan igényét, amelyet a benyújtott iratok nem támasztanak alá, a Szolgáltató nem köteles teljesíteni.

Ha a víziközmű-szolgáltatás megszüntetése, felfüggesztése a lakossági Felhasználó vagy a vele közös háztartásban élő személy életét vagy egészségét közvetlenül veszélyezteti, akkor az Üzletszabályzat 34. számú melléklet C) része szerint kiállított igazolásnak tartalmaznia kell azon értesítendő személy elérhetőségét, akit a közműves ivóvízellátás, illetve közműves szennyvízelvezetés és -tisztítás szolgáltatási üzemszünet esetén értesíteni kell.

A nyilvántartásba történő felvételt követően a védendő Felhasználó minden év március 31-ig köteles igazolni, hogy védettsége továbbra is fennáll.

A határozott időre megállapított védettség esetén a védendő Felhasználó a védettségre megállapított határozott időszak alatti években, illetve a védettség lejáratának évében mentesül a március 31-ei igazolási kötelezettség alól, a védettség lejáratának évében csak a Vhr-ben előírtak szerint kell igazolnia a Szolgáltató felé a védettsége fennállását.

Az a fogyatékkal élő Felhasználó, akinek a nyilvántartásba történő felvétele során a szakorvosi vélemény kimondja, hogy állapotában nem várható jelentős javulás, mentesül a védendő felhasználói körbe tartozás évenkénti igazolása alól.

A fogyatékkal élő Felhasználó a nyilvántartásba történő felvételt követően, a jogosultság ismételt igazolását első ízben a következő naptári év március 31-ig köteles igazolni.

A fogyatékkal élő Felhasználók nyilvántartásában szereplő Felhasználó a fogyatékoságáról szóló nyilatkozatát évente legfeljebb két alkalommal módosíthatja. Az így igénybe venni kívánt szolgáltatást a módosítási igény beérkezését követően, a harmincadik naptól kell biztosítani a Felhasználó számára.

A védendő Felhasználó köteles a védelemre jogosultságot adó körülmény megváltozását vagy megszűnését 15 napon belül bejelenteni a Szolgáltatónak. A Szolgáltató köteles a bejelentést követő 8 napon belül a változást a nyilvántartáson átvezetni, vagy a védendő Felhasználót a nyilvántartásból törölni.

## **IX. Gördülő fejlesztési terv**

A VCSM ZRt. Szolnok a víziközmű-szolgáltatásról szóló 2011. évi CCIX. törvény, és annak végrehajtásáról szóló 58/2013. (II.27.) kormányrendelet előírásainak megfelelően gördülő fejlesztési tervet készít. A gördülő fejlesztési terv célja, hogy a víziközmű-szolgáltatási ágazat közművagyonának műszaki állapota megfelelő színvonalú legyen ahhoz, hogy a víziközmű-szolgáltatás folyamatosan, költséghatékonyan és hosszútávon biztosítható legyen. A gördülő fejlesztési terv víziközmű-rendszerenként és fejlesztési ütemenkénti bontásban tartalmazza az elvégzendő beruházási, felújítási és pótlási feladatokat.

## **X. Víziközmű tulajdonjogának közcélú megváltása**

A Vksztv. 9. § értelmében a Víziközmű tulajdonjogának közcélú megváltása kizárólag a 9/A. §-ban foglalt feltételek fennállása esetén, és az ellátásbiztonság érdekében abban az esetben lehetséges, ha olyan, a Hivatal által a Vksztv. 6. § (4) bekezdés b) pontja alapján víziközműnek minősített vízelétesítmény van nem állami vagy önkormányzati tulajdonban, amelynek funkciója megfelel a víziközmű Vksztv. 2. § 20. pontjában foglalt funkcióinak. Víziközmű tulajdonjogának közcélú megváltását kizárólag az Ellátásért Felelős kezdeményezheti.

A kivitelezési munkák során az 58/2013 (II. 27.) Korm. rendelet, az MSZ 7487:2021 szabvány, valamint az MSZ és a vonatkozó szakági előírások, szabályok, irányelvek szigorú betartása kötelező.

A kivitelezés időtartalmára a kivitelezőnek a VCSM ZRt. Szolnok-tól a szakfelügyeletet meg kell rendelnie.

Az átadás esetén a kivitelezésében elkészített víziközművek építésének (víz, szennyvíz) vízjogi létesítési engedélyes tervdokumentációját, a hatóság által kiadott vízjogi létesítési engedélyt, valamint a vízjogi üzemeltetési engedélyt és az ahhoz kapcsolódó dokumentációt át kell adni a Szolgáltatónak nyomtatott formában, legalább 1 pld.-ban.

A megvalósulásról készült komplett „D” dokumentációt papír alapon és digitálisan is a Szolgáltatónak át kell adni, melynek tartalmaznia kell:

- az átadási pontok (vízmérők, szennyvíz szolgáltatási pontok (tisztító nyílások) stb.), átemelők, egyéb műtárgyak, és vonalas létesítmények EOV helyes nyíltárcos geodéziai bemérését,
- geodéziai bemérés teljes koordináta jegyzékét
  - címlap (munka megnevezés, kivitelező, bemérést végző, munkaszám, stb.)
  - szakaszadatok (csomópontok, külön a gerinc és bekötő vezeték, stb.)
  - anyagminőségek, a kivitelezésnél felhasznált anyagok minőségi bizonylatait,
  - magassági megírások (fedlap-terepszint/folyásfenék-csötető, csatorna lejtésirány, befogadó megnevezése, fagyhatár -1,20 m- ellenőrző mérése, stb.)

- műszaki leírás (méret, mikor mérték, beruházás, neve, tárgya, vízjogi engedély szám, mennyiség kimutatás, stb.)
  - bemérési nyilatkozat
  - bemérési jegyzőkönyv (műszerszám, FÖMI licenz)
  - jogosult földmérő aláírása
  - stb.
- jogszabálynak megfelelő E-közmű publikálásra alkalmas digitális adatszolgáltatásnak megfelelő dokumentum (DWG formátumú helyszínrajzot is kell átadni),
  - a kivitelezésnél felhasznált anyagok (vezetékek, szerelvények, védőcsövek, központosítók, szivárgásérzékelők, légtelenítő, fenékleürítő, akna minősége, fedlapok teherbírása, mennyiségmérők hitelesítési bizonyítványa, stb.) minőségi bizonylatait,
  - az elektrofúziós hegesztéshez kapcsolódó bizonylatokat,
  - a minimum 5 évre vonatkozó garanciális kötelezettségről (fektetési mélység, vízvezeték, szennyvízvezeték, vízmérőakna, szennyvíz tisztító és fordító aknák, földmunka, szennyvízvezeték stb.) szóló nyilatkozatokat felelősök megnevezésével,
  - a nyomáspróba, víztartáspróba jegyzőkönyveket, vízmérők szabványos beépítésére vonatkozó jegyzőkönyveket,
  - a kamerás vizsgálat (szennyvízvezeték lejtési viszonyok igazolása) jegyzőkönyveit,
  - a kivitelezői nyilatkozatokat,
  - az üzembehelyezéshez a beruházó nyilatkozata szükséges a megvalósult mű mennyiségi, minőségi és értékbeli adatairól, melyben az üzembehelyezéssel egyidejűleg lemond a víziközmű vagyon tulajdonjogáról az Önkormányzat javára,
  - kivitelező vagy átadó garancia és szavatosság vállalási nyilatkozatát,
  - a felhasználási helyek tulajdonosainak adatait a közüzemi szolgáltatási szerződés megkötéséhez szükséges megadni,
  - szennyvíz csatornahálózatra történő rákötést és a szolgáltatás igénybevételét be kell jelenteni Társaságunknál,
  - tűzcsapok EOY koordinátáit, bemérési jegyzőkönyveit, jogszabály szerinti táblázási paramétereit fényképpel dokumentálva,
  - három hónapnál nem régebbi földhivatali digitális alaptérképet,
  - amennyiben a meglévő vízilétesítmények idegen tulajdonú területeket érintenek, az ingatlanok feletti rendelkezési jog (szolgalmi jog) megszerzése az átadó fél feladata
  - amennyiben az átadási folyamat érinti az ingatlanalakítási -, vagy művelési ág változási eljárás lefolytatását, úgy az az átadó fél feladata
  - a vezetékről ellátandó gazdálkodó szervezetek esetében a Társaságunk által kiadott befogadói nyilatkozat
  - ivóvíz hálózat átadás-átvétele esetén egy hónapnál nem régebbi teljeskörű (fizikai, kémiai, bakteriológiai, biológiai, toxikológiai és radiológiai) minimum egy darab ivóvíz vizsgálati eredmény átadása szükséges, a víziközmű szolgáltató indokoltság esetén nagyobb számú mintavételt is előírhat, egy kilométernél hosszabb vezetékszakaszon esetén minden vízkormányzó hely esetén mintavételezés szükséges,
  - környezeti hatásbecslést és/vagy környezeti hatásvizsgálatot talajvédelmi eljárás lefolytatását, hidrogeológiai vizsgálat és/vagy hidrogeológiai modellezés, dokumentáció a felszín alatti vizek védelmére vonatkozóan
  - az átadás/átvételhez kapcsolódó hatósági engedélyezési eljárás során felmerülő igazgatási szolgáltatási és egyéb eljárási díjakat/díjakat, esetleg fennmaradási bírságokat az átadó fél fizeti meg



- egyéb költségek:
  - Szolgáltatótól az időjárási körülményeket és a felkészülési időt figyelembe véve ivóvíz előrekötés az ivóvíz- táv/gerinc/bekötővezeték mosatással együtt,
  - az építendő ivóvízvezeték hálózati mosatáshoz a közüzemi ivóvíztávvezetéken szükséges VCSM ZRt. Szolnok által végzett munkafolyamat és vízigény,
  - a szolgáltatási szerződés megkötésének feltétele a víziközmű fejlesztési hozzájárulás megváltása, mérők (víz, szennyvíz) üzembe helyezése (plombálás),
  - a mű átadás-átvételének feltétele a vezeték mosatását követő 10 nap után a kivitelezett szakasz három különböző pontján vízvizsgálat elvégzése, illetve negatív vízvizsgálati eredmény.

A beruházás vagy átadás lezárásakor a Hatóságokat a létesítmény műszaki átadási-átvételi eljárásra a beruházóval/átadóval meghatározott időpontra közösen kell meghívni. A Vízügyi Hatóságnál lefolytatandó engedélyezési eljárás költségei a Beruházót terhelik.

# MELLÉKLETEK



Víz- és Csatornaművek  
Koncessziós ZRt. Szolnok

Tervmellékletek

**Jelmagyarázat VB-01 - VB-06 számú tervmelléletekhez:**

- A - maximum 0,5 m, az aknafal és a telekhatár közti maximális távolság
- A\* - Mérőszoba fala és a mérő közötti távolság, maximum 1 m
- B - minimum 3 m, építmények közötti minimum távolság az MSZ 7487/2-80 szerint
- C - a vízmérőakna hossza, hasznos belméret az utcafronti telekhatárra mérőlegesen
- C1 - aknafal minimális vastagsága, amenyiben a statikai tényezők indoklják akkor növelni kell a falvastagságot
- D - a vízmérőakna szélessége, hasznos belméret az utcafronti telekhatárral párhuzamos
- E - a vízmérőakna magassága, minimális hasznos belméret
- E1 - aknafödém minimális vastagsága, amenyiben a statikai terhelések indoklják akkor növelni kell a vastagságot
- E2 - a bekötés tengelyvonala és az aljzat közötti minimális távolság vagy a vízmérők tengelye közötti minimális távolság
- L1 - a mérő előtt egyenes csőszakasz minimum 3xDn (a mérő beépítési előírása szerint)
- L2 - vízmérő és szükséges bekötési hossz
- L3 - a mérő előtt egyenes csőszakasz minimum 2xDN (a mérő beépítési előírása szerint)
- L4 - aknafal és szerelvény közötti, átmérő függvényében változó távolság, minimum 250 mm

**Megjegyzés:**

- 20 fm-nél hosszabb bekötés esetén a szolgáltató hozzájárulása szükséges
- A bekötővezeték csak az MSZ 7487/2-ben foglalt védőtávolságok betartása mellett építhető ki.
- Amennyiben nem teljesül a B minimum 3 m, akkor a vezeték védőcsővel kell ellátni hogy egy esetleges csőtörés esetén ne veszélyeztesse az építményeket, továbbá a vízmérőaknát vízszigeteléssel kell ellátni.

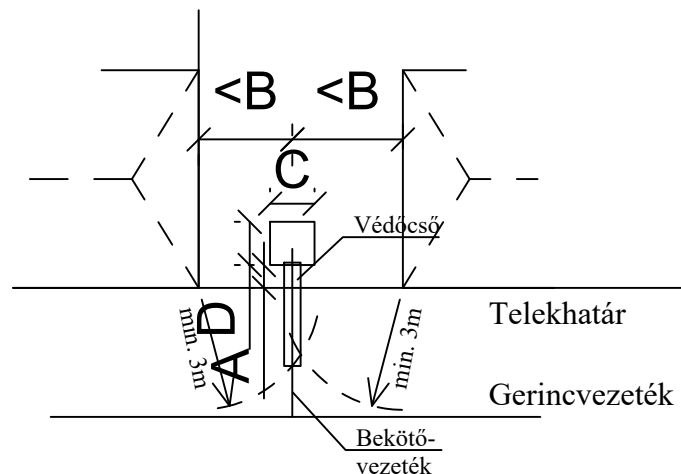
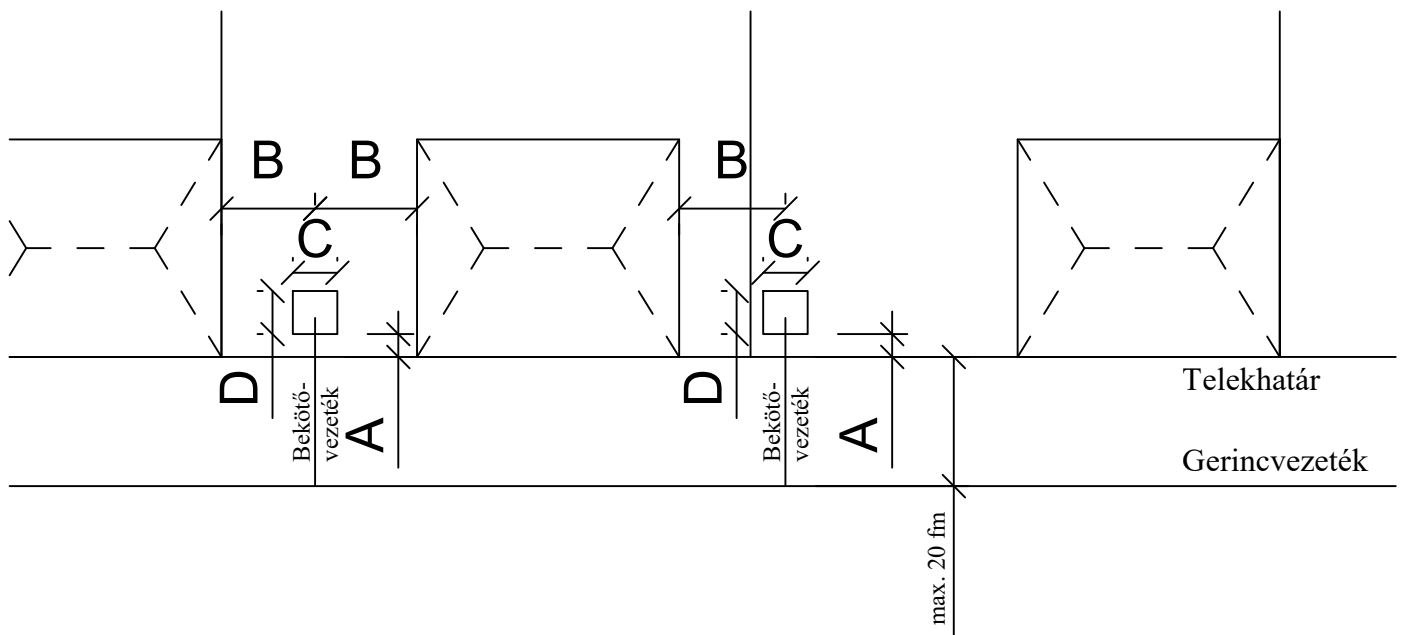

## A-A metszet oldalnézet

(Jelmagyarázat a VB-01 sz. tervmellékleten)

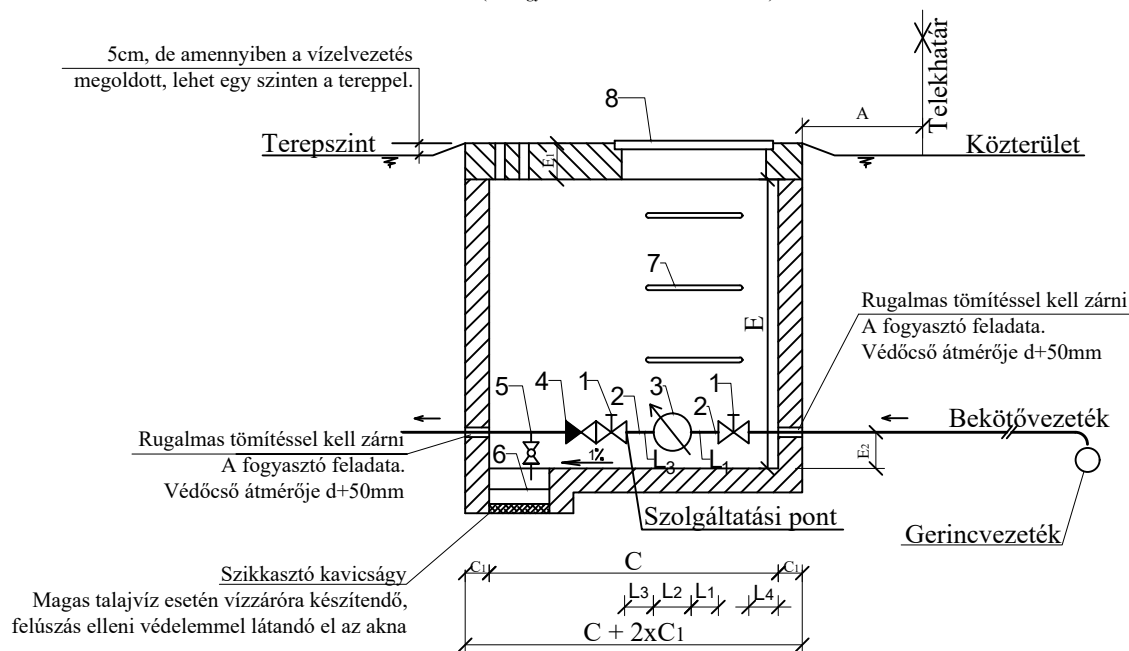

## Felülnézet

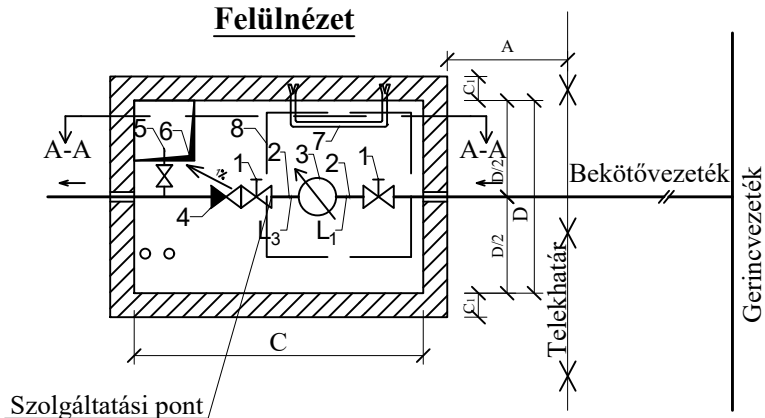

Beton vagy téglá Vasbetonon földém kavicságy

Jele	Megnevezés	DB	Megjegyzés
1	Elzárószerelvény	2	-
2	FF csőidom	2	-
3	Vízmérő	1	-
4	Visszacsapó szelep	1	-
5	Vízleeresztő	1	-
6	Zsomp	1	-
7	Akna hágcső vagy rögzített létra	1	-
8	Akna fedlap	1	Aknafedlap súlya maximum 25 kg, Lebuvó nyílás mérete minimum, 600x600
L <sub>1</sub> ,L <sub>3</sub>	Mérő bépítés előírásához kapcsolódó egyenes csőszakasz		A mérő beépítési előírása szerint

Víz mérő akna méretének meghatározása						
Vízmérő mérete NA	15 - 25	30 - 40	50 - 100	150 - 200	250	300
Ajánlott akna hossz	1200	1800	2500	3500	4000	4500
Ajánlott akna szélesség	1000	1200	1500	1800	1800	1800
Ajánlott akna mélység	1200	1200	1300	1400	1600	1600

**Megjegyzés: A táblázatban feltüntetett akna méretek 1 db bekötési vízmérőre vonatkoznak. Mindenesetben szükséges az akna szabvány szerinti méretezése!**

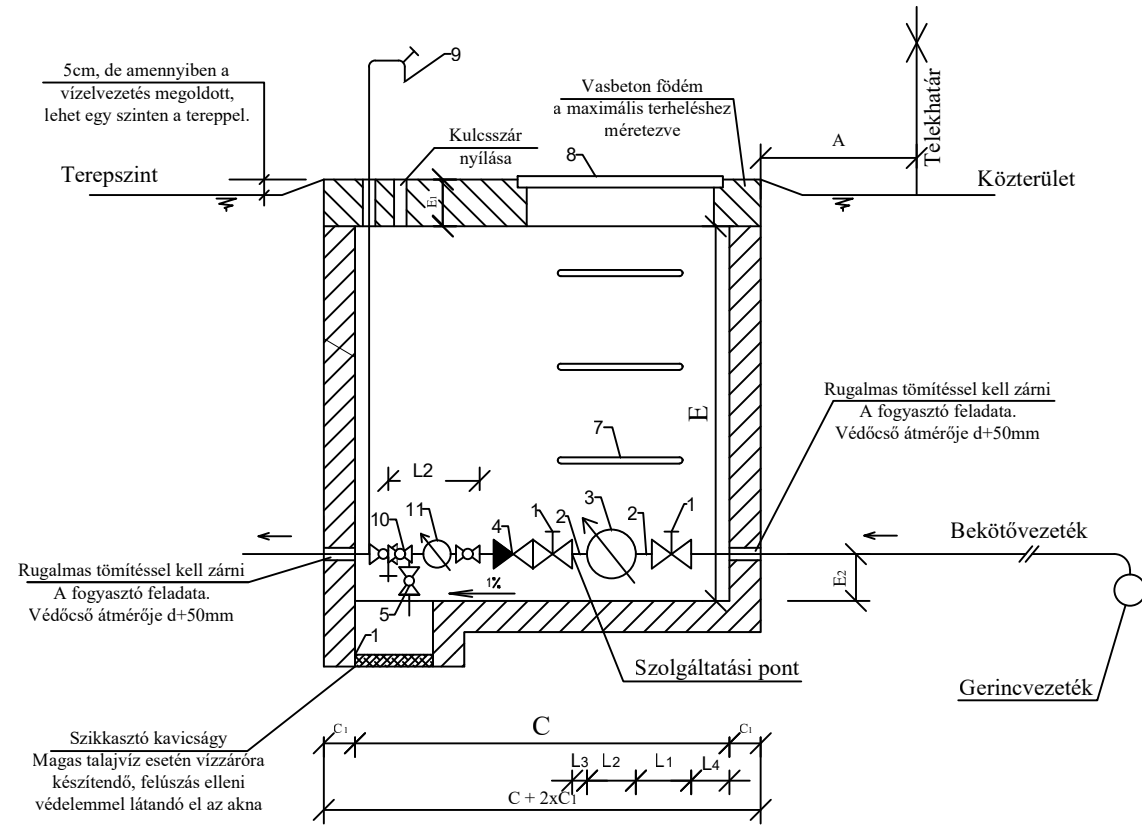

## A-A metszet oldalnézet

(Jelmagyarázat a VB-01 sz. tervmellékleten)

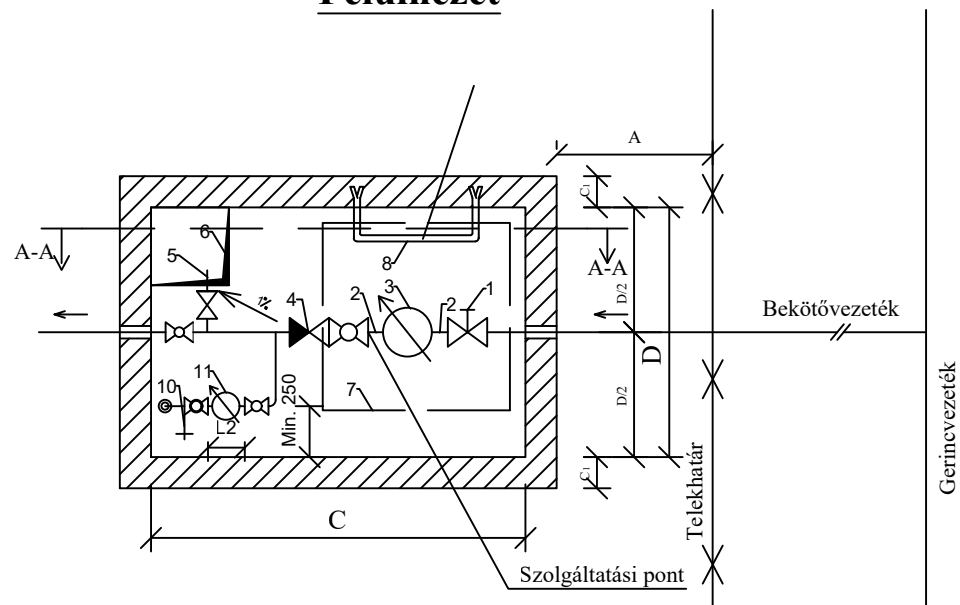

## Felülnézet



 Beton vagy téglá  
 Vasbetonon fődém  
 kavicságy

Jele	Megnevezés	DB	Megjegyzés
1	Elzárószerelvény	2	-
2	FF csőidom	2	-
3	Vízmérő	1	-
4	Visszacsapó szelep	1	-
5	Vízleeresztő	1	-
6	Zsomp	1	-
7	Akna hágcso vagy rögzített létra	1	-
8	Akna fedlap	1	Aknafedlap súlya maximum 25 kg, Lebuvo nyílás mérete minimum, 600x600
9	Tömlővéges kifolyócsap	1	-
10	Fagycsap	1	-
11	Mellékmérő, locsolómérő	1	A vízmérőket vízszintesen egy síkban, számlappal felfelé kell elhelyezni. A mellékmérő/k mérőleges elhelyezése esetén C méret csökkenthető.

## A-A metszet oldalnézet

(Jelmagyazát a VB-01 sz. tervmellékleten)

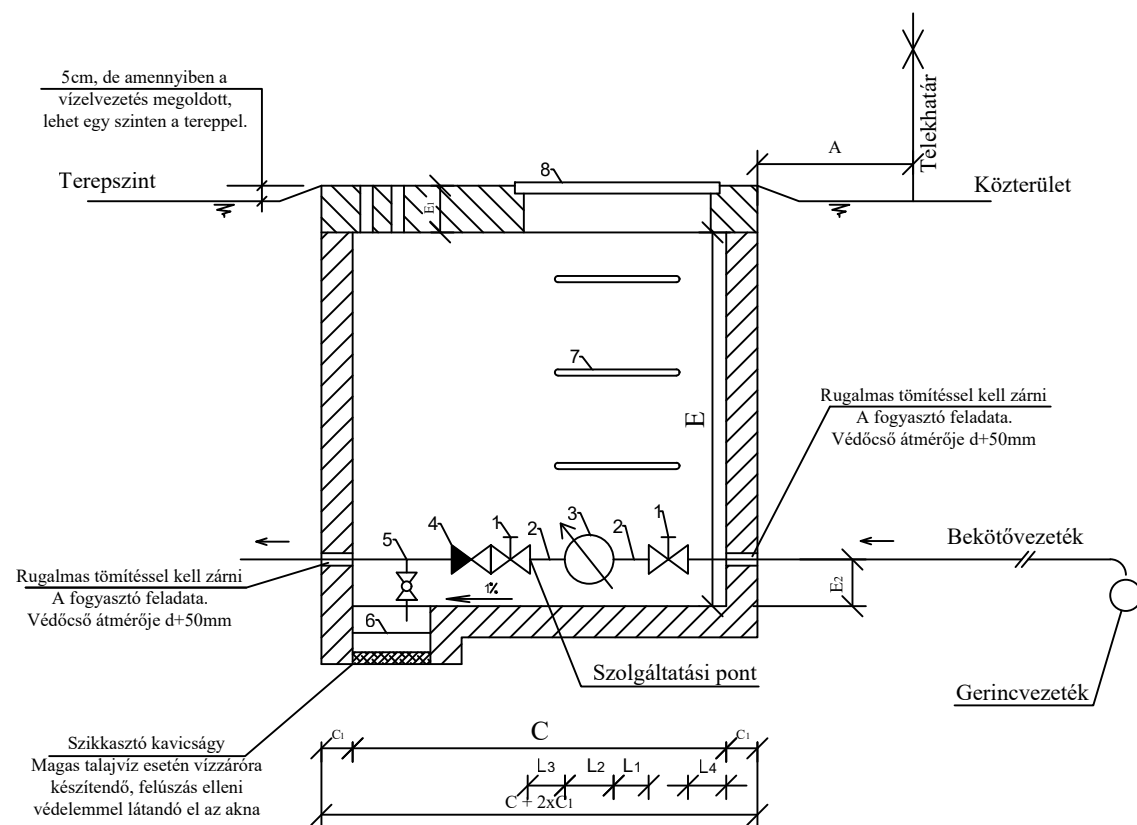

## Felülnézet

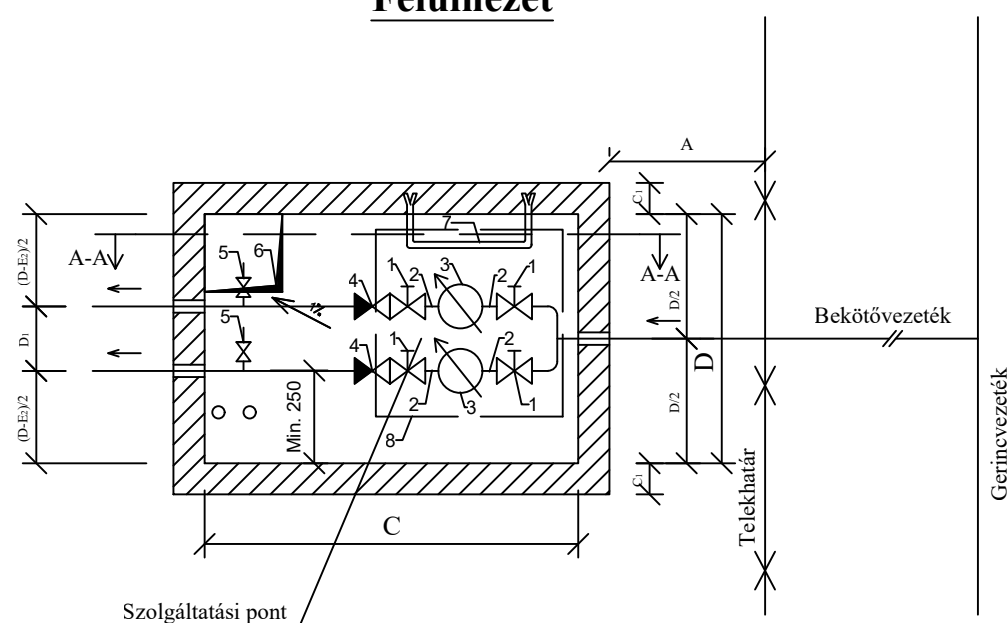

Beton vagy téglá    
 Vasbetonon földém    
 kavicságy

Jele	Megnevezés	DB	Megjegyzés
1	Elzárószerelvény	4	-
2	FF csőídom	4	-
3	Vízmérő	2	A vízmérőket vízszintesen egy síkban célszerű elhelyezni
4	Visszacsapó szelep	2	-
5	Vízleeresztő	2	-
6	Zsomp	1	-
7	Akna hágcso vagy rögzített létra	1	-
8	Akna fedlap	1	Aknafedlap súlya maximum 25 kg, Lebuvo nyílás mérete minimum, 600x600

## A-A metszet oldalnézet

(Jelmagyazát a VB-01 sz. tervmellékleten)

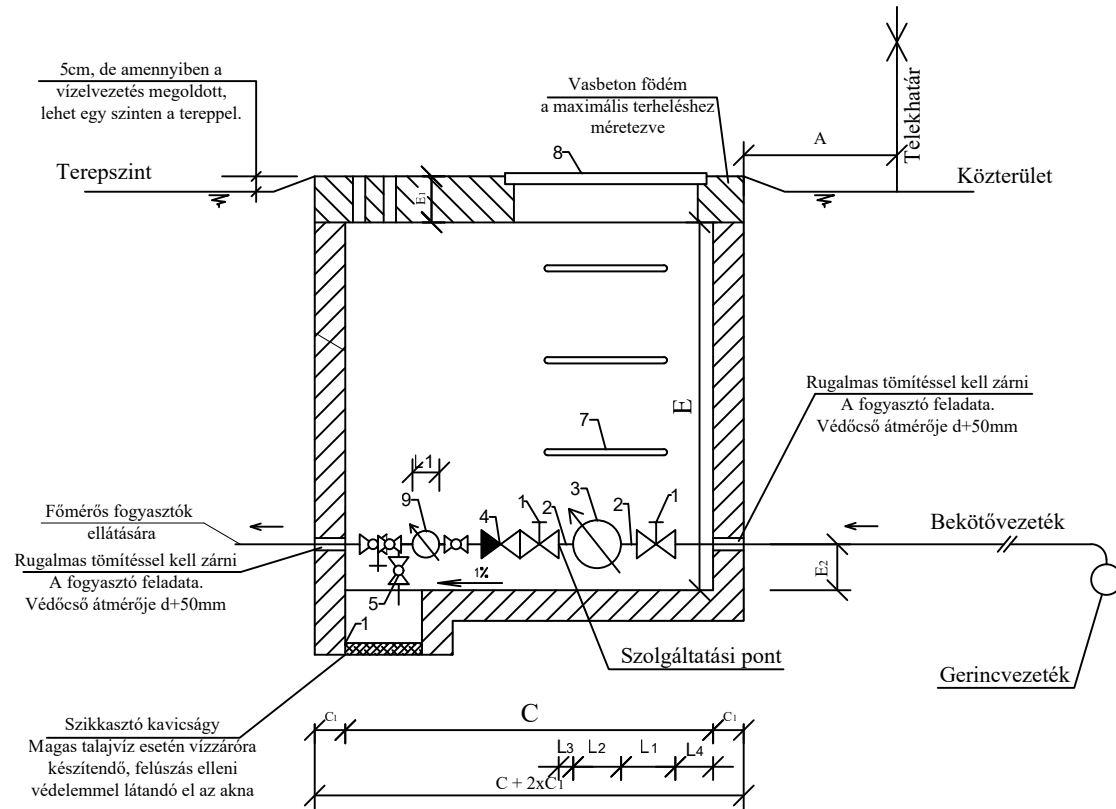

## Felülnézet

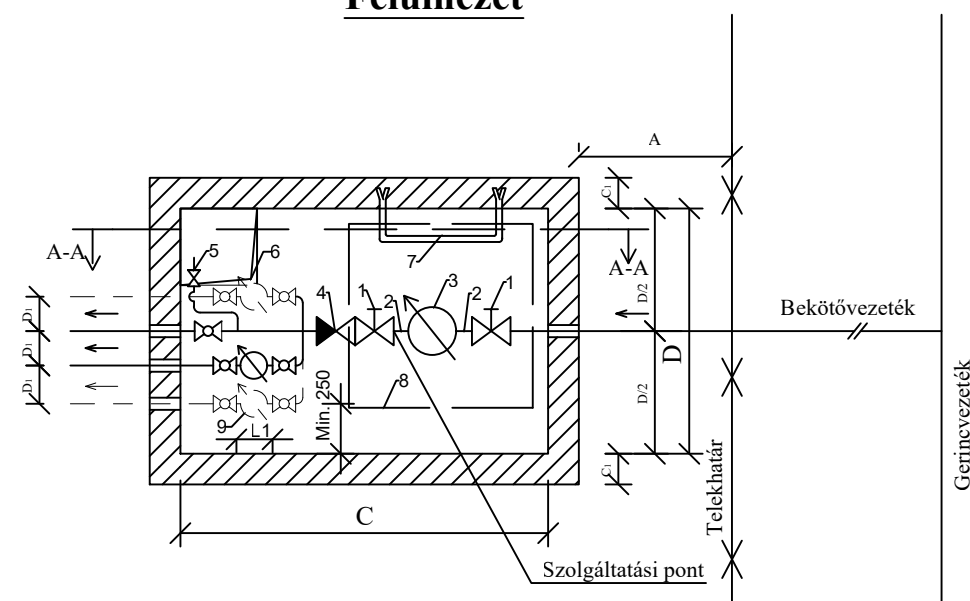

Beton vagy téglá    
 Vasbetoneton födém    
 kavicságy

Jele	Megnevezés	DB	Megjegyzés
1	Elzárószerelvény	2	-
2	FF csőidom	2	-
3	Vízmérő	1	-
4	Visszacsapó szelep	1	-
5	Vízleeresztő	1	-
6	Zsomp	1	-
7	Akna hágcso vagy rögzített létra	1	-
8	Akna fedlap	1	Aknafedlap súlya maximum 25 kg, Lebuvo nyílás mérete minimum, 600x600
9	Mellékmérők	1	A vízmérőket vízszintesen egy síkban, számlappal felfelé kell elhelyezni. A mellékmérő/k mérőleges elhelyezése esetén C méret csökkenthető.

# PINCE/ MÉRŐSZOBA VÍZBEKÖTÉS RAJZA

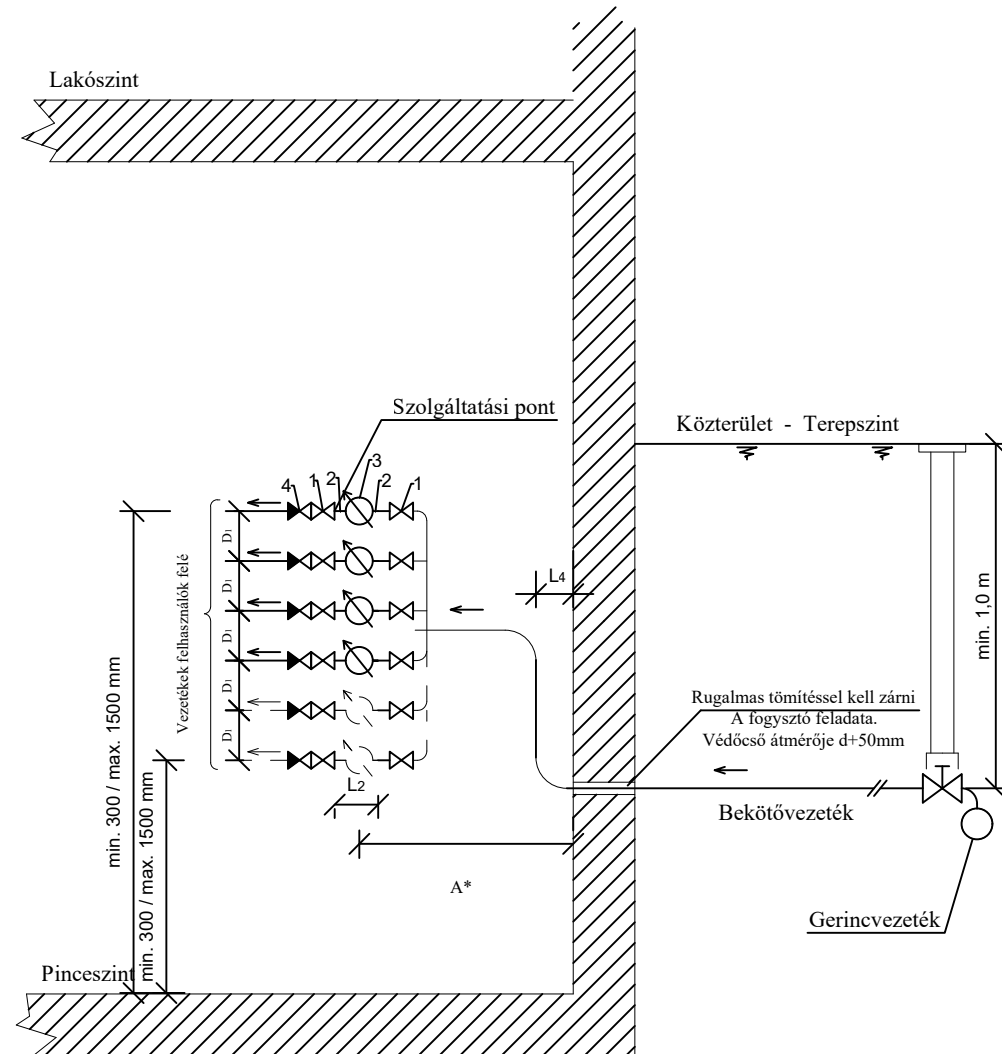

Jele	Megnevezés	DB	Megjegyzés
1	Elzárószerelvény	2	-
2	FF csőidom	2	-
3	Vízmérő	1	-
4	Visszacsapó szelep	1	-

Megjegyzés:

\* Kombinált visszacsapószeleppel ellátott vízleeresztős elzárószerelvény alkalmazása javasolt, amennyiben műszakilag lehetséges.

Új társasházak létesítése esetén mérőszoba kiépítése javasolt, melynek fentiek szerinti megvalósítása esetén a VCSM ZRt. Szolnok 50 000 Ft kedvezményt biztosít a bekötés díjából.



**Jelmagyarázat SZM-01 számú termellékletekhez:**

- A - maximum 0,5 m, az aknafal és a telekhatár közti maximális távolság
- A\* - Mérőszoba fala és a mérő közötti távolság, maximum 1 m
- B - minimum 3 m, építmények közötti minimum távolság az MSZ 7487/2-80 szerint
- C - a vízmérőakna hossza, hasznos belméret az utcafronti telekhatárra merőlegesen
- C1 - aknafal minimális vastagsága, amennyiben a statikai tényezők indoklják akkor növelni kell a falvastagságot
- D - a vízmérőakna szélessége, hasznos belméret az utcafronti telekhatárral párhuzamos
- E - a vízmérőakna magassága, minimális hasznos belméret
- E1 - aknafödém minimális vastagsága, amennyiben a statikai terhelések indoklják akkor növelni kell a vastagságot
- E2 - a bekötés tengelyvonala és az aljzat közötti minimális távolság vagy a vízmérő tengelye közötti minimális távolság
- L1 - a mérő előtt egyenes csőszakasz minimum 3xDn (a mérő beépítési előírása szerint)
- L2 - vízmérő és szükséges bekötési hossza
- L3 - a mérő előtt egyenes csőszakasz minimum 2xDN (a mérő beépítési előírása szerint)
- L4 - aknafal és szerelvény közötti, átmérő függvényében változó távolság, minimum 250 mm

**Megjegyzés:**

- 20 fm-nél hosszabb bekötés esetén a szolgáltató hozzájárulása szükséges
- A bekötővezeték csak az MSZ 7487/2-ben foglalt védőtávolságok betartása mellett építhető ki.
- Amennyiben nem teljesül a B minimum 3 m, akkor a vezeték védőcsővel kell ellátni hogy egy esetleges csőtörés esetén ne veszélyeztesse az építményeket, továbbá a vízmérőaknát vízszigeteléssel kell ellátni.

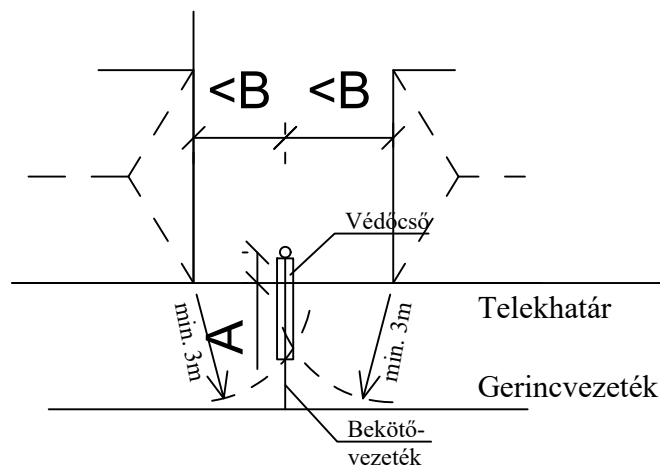
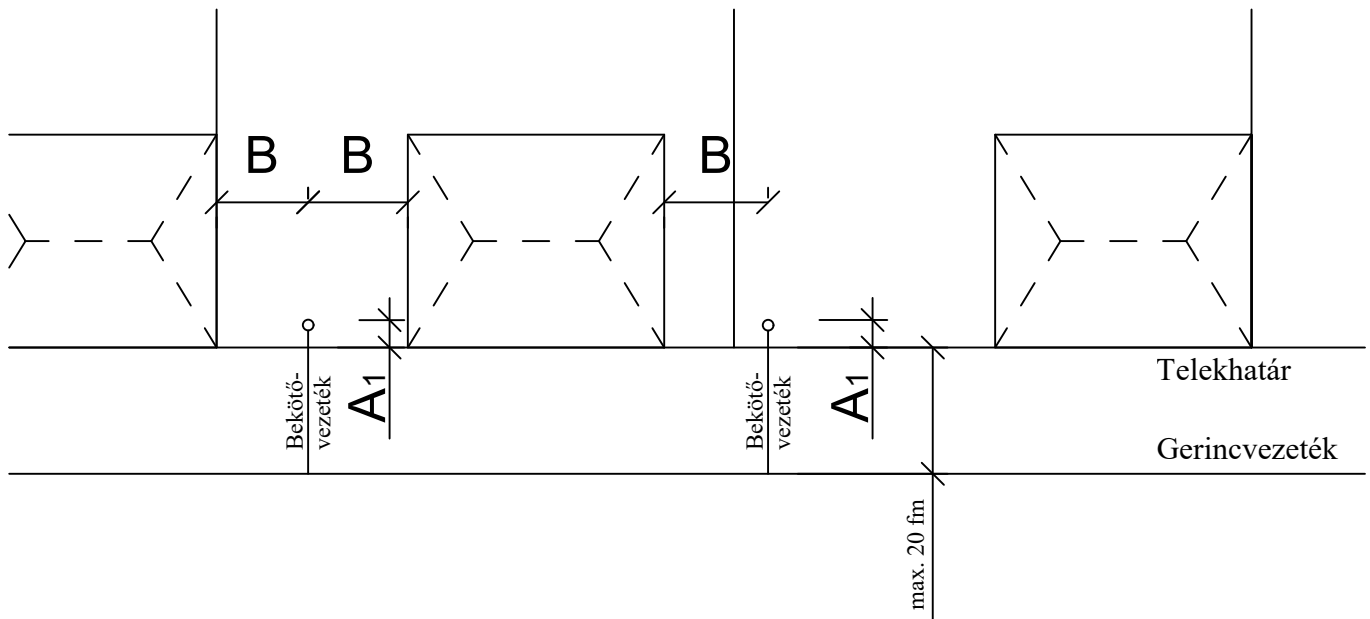

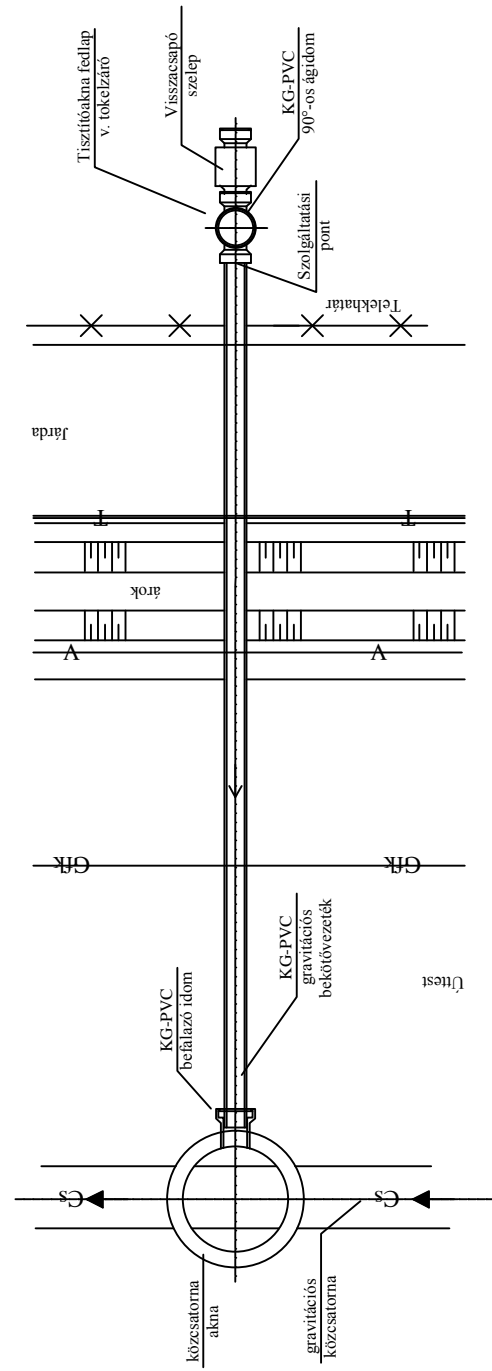
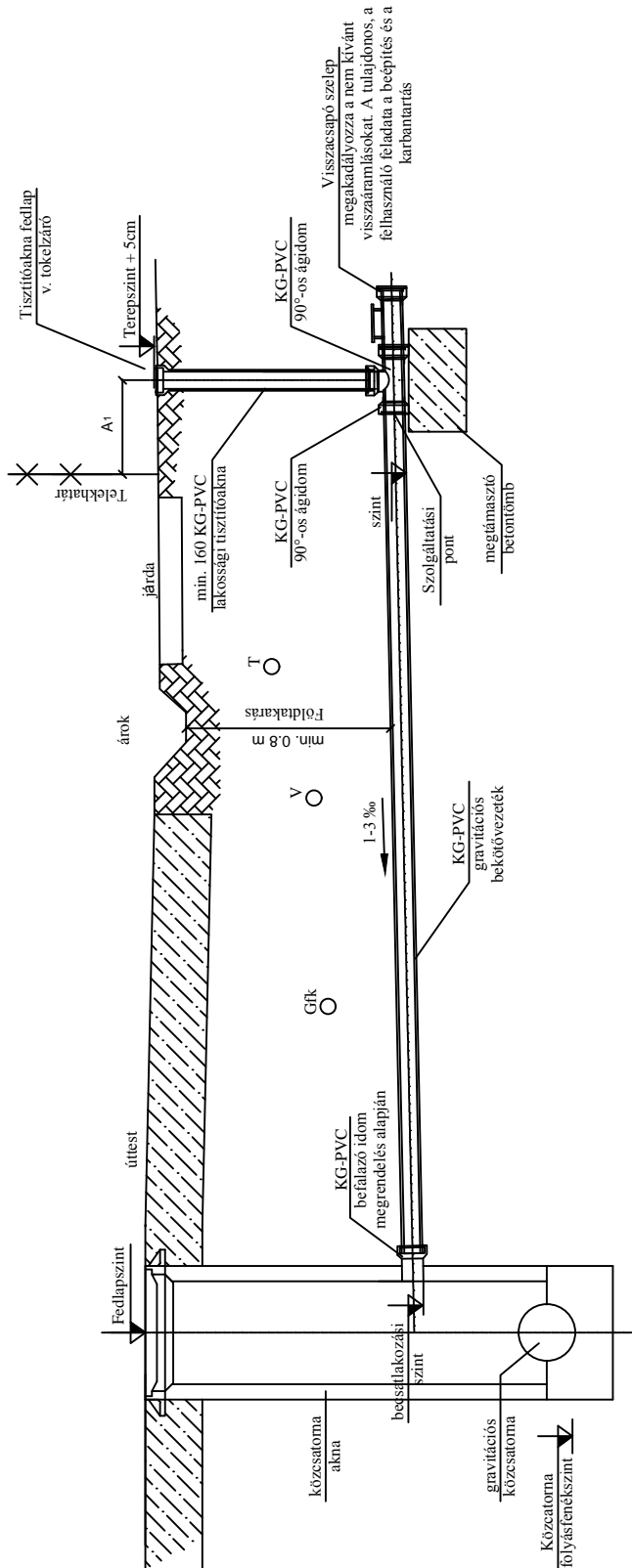

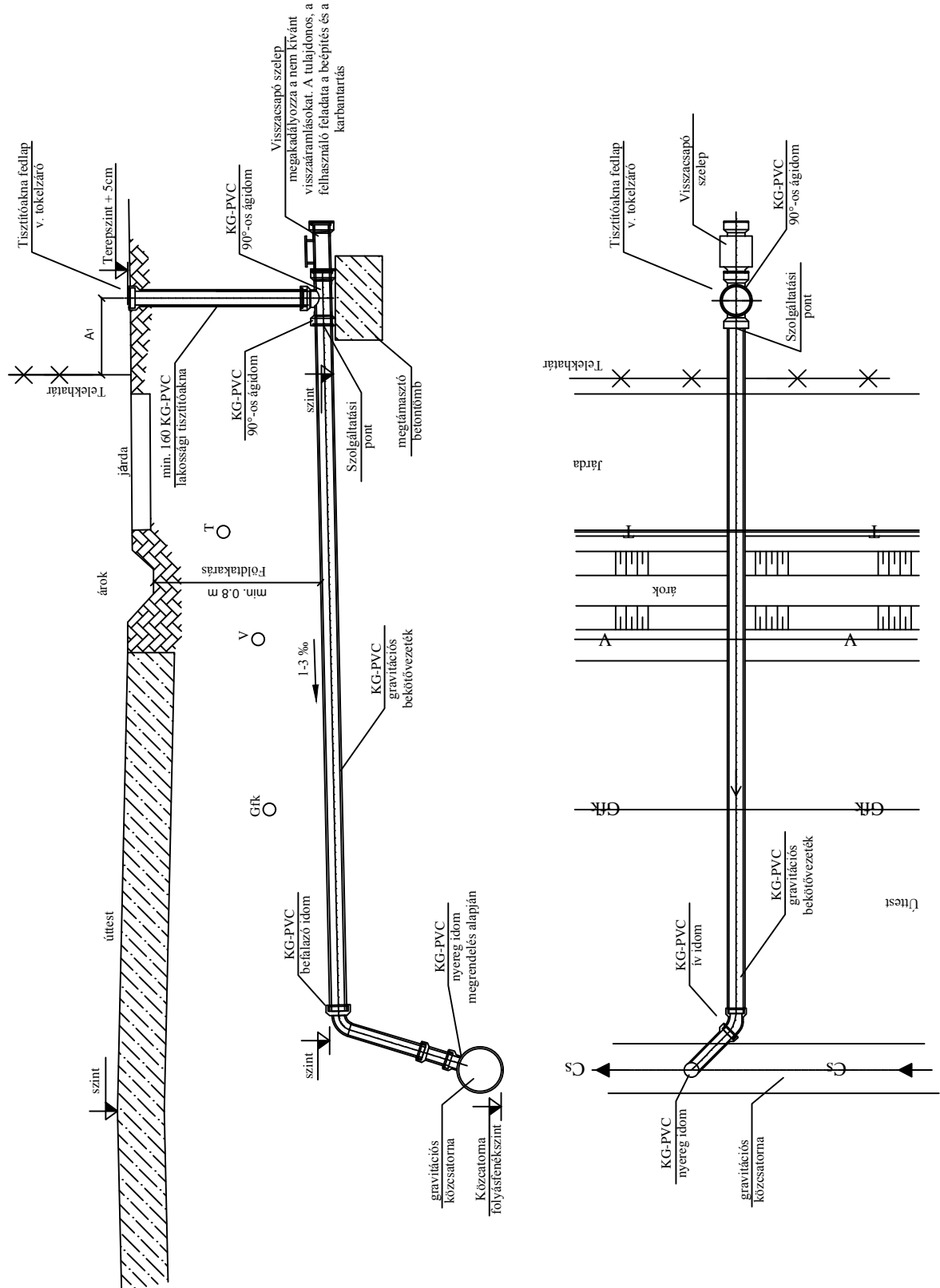

### A-A metszet oldalnézet

(Jelmagyarázat a SZB-01 sz. tervmellékleten)

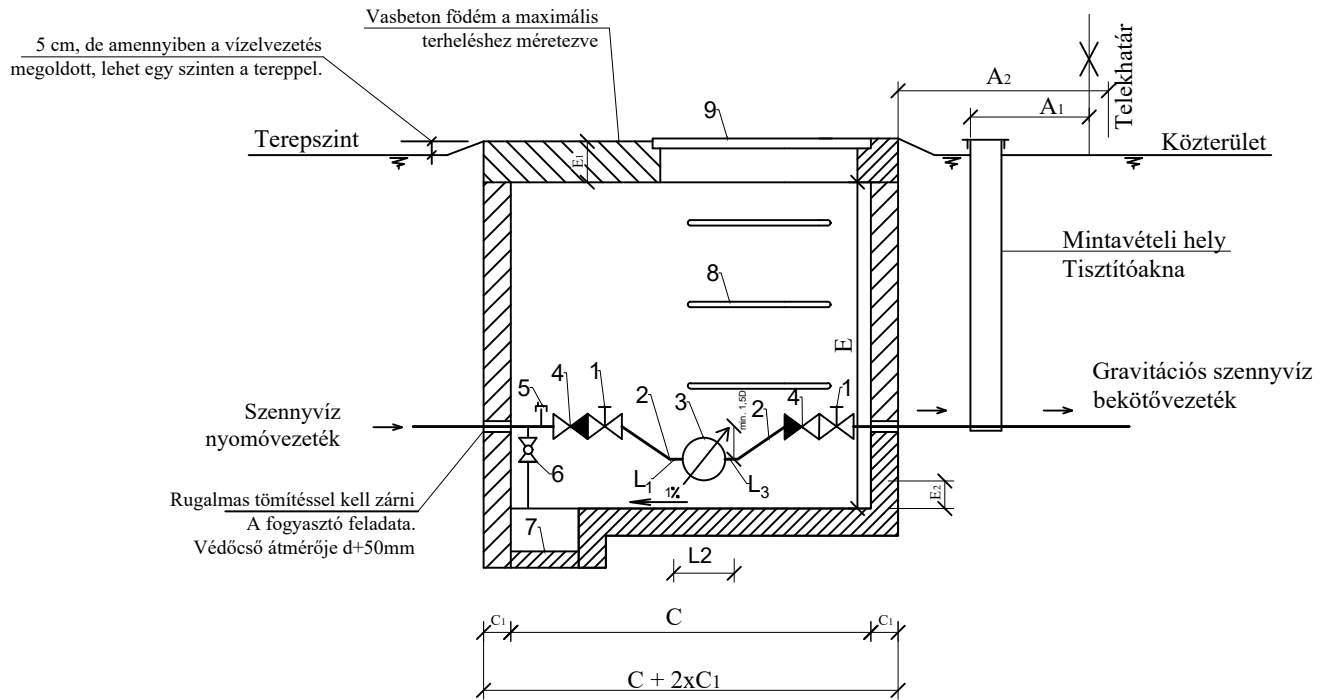

### Felülnézet

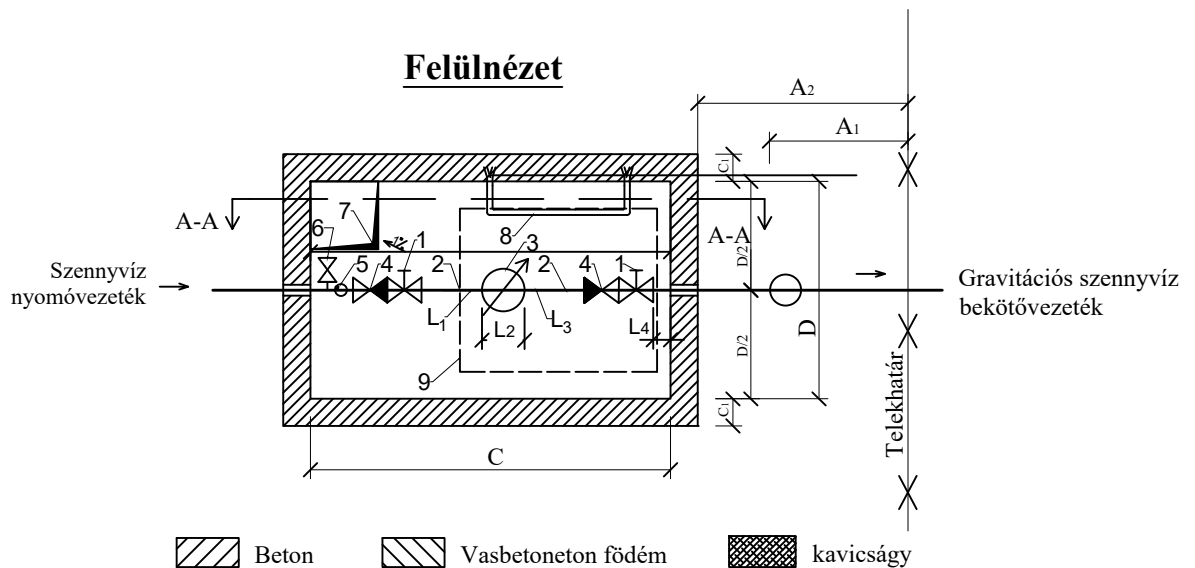

Beton

Vasbetonon födém

kavicságy

Jele	Megnevezés	DB	Megjegyzés
1	Elzárószerelvény	2	-
2	Csőlíra	2	-
3	Teltszelvényes indukciós szennyvízmérő	1	-
4	Visszacsapó szelep	2	-
5	Légtelenítő	1	-
6	Mintavételi hely	1	-
7	Zsomp	1	-
8	Akna hágcsó vagy rögzített létra	1	-
9	Akna fedlap	1	Aknafedlap súlya maximum 25 kg, Lebuvó nyílás mérete minimum, 600x600
L <sub>1</sub> , L <sub>3</sub>	Mérő bépítés előíráshoz kapcsolódó egyenes csőszakasz		A mérő beépítési előírása szerint

**A-A metszet oldalnézet**

(Jelmagyarázat a SZB-01 sz. tervmellékleten)

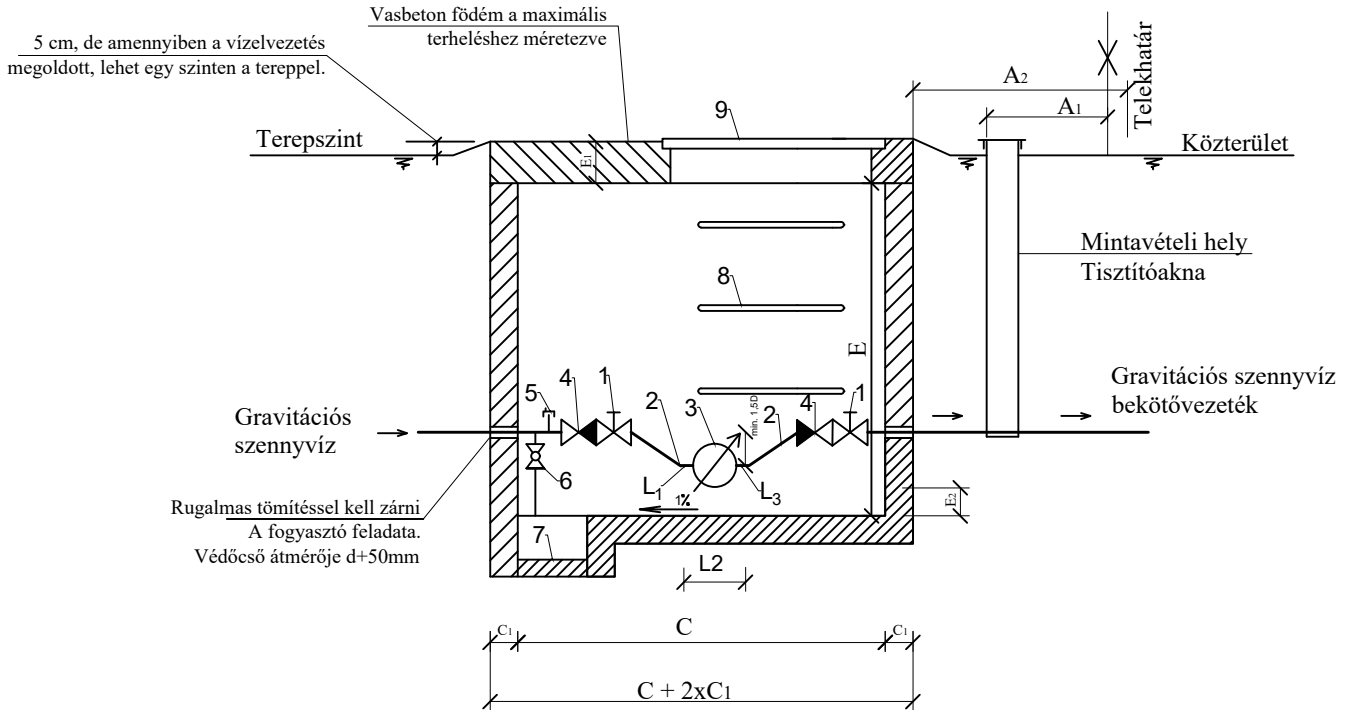

**Felülnézet**

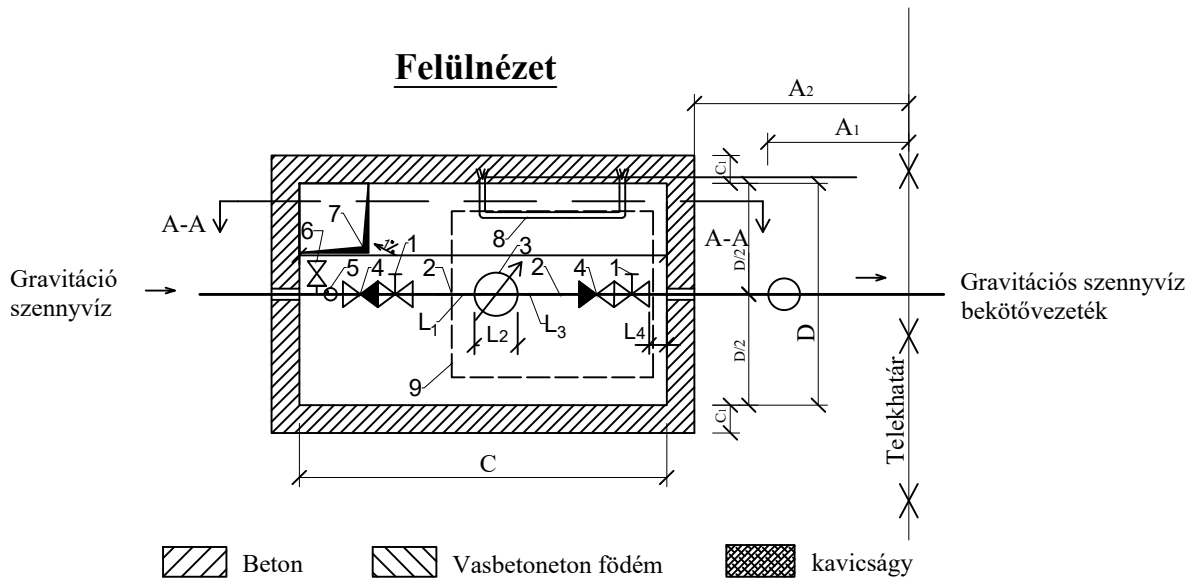

Beton



Vasbetonon födém



kavicságy

Jele	Megnevezés	DB	Megjegyzés
1	Elzárószerelvény	2	-
2	Csőlíra	2	-
3	Teltszelvényes indukciós szennyvízmérő	1	-
4	Visszacsapó szelep	2	-
5	Légtelenítő	1	-
6	Mintavételi hely	1	-
7	Zsomp	1	-
8	Akna hágcsó vagy rögzített létra	1	-
9	Akna fedlap	1	Aknafedlap súlya maximum 25 kg, Lebuvo nyílás mérete minimum, 600x600
L <sub>1</sub> , L <sub>3</sub>	Mérő bépítés előíráshoz kapcsolódó egyenes csőszakasz		A mérő beépítési előírása szerint

# MELLÉKLETEK



Víz- és Csatornaművek  
Koncessziós ZRt. Szolnok

Formanyomtatványok

 <p>Víz- és Csatornaművek Koncessziós ZRt. Szolnok</p>	<b>KÖZSZOLGÁLTATÁSI SZERZŐDÉS</b> Közműves ivóvízellátásra és/vagy szennyvízelvezetésre valamint elszámolás alapjául szolgáló mellékvízmérőkre 1. rész különös szerződési feltételek amely létrejött az alábbi szerződő felek között:	Szerződésszám:
		Felhasználási hely azonosító:
		LAKOSSÁGI
		NEM LAKOSSÁGI

## 1. Szolgáltató adatai:

Neve: <b>Víz- és Csatornaművek Koncessziós ZRt. Szolnok</b>		Adószám: <b>11272292-2-16</b>
Címe: <b>5000 Szolnok, Vízmu utca 1.</b>		Cégjegyzékszám: <b>16-10-0016313</b>
Telefon: <b>56/516-315</b>		Számlaszám: <b>10404508-45015924-70070000</b>
Fax: <b>56/516-312</b>		GIRO Azonosító: <b>A11272292T216</b>

## 2.1 Felhasználási hely adatai:

Felhasználási hely címe	Irányítószám:	Település:	Utca név:
	Házzszám/lépcsőház/emelet/ajtó/Pf.:		Helyrajzi szám:

## 2.2 Felhasználó adatai:

Felhasználó neve:			
Születési idő (év, hó, nap):		Születési hely:	Anyja neve:
Felhasználó állandó címe / székhelye:	Irányítószám:	Település:	Utca név:
	Házzszám/lépcsőház/emelet/ajtó/Pf.:		Telefon/fax: E-mail:
Adószám:	Cégazonosító:	KSH szám:	

## 2.3 Fizető adatai (Amennyiben nem a Szerződés szerinti Felhasználó nevére kéri a számlát):

Felhasználó neve:			
Születési idő (év, hó, nap):		Születési hely:	Anyja neve:
Fizető címe:	Irányítószám:	Település:	Utca név:
	Házzszám/lépcsőház/emelet/ajtó/Pf.:		Telefon/fax: E-mail:
Adószám:	Cégazonosító:	KSH szám:	

## 2.4 Fizetési mód:

Csekk:	Átutalás:	Csoportos beszédés:	Készpénz:
--------	-----------	---------------------	-----------

## 2.5 Értesítési cím (Amennyiben nem egyezik a Szerződés szerinti Fizető címével):

Címzett neve:			
Értesítési cím:	Irányítószám:	Település:	Utca név:
	Házzszám/lépcsőház/emelet/ajtó/Pf.:		Telefon/fax: E-mail:

## 2.6 Tulajdonos adatai (Amennyiben a Szerződés szerinti Felhasználó az ingatlanok nem tulajdonosa, hanem egyéb jogcímen használója, a kizárólagos Tulajdonos vagy a Tulajdonosok képviselőjének adatai):

Tulajdonos neve:			
Születési idő (év, hó, nap):		Születési hely:	Anyja neve:
	Irányítószám:	Település:	Utca név:
	Házzszám/lépcsőház/emelet/ajtó/Pf.:		Telefon/fax: E-mail:
Adószám:	Cégazonosító:	KSH szám:	

 <p>Víz- és Csatornaművek Koncessziós ZRt. Szolnok</p>	KÖZSZOLGÁLTATÁSI SZERZŐDÉS	Szerződésszám:
		Felhasználási hely azonosító:
		LAKOSSÁGI
		NEM LAKOSSÁGI

3. Jelen Közzolgáltatási Szerződést a felek határozatlan időre kötik.

4. A Közzolgáltatási Szerződést ivóvízellátás esetén a Felhasználó 60 napos határidővel felmondhatja, amennyiben az ingatlanon nincs más Felhasználó által igénybe vett közműves ivóvíz szolgáltatás. Ha a Felhasználó nem az ingatlannak a tulajdonosa, akkor a felmondás érvényességéhez a Tulajdonos írásos hozzájáruló nyilatkozata szükséges.

5. Felek kifejezetten megállapodnak abban, hogy a Szolgáltató által alkalmazott - a vonatkozó jogszabályi előírások alapján meghatározott - víziközmű-szolgáltatás egységárai a VCSM ZRt. Szolnok hatályos árjegyzéke szerinti díjtételek.

6. A közüzemi díj késedelmes megfizetése esetén a Felhasználó a Ptk. , 6:48 §, 6:155 § szerinti késedelmi kamatot köteles fizetni a Szolgáltató részére.

7. A Szolgáltató a Ptk. , 6:58 §, 6:62 §, 6:63 §, tekintettel külön felhívja a Felhasználó figyelmét az Általános szerződési feltételeket tartalmazó II. rész 1.6., 1.7., 1.9., 3.1., 3.4., 4.2., 4.3., 7.1., 10.1., 11.2., 11.4., 11.9., 11.12., 13. pontjaira.

8. A szerződő felek kijelentik, hogy a jelen szerződésben meghatározott adatok a valóságnak megfelelnek.

9. A Ptk 6:256. §-a alapján megkötött Közzolgáltatási Szerződésben foglalt adatokat a Szolgáltató az információs önrendelkezési jogról és az információszabadságról szóló 2011. évi CXII. törvény előírásainak megfelelően kezeli, amelyhez a Felhasználó jelen szerződés aláírásával egyidejűleg hozzájárul.

10. Az Általános szerződési feltételek megtalálhatók ügyfélszolgálatunkon kifüggesztve, illetve a <http://www.vcsm.hu> honlapunkon.

11. A Felhasználó kijelenti, hogy a jelen Közzolgáltatási Szerződés II. részét (Általános szerződési feltételek), valamint az Adatkezelési Szabályzatot elolvasta, és a szerződést annak ismeretében írta alá.

Kelt: ..... Kelt: ..... Kelt: ..... Kelt: .....

.....  
Felhasználó\*

.....  
Fizető

.....  
Kaposvári Kázmér  
igazgatósági tag

.....  
Magyar Péter Gyuláné  
igazgatósági tag

**Tulajdonosi Záradék:** (Csak abban az esetben kell aláírni, ha a Felhasználó az ingatlanok nem tulajdonosa, hanem egyéb jogcímen használója).

1. A Tulajdonos, több Tulajdonos esetén azok képviselője (a továbbiakban: Tulajdonos) kijelenti, hogy a Felhasználó részére hozzájárulását adja ahhoz, hogy a Szolgáltatóval az ingatlanára vonatkozó Közzolgáltatási Szerződést megkösse.
2. A Tulajdonos kötelezi magát arra, hogy a Szolgáltatóval szemben a fenti szerződés Felhasználója helyébe lép és vállalja az e szerződésből származó jogokat és kötelezettségeket (pl. fennálló hátralék rendezése), amennyiben a Felhasználónak az ingatlanra vonatkozó használati jogcíme megszűnik, illetve az 1. pontban tett hozzájárulást visszavonja anélkül, hogy a hozzájárulásával más lépne az előző Felhasználó helyébe.
3. Tulajdonos kijelenti, hogy a jelen záradékot a Közzolgáltatási Szerződés I. és II. részei ismeretében írta alá.

Kelt: ..... év ..... hó ..... nap

.....  
Tulajdonos

\*gazdálkodó szervezet, jogi személy esetén cégszerű aláírás



A jelen Közszolgáltatási Szerződés egy különálló és Felhasználóhoz kötődő Első részből, és egy az Általános szerződési feltételeket tartalmazó Második részből áll. A Közszolgáltatási Szerződés tartalma szempontjából a két rész egymástól elválaszthatatlan.

## Általános szerződési feltételek

### Második rész

A víziközmű-szolgáltató: **Víz- és Csatornaművek Koncessziós ZRt. Szolnok** (továbbiakban: **Szolgáltató**)

A 2014. március 15-e előtt megkötött közszolgáltatási szerződésekre az 1959. évi IV. törvény (továbbiakban régi Ptk.), az ezután megkötött közszolgáltatási szerződések esetén a 2013. évi V. törvény (továbbiakban jelenleg hatályos Ptk.) érvényes. A régi Ptk. 387. §-a vagy a jelenleg hatályos Ptk. 6:256 §-a szerint közszolgáltatási szerződés alapján a **Szolgáltató** köteles meghatározott időponttól a **Felhasználó** számára folyamatosan és biztonságosan a **Felhasználó** igénye szerint meghatározott közüzemi szolgáltatást nyújtani, a **Felhasználó** pedig köteles időszakonként díjat fizetni. A víziközmű-szolgáltatásról szóló 2011. évi CCIX. törvény (a továbbiakban: Vksztv.) 2 § 24. pontja alapján a közműves ivóvízellátás és a közműves szennyvízelvezetés közüzemi szolgáltatás. A Közszolgáltatási Szerződés megkötésére és kötelező tartalmi elemeire a Vksztv. és a végrehajtásáról szóló 58/2013. (II. 27.) Korm. rendelet (a továbbiakban: Vhr.) rendelkezései az irányadók.

A Közszolgáltatási Szerződés elválaszthatatlan részét képezik az Általános Szerződési Feltételek. Szerződő Felek tudomásul veszik, hogy a Közszolgáltatási Szerződésben szabályozott jogviszonyra a **Szolgáltató** Üzletszabályzatának rendelkezései is irányadók. A Közszolgáltatási Szerződés aláírásával a **Felhasználó** hozzájárulását adja ahhoz, hogy a **Szolgáltató** az Általános Szerződési Feltételeket a **Felhasználóval** kötött szerződésben a fogyasztókkal szembeni tisztességtelen kereskedelmi gyakorlat tilalmáról szóló 2008. évi XLVII. törvény rendelkezéseinek figyelembevételével egyoldalúan módosítsa. Az Általános Szerződési Feltételek bármely okból történő módosítása esetén a **Szolgáltató** köteles a **Felhasználót** a módosítás tényéről és tartalmáról a módosításoknak a Magyar Energetikai és Közmű-szabályozási Hivatal jóváhagyását követő hatályba lépése után nyolc napon belül az Ügyfélszolgálati Irodában, valamint a **Szolgáltató** honlapján ([www.vcsm.hu](http://www.vcsm.hu)) értesíteni. Amennyiben a **Felhasználó** nem ért egyet a **Szolgáltató** részéről egyoldalúan módosított Általános Szerződési Feltételekkel, jogosult a Közszolgáltatási Szerződést a közzétételtől számított harminc napon belül a **Szolgáltatóhoz** intézett írásbeli nyilatkozatával felmondani.

A Vksztv. értelmében **Felhasználó** a víziközmű-szolgáltatást szerződéses jogviszony keretében vagy a Vksztv. 31/A. § (1) bekezdésében meghatározott ideiglenes szolgáltatás időtartama alatt a víziközmű-szolgáltató előzetes hozzájárulásával ténylegesen igénybe vevő természetes vagy jogi személy, jogi személyiséggel nem rendelkező szervezet, aki (amely) a víziközmű-szolgáltatásba bekapcsolt ingatlan használója, és sorban mögötte az ingatlan tulajdonosa.

A **Felhasználó** elsősorban az ingatlan tulajdonosa, illetve a tulajdonos írásbeli hozzájárulásával az ingatlant egyéb jogcímen használó személy lehet.

## 1. A szerződés tárgyának fontosabb műszaki, mennyiségi, minőségi jellemzői

- 1.1. A **Szolgáltató** vállalja az ingatlan **ivóvíz-minőségű vízellátását, szennyvízelvezetését** valamint írásbeli megállapodással rendelkező Felhasználók esetén a csapadékvíz elvezetését a mindenkor hatályos jogszabályokban, valamint a vízjogi üzemeltetési engedélyben rögzített mennyiségben, és módon, illetve feltételek mellett, díjfizetés ellenében. Az ivóvíz minőségre a mindenkor hatályos műszaki előírások az irányadóak.
- 1.2. A **Szolgáltatónak** a szolgáltatási kötelezettsége, ivóvíz-szolgáltatás esetében a szolgáltatási pontig, közműves szennyvízelvezetés és –tisztítás esetében a szolgáltatási ponttól a tisztítottszennyvíz-befogadóba, illetve az átvevő rendszerében történő bevezetéséig áll fenn. A Szolgáltató felel azért, hogy a szolgáltatott ivóvíz minősége az ivóvízvételi helyen biztosított legyen. Nem állapítható meg a Szolgáltatónak a szolgáltatás minőségéért való felelőssége akkor, ha a szolgáltatási ponton az ivóvíz minősége megfelel a jogszabályi előírásoknak, és az ivóvízvételi helyen tapasztalt minőségromlás a házi ivóvízhálózat vagy a csatlakozó ivóvízhálózat nem megfelelő állapota vagy anyaga miatt következik be, és ezt az illetékes népegészségügyi szerv vizsgálata hivatalból vagy a Szolgáltató kérelmére megállapította. A szolgáltatási pontot a Vhr. 1. § 37. pontja határozza meg.
- 1.3. A **Szolgáltató** az ivóvíz-szolgáltatást legalább 1,5 bar és legfeljebb 6 bar hálózati nyomás mellett a szolgáltatási ponton köteles teljesíteni. Ettől eltérő szolgáltatást a **Szolgáltatótól** külön lehet kérni.
- 1.4. Ha az ivóvíz szolgáltatása a belterület legalább 20%-át, illetőleg 500-nál több személyt érintően előre tervezetten 12 órát, vagy üzemzavar esetén 6 órát meghaladóan, de kevesebb, mint 12 órán át szünetel, a **Szolgáltató** az ivóvíz szükséglet kielégítéséről más módon köteles gondoskodni a létfenntartáshoz szükséges 10 liter/fő mennyiségben. A 12 órát meghaladó, de 24 óránál rövidebb szolgáltatás-kimaradás esetén 25 liter/fő, 24 órát meghaladóan 30 liter/fő/nap az előírt ivóvízmennyiség. Az országos tisztifőorvos által elrendelt hőségriasztás időtartama alatt, az Ellátásért Felelős igénybejelentése esetén 50 liter/fő/nap mennyiségben, biztosítja az ivóvizet a Szolgáltató. A szolgáltatás szüneteltetése esetén a **Szolgáltató** az ivóvízellátásról úgy köteles gondoskodni, hogy az érintettek az ivóvízhez a felhasználási helytől számított 300 méteres körzeten belül hozzájuthassanak.
- 1.5. Az ivóvíz törzshálózathoz csatlakozó tűzoltásra szolgáló külön ivóvíz bekötővezeték létesítéséhez a **Szolgáltató** – a katasztrófavédelmi jogszabályok megtartásával – akkor köteles hozzájárulni, ha a tűzoltáshoz szükséges vízmennyiség a házi ivóvíz hálózatról vagy a közüzemi vízellátó rendszerrel össze nem függő más vízvételi helyről nem szerezhető be. A tűzoltásra szolgáló bekötővezeteket külön vízmérővel kell ellátni.
- 1.6. Az ivóvíz közműhálózatba bekapcsolt házi ivóvíz hálózatot saját vízkivételi művel összekötni tilos.
- 1.7. Az ivóvíz-bekötővezeteket és a házi ivóvíz hálózatot elektromos hálózat és berendezések, villámhárítók földelésére felhasználni tilos.
- 1.8. A fogyasztásmérőt üzembe helyezésekor a **Szolgáltató** illetéktelen beavatkozás, leszerelés megakadályozása céljából plombával vagy műszaki zárral látja el.
- 1.9. Az országos településrendezési és építési követelményekről szóló 253/1997. (XII. 20.) Korm. rendelet 77. § (1) bekezdése szerint az építmény csatornahálózatát úgy kell

tervezni és megvalósítani, hogy az építménybe szennyvíz- vagy csapadékvíz-visszaáramlás ne keletkezzék.

Az ivóvíz törzshálózat vízminőségének megóvása, valamint fagyvédelem végett a bekötési vízmérőt követően elzáró-, valamint leürítő szerelvényt és visszacsapó szelepet kell beépíteni.

1.10. A szolgáltatott ivóvíz minőségét a területileg illetékes Vízügyi és Vízvédelmi Hatóság által kiadott üzemeltetési engedélyekben, valamint az ivóvíz minőségi követelményeiről és az ellenőrzés rendjéről szóló 201/2001. (X. 25.) Korm. rendeletben foglaltak határozzák meg.

1.11. Ha a szolgáltatott ivóvíz minősége eltér a jogszabályban vagy a Közszolgáltatási Szerződésben meghatározottaktól, a **Szolgáltató** köteles erről a **Felhasználókat**, valamint a 201/2001. (XI. 25.) Korm. rendeletben meghatározott illetékes népegészségügyi szervezetet haladéktalanul értesíteni. Ebben az esetben a **Szolgáltató** az adott vízmű termelő és tároló kapacitásának kihasználásával köteles fenntartani a szolgáltatás folyamatosságát, közben a minőségjavító intézkedéseket meg kell tennie.

Ha a vízminőség romlás nem volt megelőzhető, az illetékes népegészségügyi szervvel történt egyeztetést követően a **Szolgáltatónak** a vízminőség helyreállítása érdekében haladéktalanul intézkednie, a vízhasználat betiltását vagy korlátozását kezdeményeznie, és erről a **Felhasználókat** értesítenie kell.

1.12. Ha a közműves ivóvízellátásra rendelkezésre álló vízmennyiség természeti vagy egyéb elháríthatatlan okból csökken, a vízfogyasztás korlátozható. A vízkorlátozás időszakában foganatosítható közigazgatási intézkedéseket a jóváhagyott tervnek és a megállapított fogyasztási rendnek megfelelően a polgármester rendeli el. A vízkorlátozás közzétételéről, a végrehajtás ellenőrzéséről a jegyző gondoskodik.

## 2. Új bekötés létesítése esetén vállalt kötelezettségek (csak arra az esetre értendők, ha az ingatlan még nincs bekötve a víziközmű törzshálózatba)

Új víz-, és csatornabekötések létesítése esetén a Szolgáltató Üzletszabályzatának ide vonatkozó részei az irányadók.

## 3. A közüzemi díj számlázása, díjfizetés

3.1. A **Szolgáltató** az igénybevett szolgáltatás mennyiségét – ha jogszabály másként nem rendelkezik – elszámolási időszakban a vízmérő adatai alapján számlázza le a **Felhasználó** részére. A **Felhasználó** részszámláiban a nyilvántartott havi átlag mennyiség a számlakészítés alapja. A szolgáltatás díja, és alkalmazhatóságának kezdő időpontja a vonatkozó jogszabályi előírások alapján kerül meghatározásra. A víziközmű-szolgáltatás egységárait a VCSM ZRt. Szolnok hatályos árjegyzéke tartalmazza. .

A víziközmű-szolgáltatás igénybevételéért a **Felhasználónak** a Vksztv. felhatalmazása alapján kiadott miniszteri rendelet szerinti díjat kell fizetni. A szolgáltatási díj alapdíjből és fogyasztásarányos díjből áll. A díjfizetés alapja az elszámolási időszakban a hiteles fogyasztásmérőn mért és a **Szolgáltató** által rögzített mérési eredmény, annak hiányában a Vhr-ben, illetve az Üzletszabályzatban foglaltak szerint megállapított mennyiség. A víziközmű-szolgáltatás alapdíját az a **Felhasználó** köteles megfizetni, aki a tárgyható első napján az adott felhasználási helyen a

**Szolgáltatóval** közszolgáltatási jogviszonyban áll. Új felhasználási hely kialakítása esetén a **Felhasználó** a teljes tárgyhavi alapidíjat köteles megfizetni.

- 3.2. Az Első rész 2.1. pontban körülírt ingatlan vízmérőjének leolvasását saját maga vagy megbízottja útján végzi, mérőállását a jelen Szerződés aláírásakor érvényben lévő feltételeknek megfelelően a **Szolgáltató** által meghatározott ütem, vagy felhasználói nyilatkozat szerint **rögzíti**, és ennek alapján a közüzemi díjat számlázza, saját maga vagy megbízottja útján.

A **Szolgáltató** a mérőeszköz leolvasásának gyakoriságán és módján a Közszolgáltatási Szerződés módosítása nélkül változtathat, a **Felhasználó** előzetes tájékoztatása mellett.

- 3.3 A **Felhasználó** vállalja, hogy a szolgáltatás díját a számlán feltüntetett határidőig és az Első rész 2.4. pontjában meghatározott módon megfizeti.
- 3.4 A **Felhasználó** a Vhr. értelmében a számla tartalmát vitatja, **Szolgáltatónál** kifogást emelhet. A kifogás bejelentésének a számla kiegyenlítésére akkor van halasztó hatálya, ha azt a lakossági **Felhasználó** a fizetési határidő lejártát megelőzően közölte és a számlán feltüntetett mennyiség alapján számított havi fogyasztás az előző 12 hónap havi átlagfogyasztásának százötven százalékát meghaladja. Ha a **Szolgáltató** a kifogást elutasítja a **Felhasználó** a halasztó hatályú fizetési kötelezettségének legkésőbb az elutasítás kézhezvételétől számított 8. napon tesz eleget.
- 3.5 Amennyiben az elszámoláskor a **Felhasználó** számára visszatérítés jár, a **Szolgáltató** az Üzletszabályzatának III.3.2.5. pontjában, valamint a Vhr. 65. § (12) bekezdésében leírtak szerint jár el.

Ha az elszámoláskor a Felhasználó számára készített elszámoló számla negatív végösszege meghaladja a bruttó 10.000,- Ft-ot, **Szolgáltató** a felhasználási helyen előzetesen egyeztetett időpontban jogosult ellenőrző leolvasást végezni.

Visszaútalásra irányuló kérelmet kizárólag a számlareklamáció érdemi elbírálása után lehet benyújtani.

- 3.6 A **Szolgáltatónak** és megbízottjának felróható okból elmaradt számlázás esetén a **Felhasználó** a szolgáltatási díjat vagy díjkülönbözetet az elmaradt számlázás időtartamával azonos időn belül, egyenlő részletekben jogosult kiegyenlíteni. Ez esetben késedelmi kamat nem számítható fel.

#### 4. A közüzemi díj késedelmes fizetésének, illetve meg nem fizetésének jogkövetkezményei

- 4.1. A közüzemi díj késedelmes megfizetése esetén minden **Felhasználó** a Ptk. 301. §, illetve a 301/A. § vagy a [PTK.] 6:48 §, 6:155 § § szerinti késedelmi kamatot köteles fizetni a **Szolgáltató** részére.
- 4.2. A **Szolgáltató** képviselője által megállapított, illetve a **Felhasználó** által közölt vízmennyiség egyben a szolgáltatás igénybevételéért járó fizetési kötelezettség elismerését jelenti.

Ha a **Felhasználó** a közüzemi díjra vonatkozó számlát határidőn belül nem egyenlíti ki, a **Szolgáltató** a létfenntartási, a közegészségügyi és a katasztrófa-elhárítási vízigények teljesítése mellett a víziközmű-szolgáltatás korlátozása, illetve felfüggesztése körében az alábbi intézkedések megtételére jogosult:

- a) a közüzemi ivóvíz szolgáltatást külön berendezés beépítésével időben és mennyiségben korlátozhatja,
- b) az átfolyó ivóvíz mennyiségét csökkentő szűkítőt helyez el,
- c) lakossági felhasználó esetében a közüzemi ivóvíz-szolgáltatást felfüggeszti, ha a létfenntartási és közegészségügyi vízigények teljesítéséhez szükséges ivóvízellátást más, elérhető módon biztosítja,
- d) nem lakossági felhasználó esetében a közüzemi ivóvíz-szolgáltatást felfüggesztheti, illetve 45 napon túli díjtartozás esetében 30 napos határidővel a Közszolgáltatási Szerződést felmondhatja.

Ezen pontban lévő rendelkezések nem alkalmazhatók egészségügyi és gyermekintézmények esetében, továbbá lakossági **Felhasználó** részére végzett közműves szennyvízelvezetés és tisztítás esetében.

4.3. A 4.2. pontban foglalt intézkedéseket a **Szolgáltató** az alábbi feltételek együttes fennállása esetében jogosult alkalmazni:

- a) A lakossági **Felhasználó** fizetési kötelezettségével 60 napot meghaladó késedelembe esett vagy a Vksztv. 52. § (2a) bekezdése szerinti elszámolási módot választó elkülönített vízhasználó hitelesítéssel nem rendelkező mellékvízmérőt működtet, valamint ha a Vksztv. és annak végrehajtására kiadott kormányrendeletben meghatározott módon nem teszi lehetővé a mellékvízmérő leolvasását,
- b) a **Szolgáltató** a **Felhasználót** a 4.2. pontban meghatározott következmények kilátásba helyezésével fizetési kötelezettsége teljesítésére a Vksztv. 58.§ (4) bekezdésében leírtak szerint legalább kétszer írásban felszólította, valamint
- c) a felhasználási hely fekvése szerinti illetékes Népegészségügyi szervet, a második felszólítással egyidejűleg, legalább nyolc nappal az intézkedést megelőzően értesítette. Nem lakossági Felhasználó esetében, ha a közműves ivóvízellátás megszüntetése a tűzvíz-hálózatot is érinti a Jász-Nagykun-Szolnok Vármegyei Katasztrófavédelmi Igazgatóságot előzetesen értesítenie kell.

## 5. A mérőeszközök hitelesítése, bevizsgálása

- 5.1. Az ivóvízbekötés vízmérőjének hitelesítését a **Szolgáltató** végzi saját költségére. A **Felhasználó** a saját tulajdonában lévő mellékvízmérő, locsolóvízmérő, telki vízmérő és szennyvízmennyiség mérő hitelesítéséről, kalibrálásáról saját költségére köteles gondoskodni a mérésügyről szóló 1991. évi XLV. törvény végrehajtásáról rendelkező, 127/1991. (X.9.) Korm. rendelet ben meghatározott hitelességi időn belül. A bekötési- és törzshálózati vízmérő cseréje az Üzletszabályzat VII.1.4. pontjában megfogalmazottak alapján történik.
- 5.2. A szennyvízmennyiség-mérő működtetéséről, karbantartásáról, kalibrálásáról a **Felhasználónak** kell gondoskodnia.
- 5.3. A vízmérő rendkívüli bevizsgálását a **Felhasználó** az Üzletszabályzat 30. számú mellékletének kitöltésével kérheti. A rendkívüli bevizsgálás költségeire, valamint annak eredményétől függően a további eljárási szabályokra az Üzletszabályzat VII.1.3. pontjában: „Vizsgálat fizetési feltételei”, valamint az Üzletszabályzat III.3.3.2. pontjában „Hibás mérés elszámolása” alkalmazandók.

## 6. Az ingatlan bekötésének ellenőrzése, karbantartása, cseréje

- 6.1. Az ingatlan víziközmű rendszerre való csatlakozását követően, a bekötése az Ellátásért Felelős tulajdonát képezi, a **Szolgáltató**, mint üzemeltető kötelezettsége és joga a régi Ptk. vagy a jelenleg hatályos Ptk. és a vízgazdálkodásról szóló törvény alapján a bekötővezeték használata, ellenőrzése, karbantartása, szükség szerinti cseréje, ezen belül a bekötési vízmérő ellenőrzése, karbantartása, szükség szerinti cseréje (egyoldalú intézkedéssel, jelen Szerződés módosítása nélkül) illetve leolvasása és a birtokvédelem.
- 6.2. A Második rész 6.1. pontban foglaltakra tekintettel a **Felhasználó** köteles a **Szolgáltatónak** az Első rész 2.1. pontjában körülírt ingatlanra való bejutását az előre jelzett időben lehetővé tenni, és a szükséges munkálatokat nem akadályozhatja.
- 6.3. A **Szolgáltató** akadályoztatása birtokháborítás, amelynek megszüntetésére a **Szolgáltató** hatósági, bírósági utat vehet igénybe.
- 6.4. Ha a **Felhasználó** az előzetes értesítés nélkül tett felkeresés alkalmával a bekötési vízmérő azonnali cseréjéhez nem járult hozzá, a **Szolgáltató** a mérőeszköz cseréjének időpontjáról a **Felhasználót** előzetesen Vhr. 64. § (5) bekezdésében leírtak szerint értesíteni köteles.
- 6.5. A Szolgáltató a tervszerű ellenőrzést megelőzően legalább 15 nappal köteles az ellenőrzött Felhasználót az ellenőrzés időpontjáról tértivevény-szolgáltatással feladott levélben vagy egyéb igazolható módon értesíteni. Az értesítésben a Szolgáltató felhívja az ellenőrzött Felhasználó figyelmét az időpont-egyeztetés lehetőségére - azzal, hogy az ellenőrzésre legalább heti egy munkanapon húsz óráig lehetőséget biztosít -, valamint a Szolgáltató időpont-egyeztetésre alkalmas elérhetőségére. Előzetes értesítés nélkül a Szolgáltató kizárólag munkanapokon, kilenc és tizenhét óra között és abban az esetben tarthat ellenőrzést a lakossági Felhasználónál, ha az nem jár együtt az ott tartózkodó személyek és tevékenység indokolatlan zavarásával, továbbá ha ahhoz az ellenőrzött Felhasználó vagy képviselője hozzájárul. A hozzájárulás tényét a Felhasználó vagy képviselője az ellenőrzési jegyzőkönyv megnyitásakor, erre vonatkozó tartalmú nyilatkozat aláírásával igazolja. A hozzájáruló nyilatkozatban az ellenőrzött lakossági Felhasználó vagy képviselője az ellenőrzés lehetőségét időben és térben korlátozhatja, amelyet az ellenőrzést végző tűrni köteles. A hozzájáruló nyilatkozatban meghatározott időben és térben történő korlátozás a nyilatkozat aláírását követően nem módosítható.
- 6.6. A Szolgáltató a szennyvízelvezető törzshálózatba bocsátott szennyvíz mennyiségét és minőségét gazdálkodó szervezet esetén előzetes értesítés nélkül ellenőrizheti, amelyet az köteles elősegíteni.

## 7. A bekötési vízmérő őrzése

- 7.1. A **Felhasználó** köteles a **Szolgáltató** tulajdonát képező bekötési vízmérő és a leszerelésüket megakadályozó záruk sértetlen megőrzéséről gondoskodni, illetve a vízmérési helyet és a fogyasztásmérőt a fagytól és egyéb károsodástól megvédeni. Mérő meghibásodásának észlelése esetén a **Felhasználó** köteles a **Szolgáltatónak** azt haladéktalanul jelezni. A bejelentést követően a **Szolgáltató** 8 napon belül köteles a kifogyó fogyasztásmérőt ellenőrizni.

7.2. Ha a **Felhasználó** a Második rész 7.1. pontban foglalt őrzési kötelezettségének nem tesz eleget, akkor a megrongálódott vagy elveszett fogyasztásmérő javításának, pótlásának, szerelésének költségeit, továbbá valamennyi ezzel összefüggő kárt a **Szolgáltatónak** megtéríti. Az elszámolt ivóvíz mennyiségét a vízmérő névleges térfogatárama alapján számítással kell állapítani.

## 8. A vízmérő és szennyvízmennyiség mérő hibája, sérülése esetén követendő eljárás

- 8.1. A szerződő felek megállapodnak abban, hogy amennyiben a bekötési-, törzshálózati-, telki-, locsoló-, vagy mellékvízmérő illetve szennyvízmennyiség mérő rendellenesen vagy hibásan működik, nem mér, nem lehet leolvasni, vagy hitelesítési ideje lejárt a **Szolgáltató** a Második rész 3.2. pont szerinti időben számlát állít ki, melyben a szolgáltatás mértékét az 5.3. pontban meghatározottak szerint állapítja meg.
- 8.2. Amennyiben a vízmérő a **Felhasználónak** felróható okból megrongálódik, vagy a **Felhasználó** egyéb, a vízmérő működését befolyásoló magatartása miatt a felhasznált ivóvíz mennyiségét méréssel nem lehet megállapítani, az elszámolt ivóvíz mennyiségét a vízmérő névleges térfogatárama alapján, számítással kell megállapítani. Ebben az esetben az elszámolás időtartama nem haladhatja meg az évi 500 órát. A **Felhasználónak** meg kell térítenie a **Szolgáltató** részére a vízmérő javításának, pótlásának és hitelesítésének költségeit.

## 9. Nem lakossági Felhasználó víziközmű-fejlesztési hozzájárulása

9.1. A Vksztv. értelmében a nem lakossági **Felhasználó** részére közüzemi szolgáltatás víziközmű-fejlesztési hozzájárulás ellenében nyújtható.

A nem lakossági **Felhasználó** a **Szolgáltatóval** kötött szerződésben foglaltak szerint a **Szolgáltató** részére víziközmű-fejlesztési hozzájárulást fizet:

- a) közüzemi szerződéses jogviszony esetében a felhasználási helyen biztosítandó szolgáltatási kapacitásért,
- b) a víziközmű-szolgáltatásba bekapcsolt ingatlanhoz biztosított kapacitás általa kezdeményezett bővítéséért, továbbá
- c) a víziközmű-szolgáltatás minőségének (a víz minőségi paramétereinek) általa igényelt emelése esetében.
- d) az új bekötés megvalósítását megelőzően, ha a bekötés a nem lakossági felhasználó által, nem továbbértékesítésre épített újépítésű lakás víziközmű-szolgáltatását szolgálja.
- 9.2. A nem lakossági **Felhasználó** a Közszolgáltatási Szerződés megkötésekor a szolgáltatás folyamatossága esetén a korábban megszerzett kvóta/kontingens alapján a Közszolgáltatási Szerződés 3. számú betélapjában feltüntetett  $m^3$ /nap szolgáltatás igénybevételére jogosult. A megállapított  $m^3$ /nap mennyiség az éves felhasználható mennyiség 365-öd része.
- 9.3. A nem lakossági **Felhasználó** tudomásul veszi, hogy a Szerződésben meghatározott kvóta mennyiség ( $m^3$ /nap) növelése csak további víziközmű-fejlesztési hozzájárulás megfizetése mellett lehetséges. Ennek összege a kiszámlázás időpontjában érvényes víziközmű-fejlesztési hozzájárulás díjától függ.

- 9.4. Jelen Közszolgáltatási Szerződés szempontjából a Szerződésben rögzített mennyiség növelésének minősül, ha a **Felhasználó** éves átlagban a rögzített m<sup>3</sup>/nap mennyiségen felül vesz igénybe szolgáltatást.
- 9.5. Nem kell víziközmű-fejlesztési hozzájárulást fizetnie a központi költségvetési szervnek és intézményének, a helyi önkormányzatnak és annak költségvetési intézményének, valamint normatív állami támogatásban részesülő, közfeladatot ellátó, nem nyereség- és vagyonszerzési célt szolgáló egyéb intézménynek. Ezen előírásnak történő megfelelést a **Felhasználó** köteles igazolni a **Szolgáltatónak**. A jóváhagyott tervdokumentációban szereplő mennyiség mértékéig (továbbiakban: megszerzett kvóta) mentes a víziközmű-fejlesztési hozzájárulás megfizetése alól az a nem lakossági Igénylő, aki új bekötés igénylése esetén abban az esetben – amennyiben az érintett ingatlan még nem rendelkezett víziközmű bekötéssel –, ha a vízellátása legfeljebb 32 mm átmérőjű ivóvíz-, illetve szennyvízelvezetése legfeljebb 160 mm átmérőjű bekötővezetékkel megvalósítható. A megszerzett kvótát nem lehet más felhasználási helyre átvinni, továbbá Tulajdonos/Felhasználó változás esetén az érintett felhasználási hely vonatkozásában az új Tulajdonosnak/Felhasználónak a víziközmű-fejlesztési hozzájárulás fizetési kötelezettsége továbbra is fennáll.
- 9.6. A víziközmű-szolgáltatási ágazatokra megállapított közműfejlesztési kvóták egymásba át nem válthatók.
- 9.7. A kontingens/kvóta mennyiség változást tartalmazó közműfejlesztési hozzájárulásról szóló megállapodás a Közszolgáltatási Szerződés mellékletét képezi.

## 10. A Felhasználó személyében történő változás szabályai

- 10.1. A **Felhasználó**, illetőleg az elkülönített vízhasználó személyében beállott változást a korábbi és az új **Felhasználó**, illetőleg elkülönített vízhasználó **együttesen köteles** a Vhr.-ben és az Üzletszabályzatban meghatározott módon és formában, az ott megjelölt határidőn belül a **Szolgáltatónak** bejelenteni. A bejelentés elmulasztása esetén a felhasználási helyen fennálló díjtartozás megfizetéséért és a **Szolgáltatót** ért károkért a **korábbi és az új Felhasználó vagy sorban mögötte a Tulajdonos** felel.
- 10.2. Amennyiben a **Felhasználó** az ingatlanok nem tulajdonosa, a jelen Közszolgáltatási Szerződés legfeljebb addig van hatályban, amíg a **Felhasználónak** az ingatlan használatára a jogcíme fennáll. Az ingatlan használatára vonatkozó jogcím megszűnésével a **Felhasználóval** kötött Közszolgáltatási Szerződés is megszűnik.
- 10.3. A **Felhasználó** minden olyan változást köteles bejelenteni a **Szolgáltatónak**, amely a jelen Szerződés 9.1. pontjában hivatkozott nem lakossági **Felhasználó** minősítését érinti.
- 10.4. A **Felhasználó** személyében történő változás esetén a **Szolgáltató** a bejelentést követően az Üzletszabályzatban megjelölt határidőn belül helyszíni ellenőrzést tart. Az ellenőrzésről a helyszínen jegyzőkönyv készül. A korábbi vagy az új **Felhasználó** a szerződés megkötése előtt akkor is kérheti – saját költségére – az ellenőrzést, ha annak elvégzése nem kötelező. Az ellenőrzés eredményét jegyzőkönyvben kell rögzíteni, amelyet a Felek aláírnak, és amelynek egy példányát a **Szolgáltató** köteles a **Felhasználónak** átadni, másik példányát pedig megőrizni.
- 10.5. A **Felhasználó** személyében bekövetkező változásra vonatkozó bejelentés megtételét a **Felhasználónak** kell bizonyítania.



## 11. Elkülönített vízmérőkre (mellékvízmérőkre) vonatkozó előírások

- 11.1. *Mellékvízmérő*: A bekötési vízmérő után beépített, elkülönített vízhasználat mérésére szolgáló vízmérő.
- 11.2. Az ingatlanon fogyasztott víz mennyisége szempontjából a bekötési vízmérő az irányadó. A bekötési vízmérő és az elkülönített vízhasználatokat mérő mellékvízmérők mérési különbözetéből megállapított fogyasztási különbözetet a bekötési vízmérő szerinti **Felhasználó** köteles megfizetni a **Szolgáltatónak**; a **Szolgáltatót** pedig tájékoztatja az épületen belüli belső elszámolás módjáról. Ez nem vonatkozik arra az esetre, ahol az elkülönített vízhasználók az Üzletszabályzat III.3.3.1. pontjában meghatározott feltételeknek megfelelnek és a Vksztv. 52. § (2a) bekezdése szerinti elszámolási módra áttértek.
- 11.3. Az ingatlanon belül a mellékvízmérővel elkülönített vízhasználatra az **Elkülönített Vízhasználó** a **Szolgáltatóval Szerződést** köthet. A szerződés megkötését, ha az **Elkülönített Vízhasználó** a Vhr-ben meghatározott feltételeknek eleget tesz, a **Szolgáltató** nem tagadhatja meg.
- 11.4. A **Szerződés** létrejöttének együttes előfeltétele:
- az elkülönített vízhasználatra vonatkozó írásbeli igénybejelentés,
  - a mellékvízmérőnek és a vízmérési helynek a **Szolgáltató** által jóváhagyott terv szerinti kialakítása és plombával vagy a leszerelést megakadályozó zárral történő ellátása,
  - a felhasználási hely vízfogyasztásának bekötési vízmérővel történő mérése, és a hatályos Közszolgáltatási Szerződés megléte, amelyhez az elkülönített vízhasználó csatlakozni kíván,
  - a bekötési vízmérő szerinti **Felhasználó** mellékszolgáltatási szerződés megkötéséhez történő hozzájárulása,
  - új elkülönített vízhasználat létesítése, és a meglévő elkülönített felhasználói hely esetén a bekötési vízmérő szerinti felhasználási helynek, és a szerződni kívánó elkülönített vízhasználónak lejárt határidejű számlatartozása a **Szolgáltató** felé nem lehet és ilyet a **Szolgáltató** az adott elkülönített felhasználói hely vonatkozásában sem tart nyilván,
  - víziközmű-fejlesztési hozzájárulás fizetésére kötelezett **Felhasználó** esetén a hozzájárulás megfizetése és a megfizetés **Szolgáltató** felé történő igazolása.
- 11.5. A szolgáltatói hozzájárulás iránti kérelemhez szükséges dokumentumok:
- műszaki leírás, mely tartalmazza a megrendelő, a tervező és a kivitelező azonosítására alkalmas adatokat, a beépítésre kerülő mérőberendezések típusát, főbb jellemzőit,
  - tervrajzok:
    - az érintett ingatlan házi ivóvízhálózatát, ezek tartozékait feltüntető vázrajz a mérőbeépítés helyének megjelölésével, mely azonosításra, valamint helykiválasztás helyességének megítélésére alkalmas;
    - a tervezett mérőbeépítés szerelési rajzai olyan léptékben, amely a műszaki megoldás elbírálhatóságát lehetővé teszi.

- 11.6. Amennyiben a hozzájárulásban foglaltaktól eltérő beépítést, vagy más, üzembe helyezést gátló körülményt állapítanak meg, a **Szolgáltató** az üzembe helyezést megtagadhatja, és azt a hozzájárulásban foglalt feltételek teljesítéséhez, az akadályok megszüntetéséhez kötheti.
- 11.7. A **Szolgáltató** az Üzletszabályzatban foglaltaknak megfelelően köteles gondoskodni arról, hogy a nyilvántartásba vett mellékvízmérőt üzembe helyezéskor sorszámozott plombával vagy zárral lássa el.
- 11.8. **Elkülönített Vízhhasználó** a saját tulajdonában lévő és a Szerződés alapjául szolgáló mellékvízmérő hitelesítéséről, cseréjéről saját költségére köteles gondoskodni. Amennyiben ezzel a költségek megelőlegezése mellett a **Szolgáltatót** bízza meg, úgy a **Szolgáltató** a megbízás teljesítését nem tagadhatja meg. Ha a hitelesítést vagy cserét – az arról való gondoskodást – az **Elkülönített Vízhhasználó** elmulasztja, a Mellékszolgáltatási Szerződés a hitelesítési idő lejártával megszűnik.
- 11.9. A megkötött Szerződést az elkülönített vízhasználatot igénybe vevő harminc napos határidővel, a **Szolgáltató** a fizetési késedelem miatt kezdeményezett fizetési meghagyás kibocsátását követő 15 napos határidővel felmondhatja. A Szerződés felmondásáról a bekötési vízmérő **Felhasználóját** a **Szolgáltató** köteles tájékoztatni.
- 11.10. Az **Elkülönített Vízhhasználó** személyében beállott változásra a 10.1. és 10.4. pontban leírtak az irányadók.
- 11.11. A mellékvízmérőn átfolyt vízmennyiségre vonatkozó adatot a **Szolgáltató** a bekötési vízmérővel azonos időszakonként rögzíti, és ennek alapján a közüzemi díjat számlázza.
- 11.12. A Szolgáltató lehetőséget biztosít a társasházban felszerelt mellékvízmérők távleolvasás által leolvasott adatok közlésére, az Üzletszabályzat III.3.2.3. pontjában meghatározottak figyelembevételével.
- 11.13. Az elkülönített vízhasználatra vonatkozó szerződésből eredő kötelezettségekért a **Felhasználó** és az ingatlan – társasház esetében az albetét – tulajdonosa egyetemlegesen felel.

## 12. Szerződésszegés a Szolgáltató részéről

Szerződésszegésnek minősül a **Szolgáltató** részéről, ha:

- 12.1. nem értesíti az előírt határidőben a **Felhasználót** az előre tervezett karbantartási, felújítási vagy fejlesztési munkák miatti szünetelés időpontjáról és várható időtartamáról,
- 12.2. a szolgáltatást a szerződésben rögzített időpontban nem kezdi meg, vagy jogellenesen szünetelteti,
- 12.3. olyan fogyasztásmérőt üzemeltet, amely érvényes hitelesítéssel vagy kalibrációval nem rendelkezik, és annak hitelesítésére, jogszabály vagy szerződés a **Szolgáltatót** kötelezi.
- 12.4. a szolgáltatás minősége, színvonala nem felel meg a jogszabályban, működési engedélyben, üzemeltetési szerződésben, vagy az üzletszabályzatban előírtaknak,

- 12.5. amennyiben a szolgáltatás helyreállítását a jogszabályban előírt határidőben nem teljesíti.
- 12.6. a fogyasztásmérők hitelesítési idejének nyilvántartásáról nem gondoskodik és a cseréje vagy újrathitelesítés szükségességéről a fogyasztásmérő tulajdonosát az e rendeletben előírtaknak megfelelően nem értesítette.
- 12.7. az üzletszabályzatban foglalt egyéb kötelezettségeit nem teljesíti.

### 13. Szerződésszegés a Felhasználó részéről

A **Felhasználó** részéről szerződésszegésnek minősül, ha

- 13.1. a víziközmű-fejlesztési hozzájárulás fizetésére kötelezett **Felhasználó** a szerződésben meghatározott, rendelkezésre álló kvótát túllépi,
- 13.2. a **Szolgáltatóval** szemben fennálló fizetési kötelezettségének nem, vagy késedelmesen tesz eleget,
- 13.3. adatváltozás bejelentési kötelezettségének nem, vagy késedelmesen tesz eleget,
- 13.4. a víziközmű-szolgáltatást az előírtaktól eltérő módon, szabálytalanul veszi igénybe,
- 13.5. a fogyasztásmérő ellenőrzését, a hibás fogyasztásmérő javítását, hitelesítési vagy egyéb okból történő cseréjét, vagy a fogyasztásmérő leolvasását a szerződésben előírtak szerint a **Szolgáltató** részére nem teszi lehetővé, vagy, - ha ezekre a szerződés a **Felhasználót** kötelezi - ezek javításáról, vagy a cseréjéről, továbbá a vízmérési hely karbantartásáról, a fogyasztásmérő elfagyás elleni védelméről, nem gondoskodik,
- 13.6. a **Szolgáltató** által biztosított víziközmű-szolgáltatást lakossági **Felhasználóként** jelenti be, de ténylegesen nem lakossági **Felhasználóként** veszi igénybe,
- 13.7. az üzletszabályzatban foglalt egyéb kötelezettségeit nem teljesíti.

### 14. A Szolgáltató szerződésszegésének következményei

- 14.1. A 12.1 - 12.4. pontok esetén a **Szolgáltató** a Közszolgáltatási Szerződés megszegésével okozott kárért a polgári jog általános szabályai szerint felelősséggel tartozik. A **Felhasználót** kártérítés illeti meg, amennyiben a kár bekövetkezte, annak összecszerúsége és a **Szolgáltató** felróható magatartása közötti okozati összefüggést igazolja.
- 14.2. A 12.5. – 12.7. pont esetén az Üzletszabályzat 25. számú mellékletében meghatározott kötbér.

### 15. A Felhasználó szerződésszegésének következményei

- 15.1. A 13.1. pontban foglalt esetben köteles megfizetni a kvóta különbözet közötti víziközmű-fejlesztési hozzájárulást, valamint az Üzletszabályzat 25. számú mellékletében meghatározott kötbért.
- 15.2. A 13.2. pontban foglalt esetben a számlán szereplő fizetési határidő lejártát követő naptól a kifizetés napjáig terjedő időre kamatfizetési kötelezettség a régi Ptk. vagy a jelenleg hatályos Ptk. szerinti kamatmérték figyelembevételével, továbbá:

– ha a **Felhasználó** fizetési kötelezettségével késedelembe esett, a közüzemi ivóvíz-szolgáltatás időben és mennyiségben történő korlátozása, az átfolyó ivóvíz mennyiségét csökkentő szűkítő elhelyezése, közüzemi ivóvíz-szolgáltatás felfüggesztése;

– nem lakossági **Felhasználó** negyvenöt napon túli díjtartozása esetében a **Szolgáltató** harminc napos határidővel a Közszolgáltatási Szerződést felmondhatja és a szolgáltatást felfüggesztheti.

- 15.3. A 13.3 pontban foglalt esetben a **Felhasználó** személyében bekövetkezett változás bejelentési kötelezettség Vhr. szerinti módon történő elmulasztása esetén a felhasználási helyen fennálló díjtartozás megfizetéséért és a **Szolgáltatót** ért károkért a *korábbi és új Felhasználó vagy sorban mögötte a Tulajdonos felel.*
- 15.4. A 13.4. pontban rögzített esetben az Üzletszabályzat 25. számú mellékletében meghatározott kötbér fizetendő.
- 15.5. A 13.5. pontban rögzített esetben az Üzletszabályzat 25. számú mellékletében meghatározott kötbér fizetendő. Abban az esetben, ha a fogyasztásmérő hitelesítése vagy cseréje a **Felhasználó** kötelezettsége, és ennek nem tesz eleget, akkor a Mellékszolgáltatási Szerződés a hitelesítési idő lejártával megszűnik.
- 15.6. A 13.6. pontban foglalt esetben a nem lakossági **Felhasználót** a **Szolgáltató** kötelezi a víziközmű-fejlesztési hozzájárulás megfizetésére.
- 15.7. A 13.7. pont esetén az Üzletszabályzat 25. számú mellékletében meghatározott kötbér.

## 16. Adatkezelés, adattovábbítás

**Szolgáltató** a Vksztv. 61. §-a alapján a **Felhasználóval** kötött Közszolgáltatási Szerződésben megadott adatokat a szerződés teljesítése, a szerződéshez szükséges tájékoztatási és együttműködési kötelezettség gyakorlása és a Közszolgáltatási Szerződésből fakadó igények érvényesítése céljából kezeli. A szolgáltatás nyújtása, illetőleg annak igénybevétele során további adatok, így többek között fogyasztásra, panaszokra, szerződésszegésre, számlázásra, műszaki zavarokra, az ingatlan nem tulajdonosként használó személyre, védendő **Felhasználóra**, illetve fogyatékkal élő **Felhasználóra** vonatkozó adatok keletkeznek, amelyeket a **Szolgáltató** a fenti célok keretei között kezel. A víziközmű-szolgáltatás igénybevételével létrejött Közszolgáltatási Szerződés esetén a **Szolgáltató** a víziközmű-szolgáltatást igénybe vevő természetes személlyel kapcsolatban tudomására jutó előbbieken körülírt adatokat is kezeli. A **Szolgáltató** a felhasználási helyhez kötődő azonosító kódot alkalmaz. A **Szolgáltató** az azonosító kódot a **Felhasználó** személyiségi jogát tiszteletben tartva alakítja ki és használja. A fenti céltól eltérő adatkezelést a **Szolgáltató** az érintett **Felhasználó** megfelelő tájékoztatáson alapuló önkéntes hozzájárulásával folytat, valamint azokban az esetekben, amikor jogszabály lehetővé teszi az adatkezelést. A **Szolgáltató** az adatokat a szerződéses jogviszony fennállása alatt, valamint a szerződéses jogviszony megszűnését követően a jogviszonyból származó igények elévüléséig kezeli. A **Szolgáltató** az adatkezelési cél keretei között adatokat adhat át a megbízása alapján a szerződés megkötését, leolvasást, a számlázást, a kézbesítést, a díjfizetések és követelések kezelését, a forgalmazás kezelését, a felhasználási helyek műszaki kivitelezését, felülvizsgálatát, ellenőrzését, kikapcsolását, illetőleg az ügyfélszolgálati tevékenységet végző természetes személynek és gazdálkodó szervezetnek, az adatokat átvevő ez esetben a **Szolgáltató**

adatfeldolgozójának minősül. Amennyiben hatóság keresi meg a **Szolgáltatót** személyes adat megismerése céljából, úgy a **Szolgáltató** a kért adatokat a hatóság által hivatkozott jogszabályi előírásoknak megfelelően továbbítja.

A **Szolgáltató** a fentiekén túl egyéb adatkezelést – ide értve adattovábbítást – csak abban az esetben végezhet, amennyiben ehhez az érintett előzetesen hozzájárult, vagy amennyiben az érintett hozzájárulásának a beszerzése lehetetlen vagy aránytalan költséggel járna, és az adattovábbítás a **Szolgáltató** jogi kötelezettségének teljesítése céljából szükséges, vagy az adatkezelő vagy harmadik személy jogos érdekének érvényesítése céljából szükséges, és ezen érdek érvényesítése a személyes adatok védelméhez fűződő jog korlátozásával arányban áll.

Amennyiben a személyes adat felvételére az érintett **Felhasználó** hozzájárulásával került sor, az adatkezelő a felvett személyes adatokat törvény eltérő rendelkezésének hiányában a rá vonatkozó jogi kötelezettség teljesítése céljából, vagy az adatkezelő vagy harmadik személy jogos érdekének érvényesítése céljából, ha ezen érdek érvényesítése a személyes adatok védelméhez fűződő jog korlátozásával arányban áll további külön hozzájárulás nélkül, valamint az érintett hozzájárulását követően is kezelheti – ide értve az adattovábbítást. A törvény vélelmezi az érintett hozzájárulását a kezdeményezésére indított ügyben az általa megadott személyes adatok tekintetében.

A **Szolgáltató** a szolgáltatási jogviszony megszűnésétől számított legalább 8 évig megőrzi a **Felhasználók** személyes adatait.

## 17. Egyéb kikötések

17.1. Ha az ingatlanon építési engedély-köteles munkát kívánnak végezni, akkor a házi belső vezetékhalózat (ivóvíz, szennyvíz) megváltoztatásához a **Felhasználónak** a **Szolgáltató** előzetes hozzájárulását be kell szereznie. A hozzájárulás megkéréséhez a tervezett házi vezetékhalózatról két példány gépészeti tervet kell benyújtani. A kivitelezési munka csak a szolgáltatói hozzájárulás birtokában kezdhető meg.

17.2. A **Felhasználó** kötelezi magát arra, hogy a jelen Szerződésben rögzített adataiban a megnevezett pénzügyintézetben, pénzügyintézeti számlaszámban történő változást a **Szolgáltató** részére a változás bekövetkezését követő 15 napon belül bejelenti.

Tudomásul veszi, hogy a változás bejelentésének elmaradásából származó károkat, illetve a számla kézbesíthetatlensége miatt felmerült fizetési késedelem jogkövetkezményeit a **Szolgáltató** érvényesítheti.

17.3. A jelen szerződésben nem szabályozott kérdésekben, különösen a szerződésszegések következményei tekintetében mindenkor a hatályos idevonatkozó jogszabályok, valamint az Üzletszabályzat rendelkezései az irányadók.

Jelenleg hatályos idevonatkozó legfontosabb jogszabályok:

- a Magyar Köztársaság Polgári Törvénykönyvéről szóló többször módosított 1959. évi IV. törvény,
- Magyarország Polgári Törvénykönyvéről szóló 2013. évi V. törvény,
- a víziközmű-szolgáltatásról szóló 2011. évi CCIX. törvény,
- az információs önrendelkezési jogról és az információ-szabadságról szóló 2011. évi CXII. törvény,

- a víziközmű-szolgáltatásról szóló 2011. évi CCIX. törvény egyes rendelkezéseinek végrehajtásáról szóló 58/2013. (II. 27.) sz. Korm. rendelet,
- Ptk. 6:103. § Tisztességtelen szerződési feltétel fogyasztói szerződésben,
- Ptk. 6:104. § Egyes tisztességtelen kikötések fogyasztói szerződésben,
- Ptk. 6:104. § Lehetetlen szolgáltatás. Érthetetlen, ellentmondó kikötés.
- 16/2016. (V. 12.) BM rendelet a közcélú ivóvízművek, valamint a közcélú szennyvízelvezető és -tisztító művek üzemeltetése során teljesítendő vízügyi és vízvédelmi szakmai követelményekről, vizsgálatok köréről, valamint adatszolgáltatás tartalmáról

Amennyiben a jelen Szerződés aláírását követően a Szerződés tárgyát képező szolgáltatás, illetve az ivóvízszükséglet kielégítése tekintetében a Szerződéstől eltérően kötelező jelleggel jogszabály másként rendelkezik, a Szerződés tartalma a jogszabálynak megfelelően módosul.

Szolnok, 2023.02.07.

**VCSM ZRt. Szolnok (Szolgáltató) képviseletében:**

**Magyar Péter Gyuláné**  
**igazgatósági tag**

**Kaposvári Kázmér**  
**igazgatósági tag**

	<b>1. számú betétlap</b>	Szerződésszám:
	<b>KÖZSZOLGÁLTATÁSI SZERZŐDÉS</b>	Felhasználási hely azonosító:
	Vízmerő adatok	<b>LAKOSSÁGI</b>
		<b>NEM LAKOSSÁGI</b>

**Felhasználási hely adatai:**

Felhasználó neve:			
Felhasználási hely címe:	Irányítószám:	Település:	Utca név:
	házsám / lépcsőház/ emelet / ajtó / Pf.:		Telefon/fax: E-mail:

**Mérőpont adatai (változás előtt) :**

<b>1. számú vízmérő adatai:</b>	BEKÖTÉSI VÍZMÉRŐ	MELLÉKVÍZMÉRŐ	LOCSOLÓMÉRŐ	KERTI CSAP
VÍZELLÁTÁS	SZENNYVÍZELVEZETÉS		EGYÉB MÉRŐ	
Gyártó:	Gyári szám:	Átmérő:	Pontosság:	
Típus:	Hitelesítési idő:	Hitelesítési idő vége:	Felszerelés dátuma:	
Mérőállás (m <sup>3</sup> ):	Átlag fogyasztás (m <sup>3</sup> /hó):		Mérő állapota: Ép: <input type="checkbox"/> Sérült: <input type="checkbox"/> Hiányzik: <input type="checkbox"/>	
Plomba szám:	Plomba szám:	Plomba szám:	Plomba szám:	
1. Plomba állapota: Ép: <input type="checkbox"/> Sérült: <input type="checkbox"/> Hiányzik: <input type="checkbox"/>	2. Plomba állapota: Ép: <input type="checkbox"/> Sérült: <input type="checkbox"/> Hiányzik: <input type="checkbox"/>	3. Plomba állapota: Ép: <input type="checkbox"/> Sérült: <input type="checkbox"/> Hiányzik: <input type="checkbox"/>	4. Plomba állapota: Ép: <input type="checkbox"/> Sérült: <input type="checkbox"/> Hiányzik: <input type="checkbox"/>	
Leolvasás gyakorisága:	Elszámolás gyakorisága:	Bekötési vízmérő azonosítója:	Megosztás:	
Változás oka:				

**Mérőpont adatai (változás után) :**

<b>1. számú vízmérő adatai:</b>	BEKÖTÉSI VÍZMÉRŐ	MELLÉKVÍZMÉRŐ	LOCSOLÓMÉRŐ	KERTI CSAP
VÍZELLÁTÁS	SZENNYVÍZELVEZETÉS		EGYÉB MÉRŐ	
Gyártó:	Gyári szám:	Átmérő:	Pontosság:	
Típus:	Hitelesítési idő:	Hitelesítési idő vége:	Mérő állapota: Ép: <input type="checkbox"/> Sérült: <input type="checkbox"/> Hiányzik: <input type="checkbox"/>	
Mérőállás (m <sup>3</sup> ):	Felszerelés dátuma:		Fénykép időpont:	
Plomba szám:	Plomba szám:	Plomba szám:	Plomba szám:	
1. Plomba állapota: Ép: <input type="checkbox"/> Sérült: <input type="checkbox"/> Hiányzik: <input type="checkbox"/>	2. Plomba állapota: Ép: <input type="checkbox"/> Sérült: <input type="checkbox"/> Hiányzik: <input type="checkbox"/>	3. Plomba állapota: Ép: <input type="checkbox"/> Sérült: <input type="checkbox"/> Hiányzik: <input type="checkbox"/>	4. Plomba állapota: Ép: <input type="checkbox"/> Sérült: <input type="checkbox"/> Hiányzik: <input type="checkbox"/>	

**Szolgáltató előzetes értesítés nélküli ellenőrzéséhez a felhasználási helyemen**

<input type="checkbox"/>	hozzájárok. Időben és térben nem korlátozom.	<input type="checkbox"/>	hozzájárok. Időben korlátozom.
<input type="checkbox"/>	hozzájárok. Térben korlátozom.	<input type="checkbox"/>	nem járok hozzá.

A vízmérő mindennemű sérüléséért, mint Felhasználó teljes anyagi felelősséggel tartozom. Szándékos rongálás hatósági eljárást von maga után. A Szolgáltató tájékoztatását tudomásul veszem és a jelen betétlapot a felek, mint a valóságnak mindenben megegyezőt jóváhagyólag írják alá.

**Aláírás:**

.....  
**Név:** .....  
 .....  
 Felhasználó(k)\* ..... Fenntartó\* ..... Szolgáltató képviselője

\*gazdálkodó szervezet, jogi személy esetén cégszerű aláírás

Megjegyzés: _____ _____ _____ _____	Ellenőrizte _____ _____ _____	Átvette _____ _____ _____
--	-------------------------------------	---------------------------------

 <p>Viz- és Csatornaművek Koncessziós ZRT. Szolnok</p>	<b>2. számú betétlap</b>  <b>KÖZSZOLGÁLTATÁSI SZERZŐDÉS</b>  Fizetési nyilatkozat	Szerződésszám:
		Felhasználási hely azonosító:
		<b>LAKOSSÁGI</b>
		<b>NEM LAKOSSÁGI</b>

**Fizetési mód** (A megfelelő rész megjelölendő és kitöltendő):

<b>Átutalás</b>	A Szerződés szerinti Fizető a közüzemi díjat a ..... pénzügyintézetnél vezetett számlájáról, egyéni átutalással egyenlíti ki. Számlaszáma: <input type="text"/> <input type="text"/> <input type="text"/> <input type="text"/> <input type="text"/> <input type="text"/> <input type="text"/> <input type="text"/> <input type="text"/> <input type="text"/> - <input type="text"/> <input type="text"/> <input type="text"/> <input type="text"/> <input type="text"/> <input type="text"/> <input type="text"/> <input type="text"/> <input type="text"/> <input type="text"/> <input type="text"/> - <input type="text"/> <input type="text"/> <input type="text"/> <input type="text"/> <input type="text"/> <input type="text"/> <input type="text"/> <input type="text"/> <input type="text"/> <input type="text"/>
<b>Csoportos beszedés</b>	A Szerződés szerinti Fizető a közüzemi díjat a ..... pénzügyintézetnél vezetett számlájára adott csoportos beszedési megbízás alapján egyenlíti ki. Számlaszáma: <input type="text"/> <input type="text"/> <input type="text"/> <input type="text"/> <input type="text"/> <input type="text"/> <input type="text"/> <input type="text"/> <input type="text"/> <input type="text"/> - <input type="text"/> <input type="text"/> <input type="text"/> <input type="text"/> <input type="text"/> <input type="text"/> <input type="text"/> <input type="text"/> <input type="text"/> <input type="text"/> <input type="text"/> <input type="text"/> - <input type="text"/> <input type="text"/> <input type="text"/> <input type="text"/> <input type="text"/> <input type="text"/> <input type="text"/> <input type="text"/> <input type="text"/> <input type="text"/>
<b>Csekkes fizetés</b>	A Szerződés szerinti Fizető a közüzemi díjat a Szolgáltató által megküldött készpénz-átutalási megbízással (postautalvány) egyenlíti ki.
<b>Készpénzes fizetés</b>	A Szerződés szerinti, az arra jogosult fogyasztékkal élő Felhasználó és egyben Fizető a közüzemi díjat a Szolgáltató képviselőjének a felhasználási helyen készpénzben egyenlíti ki.

**Megjegyzés:**

Mint szerződés szerinti Fizető tudomásul veszem, amennyiben az elszámoláskor részemre készített elszámoló számla negatív végösszegű és a felhasználási helyen díjhátralék áll fenn, az elszámoló számla negatív végösszegéből a fennálló tartozás kiegyenlítésre kerül.

.....  
 Fizető



 Viz- és Csatornaművek Koncessziós ZRt. Szolnok	3. számú betétlap  <b>Nyilatkozat</b> víziközmű-fejlesztési hozzájárulás mértékének igényléséhez, módosításához	Szerződésszám:
		Felhasználási hely azonosító:
		LAKOSSÁGI
		NEM LAKOSSÁGI

**Felhasználó adatai:**

Felhasználó neve:			
Felhasználó állandó címe / székhelye:	Irányítószám:	Település:	Utca név:
	Házszám/lépcsőház/emelet/ajtó/Pf.:	Telefon/fax:	E-mail:
Adószám:	Cégazonosító:	KSH szám	

**Felhasználási hely adatai:**

Felhasználási hely címe:	Irányítószám:	Település:	Utca név:
	Házszám/lépcsőház/emelet/ajtó/Pf.:	Helyrajzi szám:	

**Víziközmű-fejlesztési kvóta (m<sup>3</sup>/nap):**

	Felhasználó által igényelt:	Szerződésben szereplő:	Egyéb, a Szolgáltató nyilvántartásában szereplő megváltott:	Összes:
vízigény:				
szennyvíz mennyisége:				

	Átlagfogyasztás alapján megállapított tényleges:	Szerződésben szereplő:	Különbség:
vízigény:			
szennyvíz mennyisége:			

Felek az előzőekben rögzített adatok alapján megállapítják, hogy jelen nyilatkozat alapján a Felhasználónak víziközmű-fejlesztési hozzájárulás fizetési kötelezettsége **VAN NINCS** \*

**Fizetési kötelezettség esetén a víziközmű-fejlesztési hozzájárulás mértéke ÁFÁval növelve:**

vízigényre/vízigény-különbözetre: \* \_\_\_\_\_ Ft

szennyvízre/szennyvízmennyiség-különbözetre: \* \_\_\_\_\_ Ft

**összesen:** \_\_\_\_\_ **Ft**

azaz \_\_\_\_\_ forint

A víziközmű-szolgáltatásról szóló 2011. évi CCIX. törvény 69-72. §., valamint a közműves ivóvízellátásról és a víziközmű-szolgáltatásról szóló 2011. évi CCIX. törvény egyes rendelkezéseinek végrehajtásáról szóló 58/2013. (II.17)/Kormányrendelet 90. §-a alapján a gazdasági társaságoknak (a törvényben meghatározott kivétellel a nem lakossági felhasználóknak) víziközmű-fejlesztési hozzájárulást kell fizetniük, amelynek fejében a megvásárolt közműfejlesztési kvóta erejéig jogosultakká válnak a szolgáltatás igénybevételére.

Felek ezen nyilatkozat aláírásával kijelentik, hogy a Nyilatkozatban szereplő igényelt/módosított \* közműfejlesztési kvóta víziközmű szolgáltató nyilvántartásában történő átvezetéséhez – amennyiben fizetési kötelezettség keletkezett, akkor annak pénzügyi rendezését követően – hozzájárulnak. Nyilatkozat a jelenleg hatályos közüemi szolgáltatási szerződés elválaszthatatlan részét képezi, amelyet a felek, mint ügyleti akaratukkal mindenben megegyezőt képviselőik útján írták alá.

Kelt: ..... év ..... hó ..... nap.

.....  
Kaposvári Kázmér  
igazgatói tag

.....  
Magyar Péter Gyuláné  
igazgatói tag

.....  
Igénylő (Felhasználó) aláírása

\* A megfelelő szó aláhúzendó



Megállapodás száma: .....

Számlaszám: .....

## MEGÁLLAPODÁS

**A nem lakossági Felhasználó ivóvíz- és csatornahasználat szolgáltatási keretének víziközmű-fejlesztési hozzájárulással történő biztosítására.**

*A víziközmű-szolgáltatásról szóló 2011. évi CCIX. törvény 69. § (1) bek. a) pontja, valamint 58/2013. (II. 27.) Korm. rendelet 90.§ alapján*

### Vállalkozás neve

**Székhelye:**

**Levelezési címe**

**Adószáma:**

**Statisztikai számjele:**

**Cégjegyzékszám:**

**Nyilv.bíróság:**

**Felhasználói azonosítószáma:**

a továbbiakban, mint **Felhasználó**

és a **Víz- és Csatornaművek Koncessziós ZRt. Szolnok**

**Székhelye:** 5000 Szolnok, Vízmű u. 1.sz.

**Levelezési címe:** 5000 Szolnok, Vízmű u. 1.sz.

**Adószáma:** 11272292-2-16

**Statisztikai számjele:** 11272292-3600-114-16

**Cégjegyzékszám:** 16-10-001613

**Nyilv.bíróság:** Szolnoki Törvényszék Cégbírósága

a továbbiakban, mint **Szolgáltató** az alábbiakban állapodnak meg.

**Felhasználó** a ..... út ..... Hrsz.....  
**saját tulajdonú/bérelt\*** ingatlanon végzi tevékenységét.

A szükséges napi maximális vízigényét és ennek megfelelő szennyvíz-elvezetési igényét az alábbiakban jelenti be.

**Vízigény:** ..... m<sup>3</sup>/d  
**szennyvíz-elvezetés:** ..... m<sup>3</sup>/d

A megjelölt szolgáltatási keret/ek biztosítására a **Felhasználó** vállalja, hogy

<b>ivóvízért:</b>	.....,- Ft + ÁFA 27 %
<b>szennyvízért:</b>	.....,- Ft + ÁFA 27 %
<b>összesen:</b>	.....,- Ft + ÁFA 27 %

**azaz:** ..... Ft. + ÁFA 27% összegű víziközmű-fejlesztést fizet a **Szolgáltató** javára.

A **Szolgáltató** részéről átadott számla kiegyenlítését a **Felhasználó** az alábbiak szerint teljesíti:

A hálózat/ok/ra való rácsatlakozás/ok/ után az igénybevett ivóvíz- és csatornaszolgáltatás ellenértéke, valamint szolgáltatásonként fizetendő alapdíj a **vízmérő/szennyvízmenyiség-mérő\*** alapján havonta kerül számlázásra, a hatályos díjtételek alkalmazásával.

\*A megfelelő rész aláhúzendó!

**Felhasználó** a víziközmű-fejlesztési hozzájárulás megfizetésével a megvásárolt közműfejlesztési kvóta erejéig jogosulttá válik a szolgáltatás igénybevételére. A víziközmű-szolgáltatási ágazatokra megállapított közműfejlesztési kvóták egymásba át nem válthatók. A megváltott kvóta mindaddig érvényben marad, amíg a **Felhasználó** a „Megállapodás”-ban a megváltott mennyiségi érték/ek/et éves szinten túl nem lépi, illetve a növekmény megfizetését a **Szolgáltató** nem kezdeményezi.

A növekmény-szolgáltatás után felmerülő víziközmű-fejlesztési hozzájárulást az esedékességkor érvényes díjtételekkel kell megállapítani.

A **Szolgáltató** által a növekmény-szolgáltatás után kezdeményezett víziközmű-fejlesztési hozzájárulást a Megállapodás módosításában rögzített módon köteles a **Felhasználó** megfizetni.

Amennyiben a **Felhasználó** a jelen „Megállapodás”-ban foglalt fizetési kötelezettségének bármilyen oknál fogva nem tesz eleget, a Megállapodás érvényét veszíti, és a **Szolgáltató** nem köteles a **Felhasználó** vízellátását, illetve szennyvíz-elvezetését biztosítani.

A jelen „Megállapodás”-ban nem szabályozott kérdésekben, illetve az ebből adódó jogviták rendezésében felek a polgári peres eljárás keretében pertárgy értéktől függően a Szolnoki Városi Bíróság, illetve a Szolnoki Törvényszék kizárólagos illetékességét jelölik meg.

Dátum:

**Szolgáltató képviselőtében:**

**Felhasználó képviselőtében:**

.....

.....



Megállapodás száma: .....

Számlaszám: .....

## MEGÁLLAPODÁS

**A nem lakossági Felhasználó ivóvíz- és csatornahasználat szolgáltatási keretének víziközmű-fejlesztési hozzájárulással történő növelésére.**

*A víziközmű-szolgáltatásról szóló 2011. évi CCIX. törvény 69. § (1) bek. a) pontja, valamint 58/2013. (II. 27.) Korm. rendelet 90.§ alapján*

### **Vállalkozás neve**

**Székhelye:**

**Levelezési címe**

**Adószáma:**

**Statisztikai számjele:**

**Cégjegyzékszám:**

**Nyilv.bíróság:**

**Felhasználói azonosítószáma:**

a továbbiakban, mint **Felhasználó**

és a **Víz- és Csatornaművek Koncessziós ZRt. Szolnok**

**Székhelye:** 5000 Szolnok, Vízmű u. 1.sz.

**Levelezési címe:** 5000 Szolnok, Vízmű u. 1.sz.

**Adószáma:** 11272292-2-16

**Statisztikai számjele:** 11272292-3600-114-16

**Cégjegyzékszám:** 16-10-001613

**Nyilv.bíróság:** Szolnoki Törvényszék Cégbírósága

a továbbiakban, mint **Szolgáltató** az alábbiakban állapodnak meg.

**Felhasználó** a ..... út ..... Hrsz.: .....  
**saját tulajdonú/bérelt\*** ingatlanon végzi tevékenységét.

A szükséges napi maximális vízigényét az alábbiakban jelenti be.

**Vízigény:** ..... m<sup>3</sup>/d  
**Szennyvíz-elvezetés:** ..... m<sup>3</sup>/d

**Meglévő/szerződött\*** víziközmű-fejlesztési hozzájárulás jelenlegi mértéke:

**vízigény:** ..... m<sup>3</sup>/d  
**Szennyvíz-elvezetés:** ..... m<sup>3</sup>/d

Víziközmű-fejlesztési hozzájárulás növekménye a fentiek alapján:

**vízigény:** ..... m<sup>3</sup>/d  
**Szennyvíz-elvezetés:** ..... m<sup>3</sup>/d

A megjelölt szolgáltatási keret/ek biztosítására a **Felhasználó** vállalja, hogy

<b>ivóvízért:</b>	.....,- Ft + ÁFA 27 %
<b>szennyvízért:</b>	.....,- Ft + ÁFA 27 %
<b>összesen:</b>	.....,- Ft + ÁFA 27 %

**azaz:** ..... Ft. + ÁFA 27% összegű víziközmű-fejlesztést fizet a **Szolgáltató** javára.

A **Szolgáltató** részéről átadott számla kiegyenlítését a **Felhasználó** az alábbiak szerint teljesíti:

A hálózat(ok)/ra való rácsatlakozás(ok)/ után az igénybevett ivóvíz- és csatornaszolgáltatás ellenértéke, valamint szolgáltatásonként fizetendő alapidő a **vízmérő/szennyvízmennyiség-mérő\*** alapján havonta kerül számlázásra, a hatályos díjtételek alkalmazásával.

\*A megfelelő rész aláhúzendó!

**Felhasználó** a víziközmű-fejlesztési hozzájárulás megfizetésével a megvásárolt közműfejlesztési kvóta erejéig jogosulttá válik a szolgáltatás igénybevételére. A víziközmű-szolgáltatási ágazatokra megállapított közműfejlesztési kvóták egymásba át nem válthatók. A megváltott kvóta mindaddig érvényben marad, amíg a **Felhasználó** a „Megállapodás”-ban a megváltott mennyiségi érték/ek/et éves szinten túl nem lépi, illetve a növekmény megfizetését a **Szolgáltató** nem kezdeményezi.

A növekmény-szolgáltatás után felmerülő víziközmű-fejlesztési hozzájárulást az esedékességkor érvényes díjtételekkel kell megállapítani.

A **Szolgáltató** által a növekmény-szolgáltatás után kezdeményezett víziközmű-fejlesztési hozzájárulást a Megállapodás módosításában rögzített módon köteles a **Felhasználó** megfizetni.

Amennyiben a **Felhasználó** a jelen „Megállapodás”-ban foglalt fizetési kötelezettségének bármilyen oknál fogva nem tesz eleget, a Megállapodás érvényét veszíti, és a **Szolgáltató** nem köteles a **Felhasználó** vízellátását, illetve szennyvíz-elvezetését biztosítani.

A jelen „Megállapodás”-ban nem szabályozott kérdésekben, illetve az ebből adódó jogviták rendezésében felek a polgári peres eljárás keretében pertárgy értéktől függően a Szolnoki Városi Bíróság, illetve a Szolnoki Törvényszék kizárólagos illetékességét jelölik meg.

Dátum:

**Szolgáltató képviselőtében:**

**Felhasználó képviselőtében:**

.....

.....



## Közműnyilatkozat igénymegrendelő



Atvette:
Erkezett:
Iktatószám:
Rögzítés dátuma:

**M - 1**  
nyomatvány

**\*Kérjük olvassa el a kitöltési segédletet. A nyomtatvány és a kitöltési segédlet elérhető ügyfélszolgáلتunkon és a www.vcm.hu oldalon.**

Megrendelő (Cég) neve:

Cím/Székhely:  ,

Levelezési cím:

Adószám:\*

Cégjegyzékszám:\*

Statisztikai számjel:\*

Egyéni vállalkozó nyilvántartási száma:\*

Bankszámlaszám:

Kapcsolattartó neve:\*

Telefonszám: (+ 36)  /  E-mail:

Egyéb megjegyzés:

Számlázási név:

Cím/Székhely:  ,

Levelezési cím:

Adószám:\*

Cégjegyzékszám:\*

Statisztikai számjel:\*

Egyéni vállalkozó nyilvántartási száma:\*

Bankszámlaszám:

Kapcsolattartó neve:\*

Telefonszám: (+ 36)  /  E-mail:

Egyéb megjegyzés:

Víziközmű-fejlesztési hozzájárulás Megállapodás szám:\*

Felhasználó jellege:  lakossági  nem lakossági

Az ingatlan, amelyről a nyilatkozatot kéri:

új létesítmény  meglévő épület  meglévő épület bővítés  rendeltetés mód változása

Ingatlan címe:  ,  hrsz.

Ingatlan rendeltetése:\*

Egyéb megjegyzés:

A megrendelés tárgya:

Elláthatósági nyilatkozat  Vízellátás  m<sup>3</sup>/nap,  Szennyvízelvezetés  m<sup>3</sup>/nap,

Közműveztetés

Tervjövahagyás

Tűzivíz mennyiség mérés Tűzivíz mennyiség szükséglet:  l/perc

Hozzájárulás használatba vételi / fennmaradási engedélyhez:  Vízellátás  Szennyvízelvezetés

Adatszolgáltatás, közmű térkép másolat:  Papír alapú  Szkennelt, digitális

Szennyvíz befogadói nyilatkozat

Egyéb:

Fizetési mód:\*  banki átutalás  pénztári befizetés

Csatolt dokumentumok:

Helyszínrajz 1:500 méretarányban (minden nyilatkozat megrendelés esetén szükséges csatolni)

Földhivatali térképmásolat (90 napnál nem régebbi)

Építmény alaprajz és metszet

Műszaki leírás várható vízigénnyel, szennyvíz kibocsátással

Meghatalmazás\*

Egyéb:

Dátum:

-----  
Számíltató aláírása

-----  
Megrendelő (vagy képviselője) aláírása





## Műszaki átadás-átvétel, szakfelügyelet, helyszíni szemle megrendelő



Átvette:

Erkezettve:

Iktatószám:

Rögzítés dátuma:

M - 2  
nyomtatvány

\*Kérjük olvassa el a kitöltési segédletet. A nyomtatvány és a kitöltési segédlet elérhető  
ügyfélszolgálatunkon és a [www.vcsm.hu](http://www.vcsm.hu) oldalon.

**Megrendelő (Cég) neve:**

Cím/Székhely:

Levelezési cím:

Adószám:\*

Cégjegyzékszám:\*

Statisztikai számjel:\*

Egyéni vállalkozó nyilvántartási száma:\*

Bankszámlaszám:

Kapcsolattartó neve:\*

Telefonszám: (+ 36) /

E-mail:

Egyéb megjegyzés:

**Számlázási név:**

Cím/Székhely:

Levelezési cím:

Adószám:\*

Cégjegyzékszám:\*

Statisztikai számjel:\*

Egyéni vállalkozó nyilvántartási száma:\*

Bankszámlaszám:

Kapcsolattartó neve:\*

Telefonszám: (+ 36) /

E-mail:

Egyéb megjegyzés:

**A megrendelés tárgya:\***

Szakfelügyelet megrendelése

Helyszíni szemle megrendelése

Műszaki átadás-átvétel

Egyéb:

**Az ingatlan vagy munka, amellyel kapcsolatban az eljárást megrendeli:\***

új létesítmény

meglévő létesítmény

meglévő létesítmény bővítés

meglévő létesítmény felújítás

Címe:

hrsz.

Az ingatlan rendeltetése:\*

A munka megnevezése:

A munka helye:

A munka leírása:

Egyéb:

Fizetési mód:\*

banki átutalás

pénztári befizetés

**Csatolt dokumentumok:**

Helyszínrajz 1:500 mértarányban

Műszaki leírás

Meghatalmazás\*

Egyéb:

Dátum:

Számírfizető aláírása

Megrendelő (vagy képviselője) aláírása



## Víziközmű tervezéshez tervezgettetés, tervjóváhagyás megrendelő



Átvette:
Érkezettve:
Iktatószám:
Rögzítés dátuma:

**M - 3**  
nyomtatvány

**\*Kérjük olvassa el a kitöltési segédletet. A nyomtatvány és a kitöltési segédlet elérhető  
ügyfélszolgáلتunkon és a [www.vcsm.hu](http://www.vcsm.hu) oldalon.**

### Megrendelő (Cég) neve:

Cím/Székhely:  ,

Levelezési cím:

Adószám:\*  -  -

Cégjegyzékszám:\*  -  -

Statisztikai számjel:\*  -  -  -

Egyéni vállalkozó nyilvántartási száma:\*

Bankszámlaszám:  -  -

Kapcsolattartó neve:\*

Telefonszám: (+ 36)  /  E-mail:

Egyéb megjegyzés:

### Számlázási név:

Cím/Székhely:  ,

Levelezési cím:

Adószám:\*  -  -

Cégjegyzékszám:\*  -  -

Statisztikai számjel:\*  -  -  -

Egyéni vállalkozó nyilvántartási száma:\*

Bankszámlaszám:  -  -

Kapcsolattartó neve:\*

Telefonszám: (+ 36)  /  E-mail:

Egyéb megjegyzés:

### A terv tárgya:

kérjük válasszon:  Új ivóvíz bekötés  Ivóvíz bekötés áthelyezés  Ivóvíz bekötés módosítás

Locsolómérő felszerelés  Mellékmérő felszerelés  Ikermérő felszerelés

Új szennyvíz bekötés  Szennyvíz bekötés áthelyezés  Szennyvíz bekötés módosítás

Egyéb:

**A munka helve:**  hrsz.:

**A munka megnevezése:**

**Fizetési mód:\***  banki átutalás  pénztári befizetés

### Csatolt dokumentumok:

Tervdokumentáció 3 példányban

Kísérőlevél

Meghatalmazás\*

Hozzájáruló nyilatkozat\*

Egyéb:

### A tervező adatai:

Név:  Jogosultság száma:

VCSM ZRt. Szolnok nyilvántartásában szereplő regisztrációs szám:

Dátum:

-----  
Számalfizető aláírása

-----  
Megrendelő (vagy képviselője) aláírása





## Meghatalmazás műszaki ügyintézéshez



Atvette:
Érkezettve:
Iktatószám:
Rögzítés dátuma:

**M - 5**  
nyomtatvány

**\*Kérjük olvassa el a kitöltési segédletet. A nyomtatvány és a kitöltési segédlet elérhető ügyfélszolgálatunkon és a [www.vcsm.hu](http://www.vcsm.hu) oldalon.**

### 1. Meghatalmazó

Név / Cégnév: \_\_\_\_\_  
 Cím / Székhely: \_\_\_\_\_  
 Anyja neve: \_\_\_\_\_  
 Szig.sz. / Cégjegyzékszám: \_\_\_\_\_

### 2. Meghatalmazott

Név / Cégnév: \_\_\_\_\_  
 Cím / Székhely: \_\_\_\_\_  
 Anyja neve: \_\_\_\_\_  
 Szig.sz. / Cégjegyzékszám: \_\_\_\_\_

### 3. Az ingatlan adatai, mellyel kapcsolatban ügyintézészt végez

új létesítmény     meglévő épület     meglévő épület bővítés     rendeltetés mód változása

Címe: [ ][ ][ ][ ] , \_\_\_\_\_ , \_\_\_\_\_ hrsz.

Az ingatlan rendeltetése: \* \_\_\_\_\_

### 4. Az ügyintézés típusa:

\_\_\_\_\_

### 5. Tárgy:

A Meghatalmazó megbízza a Meghatalmazottat, hogy az aláírást követő 60 napon belül a Víz- és Csatornaművek Koncessziós ZRt. Szolnok-nál a 3. pontban említett ingatlannal kapcsolatban és a 4. pontban megjelölt ügyintézésben a nevében eljárjon, nyilatkozatot tegyen és nyilatkozatot vegyen át.

### 6. Egyéb megjegyzés:

\_\_\_\_\_

\_\_\_\_\_

\_\_\_\_\_

### Csatolt dokumentumok:

\_\_\_\_\_

\_\_\_\_\_

\_\_\_\_\_

Dátum: \_\_\_\_\_

\_\_\_\_\_  
Meghatalmazó

\_\_\_\_\_  
Meghatalmazott

### Előttünk, mint tanúk előtt:

#### 1. Tanú

Név: \_\_\_\_\_

Cím: \_\_\_\_\_

Szig.sz.: \_\_\_\_\_

Aláírás: \_\_\_\_\_

#### 2. Tanú

Név: \_\_\_\_\_

Cím: \_\_\_\_\_

Szig.sz.: \_\_\_\_\_

Aláírás: \_\_\_\_\_



Ivóvíz csatlakozás közmű törzshálózathoz/ csatlakozás  
módosítása igénybejelentő / megrendelő



Átvette:

Érkezettve:

Iktatószám:

Rögzítés dátuma:

V - 1  
nyomtatvány

\*Kérjük olvassa el a kitöltési segédletet. A nyomtatvány és a kitöltési segédlet elérhető  
ügyfélszolgáltunkon és a [www.vcsn.hu](http://www.vcsn.hu) oldalon.

**Megrendelő (Cég) neve:\***

Cím/Székhely:

Levelezési cím:

Adószám:\*

Cégjegyzékszám:\*

Statisztikai számjel:\*

Egyéni vállalkozó nyilvántartási száma:\*

Bankszámlaszám:

Kapcsolattartó neve:\*

Telefonszám: (+ 36) /

E-mail:

@

Egyéb megjegyzés:

**Számlázási név:**

Cím/Székhely:

Levelezési cím:

Adószám:\*

Cégjegyzékszám:\*

Statisztikai számjel:\*

Egyéni vállalkozó nyilvántartási száma:\*

Bankszámlaszám:

Kapcsolattartó neve:\*

Telefonszám: (+ 36) /

E-mail:

@

Egyéb megjegyzés:

**Felhasználó adatai:**

Felhasználó (Cég) neve:\*

Anyja neve:

Születési hely/idő:

Cím/Székhely:

Levelezési cím:

Adószám:\*

Cégjegyzékszám:\*

Statisztikai számjel:\*

Egyéni vállalkozó nyilvántartási száma:\*

Bankszámlaszám:

Kapcsolattartó neve:\*

Telefonszám: (+ 36) /

E-mail:

@

Egyéb megjegyzés:

**TOVÁBBI, KITÖLTENDŐ MEZŐK A 2. OLDALON TALÁLHATÓAK!**

**Felhasználási hely adatai:**Cím: , ..... hrsz.: .....

Az ingatlan rendeltetése: \* .....

**Használat jogcíme:\*** tulajdonos  bérlő  egyéb: .....**A felhasználás jellege:** lakossági  nem lakossági  egyéb: .....Van-e egyéb vízvételési lehetőség? (fűt kút, felszíni vízvételzés)  igen  nemRendelkezik az érintett ingatlan Szolgáltatási szerződéssel?  igen  nem

Amennyiben igen, akkor a Szolgáltatási szerződés száma: .....

Víziközmű-fejlesztési hozzájárulás Megállapodás szám: \* .....

Mértéke: víz: ..... m<sup>3</sup>/nap, szennyvíz: ..... m<sup>3</sup>/nap**Az igénybejelentő / megrendelő tárgya:**
 Új ivóvíz bekötés  Ivóvíz bekötés áthelyezés  Ivóvíz bekötés átalakítás  
 Locsolómérő felszerelés  Mellékmérő felszerelés  Ikermérő felszerelés  
 Megszüntetés  Egyéb: .....
**A fent kiválasztott munka kapcsán felmerült költség fizetési módja:**Banki átutalás:  Pénztári befizetés: 

Jóváhagyott terv iktatószáma: .....

A tervben egyértelműen megjelölt, a VCSM ZRt. Szolnok [továbbiakban: Szolgáltató] által végzendő szakipari szerelés munkák, a kiépített közüzemi rendszer geodéziai bemérésével és a műszaki átadás-átvétellel együtt kerülnek megrendelésre. A szakipari anyagok típusát és minőségét a Szolgáltató határozza meg. Tájékoztatjuk, hogy a Megrendelő feladatköre a bontási, helyreállítási munkálatok és a szükséges engedélyek beszerzése, valamint az Üzletszabályzat mellékleteiben szereplő előírásoknak megfelelő mérőakna kialakítása.

**Csatolt dokumentumok:**
 Szolgáltató által jóváhagyott terv  
 Meghatalmazás\*  
 Egyéb: .....

A megrendelés teljesítésének feltétele a Felhasználónak a Szolgáltató felé ne legyen közüzemi vagy egyéb tartozása és csatolva legyenek a szükséges mellékletek.

Dátum: .....

.....  
Igénybejelentő/Megrendelő (vagy képviselője) aláírása

 <p>Viz- és Csatornaművek Koncessziós Zrt. Szolnok</p>	<b>Műszaki átadás-átvételi jegyzőkönyv</b> <b>ívóvíz</b> <b>törzshálózathoz történő csatlakozáshoz/átalakításhoz</b>	 <p>MANAGEMENT SYSTEM CERTIFICATION DNV-GL ISO 9001=ISO 14001</p>	Atvette: Erkezettve: Iktatószám: Rögzítés dátuma:
<b>V - 2</b> nyomtatvány	<b>*Kérjük olvassa el a kitöltési segédletet. A nyomtatvány és a kitöltési segédlet elérhető ügyfélszolgálatunkon és a www.vcsm.hu oldalon.</b>	Rögzítés dátuma:	
<b>Kapcsolódó dokumentumok:</b> a _____ iktatószámú V-1 Igénybejelentő/Megrendelő nyomtatvány, a hozzá kapcsolódó jóváhagyott terv, valamint a költségvetés és a befizetéseket igazoló másolatok.			
<b>Tervtől eltérni csak a módosított terv tervjóvá hagyást követően lehet!</b>			
<b>Megrendelő neve:</b> .....			
<b>Felhasználási hely címe:</b> .....			
<b>Megrendelés tárgya:</b> .....			
Amennyiben a Felhasználó a Felhasználási helynek nem tulajdonosa, hanem egyéb jogcímen használója szükséges a Tulajdonosi hozzájárulás megadása. (M-5 formanyomtatvány)			
<b>Kivitelező:</b> <input type="checkbox"/> VCSM Zrt. Szolnok <input type="checkbox"/> Egyéb kivitelező			
Amennyiben egyéb: Neve: .....			
Címe: ..... Adószáma: <input type="text"/> <input type="text"/> <input type="text"/> <input type="text"/> <input type="text"/> <input type="text"/> - <input type="text"/> - <input type="text"/>			
<b>Közterületi bontást és helyreállítást végező:</b>			
Neve: .....			
Címe: .....			
<b>Jelen vannak:</b>			
<b>Igénybejelentő/Megrendelő képviselőjében:</b> .....			
<b>VCSM Zrt. Szolnok, mint Szolgáltató képviselőjében:</b> .....			
<b>Kivitelező képviselőjében:</b> .....			
<b>Vizsgálati szempontok:</b>			
Geodézia készül <input type="checkbox"/> igen <input type="checkbox"/> nem <span style="margin-left: 150px;">Víz mérő akna megfelelő <input type="checkbox"/> igen <input type="checkbox"/> nem</span>			
Földmunka megfelelő <input type="checkbox"/> igen <input type="checkbox"/> nem <span style="margin-left: 150px;">Fektetési mélység megfelelő <input type="checkbox"/> igen <input type="checkbox"/> nem</span>			
Nyomáspróba megfelelő <input type="checkbox"/> igen <input type="checkbox"/> nem			
<b>Egyebek:</b> .....			
<input type="checkbox"/> <b>Kivitelező: Szolgáltató</b>			
A Szolgáltató – tárgyi ingatlannal kapcsolatban I.o. minőségben elvégezte a víziközmű munkálatainak szakipari szerelését és a helyreállítási munkákat, melyet hiánytalanul átveszek és a munka teljesítését igazolom.			
<input type="checkbox"/> <b>Kivitelező:</b> .....			
Kijelentem, hogy – tárgyi ingatlannal kapcsolatban –, megbízásom alapján elvégzett munkálatok a jóváhagyott tervnek, a kapcsolódó jogszabályoknak megfelelően előírt garanciális és szavatossági kötelezettségek vállalása mellett kerültek elvégzésre.			
<b>VCSM Zrt. Szolnok, mint Szolgáltató részéről:</b>			
Nyilatkozom, hogy a megrendelés tárgyát képező kivitelezés tárgyát képező munkát a Kivitelező elvégezte, a felhasználási hely víziközmű szolgáltatásba:			
<input type="checkbox"/> <b>Bekapcsolható</b> <span style="margin-left: 150px;"><input type="checkbox"/> <b>Nem kapcsolható be</b></span>			
<b>Indoklás:</b> .....			
<b>Felhasználó részéről:</b>			
<input type="checkbox"/> A fenti kivitelezői nyilatkozattal egyetértek, az elvégzett munkával szemben kifogással nem élek. Jelen műszaki átadás-átvétellel egyidejűleg az Ellátásért Felelős javára térítésmentesen lemondok a bekötővezeték szolgáltatási pontig terjedő szakaszának tulajdonjogáról.			
<input type="checkbox"/> <b>Nem járulok hozzá</b> <b>Indoklás:</b> .....			
<b>A Felhasználó továbbá nyilatkozik (amennyiben nem a Szolgáltató végezte el a teljes kivitelezést):</b>			
Nyilatkozom, hogy a saját és/vagy külső kivitelező által elvégzett munkára és a beépített anyagokra garanciális és szavatossági felelősséggel tartozom a jogszabályban megjelölt ideig, valamint a víziközmű-szolgáltatásról szóló 2011. évi CCIX. törvény alapján, a saját és/vagy külső kivitelező által elvégzett munka az érvényes és jóváhagyott tervnek megfelelően a benne meghatározott minőségű anyagokkal készült el, és a saját és/vagy külső kivitelezés (pl.: földmunka, közterületbontási engedély, stb.) bekerülési nettó költsége:			
<div style="display: flex; justify-content: space-between;"> <span>nettó</span> <span>Ft + ÁFA</span> </div>			
<b>Az Ellátásért felelős részéről:</b>			
Az Ellátásért felelős a bekötővezeték átruházásához hozzájárul, ezzel egy időben a Szolgáltató részére üzemeltetésre átadja.			
<b>Egység:</b> .....			
<b>Készült 3 példányban az építési munkaterületen.</b>			
<b>Dátum:</b> .....			
VCSM Zrt. Szolnok képviseletében	Ellátásért felelős (vagy képviselője)	Megrendelő (vagy képviselője)	Kivitelező (vagy képviselője)



**Igénybejelentő/megrendelő**  
szennyvíz-, csapadékvíz csatlakozás közmű  
törzshálózathoz/csatlakozás módosítása



Átvette:

Érkezettve:

Iktatószám:

Rögzítés dátuma:

SZ - 1  
nyomtatvány

**\*Kérjük olvassa el a kitöltési segédletet. A nyomtatvány és a kitöltési segédlet elérhető  
ügyfélszolgáلتunkon és a [www.vcsm.hu](http://www.vcsm.hu) oldalon.**

**Megrendelő (Cég) neve:\***

Cím/Székhely:

Levelezési cím:

Adószám:\*

Céjegykekszám:\*

Statisztikai számjel:\*

Egyéni vállalkozó nyilvántartási száma:\*

Bankszámlaszám:

Kapcsolattartó neve:\*

Telefonszám: (+ 36) /

E-mail:

@

Egyéb megjegyzés:

**Számlázási név:**

Cím/Székhely:

Levelezési cím:

Adószám:\*

Céjegykekszám:\*

Statisztikai számjel:\*

Egyéni vállalkozó nyilvántartási száma:\*

Bankszámlaszám:

Kapcsolattartó neve:\*

Telefonszám: (+ 36) /

E-mail:

@

Egyéb megjegyzés:

**Felhasználó adatai:**

Felhasználó (Cég) neve:\*

Anyja neve:

Születési hely/idő:

Cím/Székhely:

Levelezési cím:

Adószám:\*

Céjegykekszám:\*

Statisztikai számjel:\*

Egyéni vállalkozó nyilvántartási száma:\*

Bankszámlaszám:

Kapcsolattartó neve:\*

Telefonszám: (+ 36) /

E-mail:

@

Egyéb megjegyzés:

**TOVÁBBI, KITÖLTENDŐ MEZŐK A 2. OLDALON TALÁLHATÓAK!**



**Felhasználási hely adatai:**Cím: ,

hrsz.: .....

Az ingatlan rendeltetése:\*

Használat jogcíme:\*

 tulajdonos  bérlő  egyéb: .....

A felhasználás jellege:

 lakossági  nem lakossági  egyéb: .....

Van-e egyéb vízvételzési lehetőség? (fűt kút, felszíni vízvételzés)

 igen  nem

Rendelkezik az érintett ingatlan Szolgáltatási szerződéssel?

 igen  nem

Amennyiben igen, akkor a Szolgáltatási szerződés száma: .....

Víziközmű-fejlesztési hozzájárulás Megállapodás szám:\*

Mértéke: víz: ..... m<sup>3</sup>/nap, szennyvíz: ..... m<sup>3</sup>/nap**Az igénybejelentő / megrendelő tárgya:**

<input type="checkbox"/> Új szennyvíz bekötés	<input type="checkbox"/> Szennyvíz bekötés áthelyezés	<input type="checkbox"/> Szennyvíz bekötés átalakítás
<input type="checkbox"/> Új csapapékvíz bekötés	<input type="checkbox"/> Csapapékvíz bekötés áthelyezés	<input type="checkbox"/> Csapadékvíz bekötés átalakítás
<input type="checkbox"/> Megszüntetés	<input type="checkbox"/> Egyéb: .....	

**A fent kiválasztott munka kapcsán felmerült költség fizetési módja:**Banki átutalás:  Pénztári befizetés: 

Jóváhagyott terv iktatószáma: .....

A tervben egyértelműen megjelölt a VCSM ZRt. Szolnok [továbbiakban: Szolgáltató] által végzendő szakipari szerelés munkák, a kiépített közüzemi rendszer geodéziai bemérésével és a műszaki átadás-átvétellel együtt kerülnek megrendelésre. A szakipari anyagok típusát és minőségét a Szolgáltató határozza meg. Tájékoztatjuk, hogy a Megrendelő feladatköre a bontási, helyreállítási munkálatok és a szükséges engedélyek beszerzése, valamint az Üzletszabályzat mellékleteiben szereplő előírásoknak megfelelő tisztítóakna, ellenőrzőakna, fordítóakna, háziátemelő, stb. kialakítása.

**Csatolt dokumentumok:**

Szolgáltató által jóváhagyott terv  
 Meghatalmazás\*  
 Egyéb: .....

A megrendelés teljesítésének feltétele a Felhasználónak a Szolgáltató felé ne legyen közüzemi vagy egyéb tartozása és csatolva legyenek a szükséges mellékletek.

Dátum: .....

.....  
 Igénybejelentő/Megrendelő (vagy képviselője) aláírása



**Műszaki átadás-átvételi jegyzőkönyv  
szennyvíz, csapadékvíz  
törzshálózathoz történő csatlakozáshoz/átalakításhoz**



Atvette:
Erkezettve:
Iktatószám:
Rögzítés dátuma:

SZ - 2 nyomtatvány	*Kérjük olvassa el a kitöltési segédletet. A nyomtatvány és a kitöltési segédlet elérhető ügyfélszolgálatunkon és a <a href="http://www.vcsm.hu">www.vcsm.hu</a> oldalon.	
-----------------------	---	--

**Kapcsolódó dokumentumok:** a ..... iktatószámú M-3, SZ-1 Igénybejelentő/Megrendelő nyomtatvány, a hozzá kapcsolódó jóváhagyott terv, valamint a költségvetés és a befizetéseket igazoló másolatok.

Tervtől eltérni csak a módosított terv jóváhagyását követően lehet!

**Megrendelő neve:** .....

**Felhasználási hely címe:** .....

**Megrendelés tárgya:** .....

Amennyiben a Felhasználó a Felhasználási helynek nem tulajdonosa, hanem egyéb jogcímen használója szükséges a Tulajdonosi hozzájárulás megadása. (M-5 formanyomtatvány)

**Kivitelező:**  VCSM ZRt. Szolnok  Egyéb kivitelező

Amennyiben egyéb: Neve: .....

Címe: ..... Adószáma:       -  -

**Közterületi bontást és helyreállítást végező:**

Neve: .....

Címe: .....

**Jelen vannak:**

**Igénybejelentő/Megrendelő képviselőjében:** .....

**VCSM ZRt. Szolnok, mint Szolgáltató képviselőjében:** .....

**Kivitelező képviselőjében:** .....

**Vizsgálati szempontok:**

Aknák és műtárgyak megfelelők  igen  nem

Geodézia készül  igen  nem

Földmunka megfelelő  igen  nem

Fektetési mélység megfelelő  igen  nem

Lejtési viszonyok megfelelők  igen  nem

**Egyebek:** .....

**A vízmérő adatai:** típusa: ..... átmérője: ..... hitelesítés éve: .....

gyári száma: ..... mérőállás: ..... m<sup>3</sup>

**Plombák sorszáma:** .....

**Kivitelező: Szolgáltató**

A Szolgáltató – tárgyi ingatlannal kapcsolatban I.o. minőségben elvégezte a víziközmű munkálatainak szakipari szerelését és a helyreállítási munkákat, melyet hiánytalanul átveszek és a munka teljesítését igazolom.

**Kivitelező:**

Kijelentem, hogy – tárgyi ingatlannal kapcsolatban –, megbízásom alapján elvégzett munkálatok a jóváhagyott tervnek, a kapcsolódó jogszabályoknak megfelelően előírt garanciális és szavatossági kötelezettségek vállalása mellett kerültek elvégzésre.

**VCSM ZRt. Szolnok, mint Szolgáltató részéről:**

**A kivitelezés tárgyát képező munkát átveszem, a Felhasználási hely víziközmű szolgáltatásba bekapcsolható.**

**Nem járulok hozzá Indoklás:** .....

**Felhasználó részéről:**

A fenti kivitelezői nyilatkozattal egyetértek, az elvégzett munkával szemben kifogással nem élek. Jelen műszaki átadás-átvétellel egyidejűleg az Ellátásért Felelős javára térítésmentesen lemondok a bekötővezeték szolgáltatási pontig terjedő szakaszának tulajdonjogáról.

**Nem járulok hozzá Indoklás:** .....

**A Felhasználó továbbá nyilatkozik (amennyiben nem a Szolgáltató végezte el a teljes kivitelezést):**

Nyilatkozom, hogy a saját és/vagy külső kivitelező által elvégzett munkára és a beépített anyagokra garanciális és szavatossági felelősséggel tartozom a jogszabályban megjelölt ideig, valamint a víziközmű-szolgáltatásról szóló 2011. évi CCIX. törvény alapján, a saját és/vagy külső kivitelező által elvégzett munka az érvényes és jóváhagyott tervnek megfelelően a benne meghatározott minőségű anyagokkal készült el, és a saját és/vagy külső kivitelezés (pl.: földmunka, közterületbontási engedély, stb.) bekerülési nettó költsége:

**nettó** ..... Ft + ÁFA

A mai napon rákötöttem a közsatorna hálózatra és bejelentem, hogy a szennyvízcsatorna szolgáltatást igénybe veszem.

A rákötés tényét a Szolgáltató részére haladéktalanul bejelentem. Más időpontban, külön helyszíni szemle során nyilatkozom a rákötés idejéről és az aktuális vízmérőállásról.

**Az Ellátásért felelős részéről:**

Az Ellátásért felelős a bekötővezeték átruházásához hozzájárul, ezzel egy időben a Szolgáltató részére üzemeltetésre átadja.

**Egéb:** .....

**Készült 3 példányban az építési munkaterületen.**

**Dátum:** .....

VCSM ZRt. Szolnok képviseletében	Ellátásért felelős (vagy képviselője)	Megrendelő (vagy képviselője)	Kivitelező (vagy képviselője)
-------------------------------------	--	----------------------------------	----------------------------------



Műszaki átadás-átvétel jegyzőkönyv  
szennyvíz, csapadékvíz  
meglévő bekötővezetésekre történő rákötésnél



Átvette:
Érkezettve:
Azonosító:
Rögzítés dátuma:

SZ-3  
nyomtatvány

\*Kérjük olvassa el a kitöltési segédletet. A nyomtatvány és a kitöltési segédlet elérhető  
ügyfélszolgáلتunkon és a [www.vcsm.hu](http://www.vcsm.hu) oldalon.

**Igénybejelentő / megrendelő neve:** ..... **Tel.:** .....

**Megrendelés tárgya:** ..... sz. .... hrsz.-ú ingatlanon  
műszaki átadás-átvétele és nyilvántartásba vétele az M-2 sz. Megrendelő szerint.

Amennyiben a Felhasználó a Felhasználási helynek nem tulajdonosa, hanem egyéb jogcímen használója  
szükséges a Tulajdonosi hozzájárulás megadása.

**Jelen vannak:**

**Igénybejelentő/Megrendelő képviselőjében:** .....

**VCSM ZRt. Szolnok Szolgáltató képviselőjében:** .....

**Vizsgálati szempontok:**

Aknák és műtárgyak megfelelők  igen  nem

Visszacsapószelep került-e beépítésre  igen  nem

A belső rendszer alkalmas az élőrekötésre  igen  nem

**Egyéb:** .....

**A vízmérő adatai:**

**típusa:** ..... **átmérője:** ..... **hitelesítés éve:** .....

**gyári száma:** ..... **mérőállás:**  m<sup>3</sup>

**Plombák sorszáma:** ..... .....

**Szolgáltató részéről:**

A kivitelezés tárgyát képező munkát átveszem, a Felhasználási hely víziközmű szolgáltatásba bekapcsolható.

Nem járulok hozzá

**Indoklás:** .....

**Egyéb:** .....

**Készült 3 példányban az építési munkaterületen.**

A mai napon rákötöttem a közcsatorna hálózatra és mai napon bejelentem, hogy a szennyvízcsatorna szolgáltatást  
igénybe veszem.

**Dátum:** .....

VCSM ZRt. Szolnok  
nyilatkozattételre jogosult  
képviselőjének aláírása

Megrendelő (vagy képviselője)  
aláírása



**Nyilatkozat nem lakossági felhasználó ivóvíz- és csatorna-használat szolgáltatási keretének víziközmű-fejlesztési hozzájárulással történő biztosításához**



Átvette:

Erkeztetve:

Iktatószám:

Rögzítés dátuma:

**VSZ - 1**  
nyomtatvány

**\*Kérjük olvassa el a kiegészítő segédletet. A nyomtatvány és a kiegészítő segédlet elérhető ügyfélszolgálatunkon és a [www.vcm.hu](http://www.vcm.hu) oldalon.**

**Nem lakossági felhasználó adatai:**

Neve: \_\_\_\_\_

Cím/Székhely: \_\_\_\_\_

Levelezési cím: \_\_\_\_\_

Adószám:\*

Cégjegyzékszám:\*

Statistikai számjel:\*

Egyéni vállalkozó nyilvántartási száma:\*

Bankszámlaszám: \_\_\_\_\_

Kapcsolattartó neve:\*

Telefonszám: (+ 36) \_\_\_\_\_ / \_\_\_\_\_

E-mail: \_\_\_\_\_ @ \_\_\_\_\_

Egyéb megjegyzés: \_\_\_\_\_

**Felhasználási hely adatai:**

Cím: \_\_\_\_\_ hrsz.: \_\_\_\_\_

Az ingatlan rendeltetése:\*

Használat jogcíme:\*

 tulajdonos  bérlő  egyéb: \_\_\_\_\_
**Új létesítmény esetén:**ivóvízigény: \_\_\_\_\_ m<sup>3</sup>/napkibocsátott szennyvíz mennyisége: \_\_\_\_\_ m<sup>3</sup>/napszennyvízkibocsátás:  kommunális  technológiai

technológiai szennyvíz esetén az előtisztító vízjogi létesítési/üzemeltetési engedéllyel:

 rendelkezik, száma: \_\_\_\_\_  nem rendelkezik
**Meglévő létesítmény kapacitás bővítése esetén:**felhasználói hely azonosítószáma:  \_\_\_\_\_többlet vízigény: \_\_\_\_\_ m<sup>3</sup>/naptöbblet kibocsátott szennyvíz mennyisége: \_\_\_\_\_ m<sup>3</sup>/naptöbblet szennyvízkibocsátás:  kommunális  technológiai

technológiai szennyvíz esetén az előtisztító vízjogi létesítési/üzemeltetési engedéllyel:

 rendelkezik, száma: \_\_\_\_\_  nem rendelkezik

Az igénylő (Felhasználó) kötelezettséget vállal arra, hogy a a fenti felhasználási helyről kibocsátott szennyvíz minősége minden esetben kielégíti 28/2004. (XII. 25.) KvVM. rendeletben előírt küszöbértéket.

A nem lakossági Felhasználó tudomásul veszi, hogy az új vízigény, a kibocsátott szennyvíz mennyisége, valamint a meglévő igények növekedése esetén a növekmény után a 2011. évi CCIX. törvény a víziközmű-szolgáltatásról rendelkezései szerint víziközmű-fejlesztési hozzájárulást kell fizetni.

Víziközmű-fejlesztési hozzájárulás befizetése feltétele a bekötés kiépítésének és a használatbavételi engedély kiadásának.

Amennyiben a létesítmény technológiai szennyvizet is kibocsát, és a tevékenységből adódóan a szennyvíz minősége előtisztító beépítését teszi szükségessé a meglévő, vagy tervezett előtisztító vízjogi létesítési/üzemeltetési engedéllyel kell rendelkezni. Az engedély bemutatása a bekötés és a használatbavételi engedély kiadásának feltétele.

A Felhasználó tudomásul veszi, hogy az új víz- és csatorna bekötés létesítéséhez 3 db engedélyes tervdokumentációt szükséges benyújtani a Víziközmű Szolgáltatónak jóváhagyásra.

Dátum: \_\_\_\_\_

-----  
Szolgáltató aláírása

-----  
Igénylő (Felhasználó) aláírása



## Felhasználó által kezdeményezett szolgáltatás szüneteltetés/visszaállítás megrendelő



Átvette:
Erkezettve:
Iktatószám:
Rögzítés dátuma:

**VSZ - 2**  
nyomtatvány

**\*Kérjük olvassa el a kitöltési segédletet. A nyomtatvány és a kitöltési segédlet elérhető ügyfélszolgálatunkon és a [www.vcsm.hu](http://www.vcsm.hu) oldalon.**

Alulírott nyilatkozom, az alábbi Felhasználási helyet **átmenetileg nem használom / újra használom**, ezért kérem a

Szüneteltetést                       Meghosszabbítást                       Visszaállítást  
 ivóvízszolgáltatás                       szennyvízszolgáltatás  
 szüneteltetését, továbbá **vállalom** a szüneteltetéssel kapcsolatos **költségek megfizetését**.

**Felhasználó adatai:**

Neve: .....  
 Anyja neve: .....  
 Születési hely, idő: .....  
 Felhasználó azonosítója: .....  
 Cím/Székhely: .....  
 Levelezési cím: .....  
 Adószám:\* .....  
 Cégjegyzékszám:\* .....  
 Statisztikai számjel:\* .....  
 Egyéni vállalkozó nyilvántartási száma:\* .....  
 Bankszámlaszám: .....  
 Kapcsolattartó neve:\* .....  
 Telefonszám: (+ 36) ..... E-mail: .....  
 Egyéb megjegyzés: .....

**Felhasználási hely adatai:**

Cím: [ ][ ][ ][ ] , ..... hrsz.: .....

Jelen Megrendeléshez kapcsolódó további ügyintézéshez szükséges a mindenkori Árjegyzék szerinti szüneteltetés vagy újraindítás költségeinek igazolt megfizetése. A Szolgáltató a víziközmű-szolgáltatás szüneteltetését és a víziközmű-szolgáltatás ismételt megindítását előre egyeztetett időpontban, legkésőbb a megrendelés (költség megfizetés) időpontjától számított 15 napon belül teljesíti.

Kelt: ..... , ..... év. .... hó ..... napján

.....  
**Szolgáltató aláírása**

.....  
**Felhasználó aláírása**

**Helyszínen a Szolgáltató tölti ki!**

**Vízmérő adatai:**

Típusa: ..... Átmérője: .....  
 Gyári száma: ..... Méréőállás: ..... m<sup>3</sup>  
 Levett plombák sorszáma: .....  
 A szolgáltatás szüneteltetésének kezdő időpontja és módja: ..... év. .... hó ..... napján  
 Aknában                       Zöldben                       Ledugózva  
 Gerincen                       Aszfalt alatt  
 Mérő leszerelve                       Beton alatt

**Megjegyzés:** .....  
 .....  
 .....  
 Kelt: ..... , ..... év. .... hó ..... napján

.....  
**Szolgáltató aláírása**

.....  
**Felhasználó aláírása**



# TELJESÍTÉSI IGAZOLÁS



Átvette:

Érkeztetve:

Íktatószám:

Rögzítés dátuma:

T - 1  
nyomtatvány

\*Kérjük olvassa el a kitöltési segédletet. A nyomtatvány és a kitöltési segédlet elérhető  
ügyfélszolgálatunkon és a [www.vcsm.hu](http://www.vcsm.hu) oldalon.

Megrendelő (Cég) neve: .....

Cím: .....

Megrendelés tárgya: .....

Igénybevett szolgáltatás megnevezése	Mennyiség egysége	Mennyisége	Nettó egységára (Ft)	Nettó értéke (Ft)
<b>Összesen (Ft) :</b>				
<b>ÁFA (Ft) :</b>				
<b>Fizetendő (Bruttó Ft):</b>				

A ..... számú előleg bekérőn szereplő fenti összeg a VCSM ZRt. Szolnok bankszámlaszámán jóváírásra került.

.....  
Szolgáltató aláírása

A fenti igénybevett szolgáltatás(ok) teljesítését igazolom, így a VCSM ZRt. Szolnok a végleges számla benyújtására jogosult.

Szolgáltatói aláírás dátuma: ..... Megrendelői aláírás dátuma:\*

.....  
Szolgáltató aláírása

.....  
Megrendelő aláírása

## FELHASZNÁLÓI HELY ELLENŐRZÉSI JEGYZŐKÖNYV

Felhasználó-azonosító: .....

Felhasználó neve:.....

Felhasználói hely címe:.....

Jelen vannak:.....

.....

.....

### Szolgáltató előzetes értesítés nélküli ellenőrzéséhez a felhasználási helyemen

hozzájárok. Időben és térben nem korlátozom.	hozzájárok. Időben korlátozom.
hozzájárok. Térben korlátozom.	nem járlok hozzá.

### Mérőpont adatai

Mérőállás (m <sup>3</sup> ):	mérő gyári száma:	Plomba szám:	Plomba szám:
<u>sodrott plombahuzal és hitelesítési plomba állapota:</u>	<u>Mérő állapota:</u>	1. <u>Plomba állapota:</u>	2. <u>Plomba állapota:</u>
Ép: Sérült: Hiányzik	Ép: Sérült: Hiányzik	Ép: Sérült: Hiányzik	Ép: Sérült: Hiányzik

Az ellenőrzés megállapításai:.....

.....

.....

.....

.....

.....

.....

.....

.....

.....

A Felhasználó (képviselője) megjegyzése: .....  
.....  
.....  
.....

A Felhasználó elismeri, hogy szerződésszegést követett el, mivel a felhasználási helyen a mért fogyasztás csökkenését eredményező szabálytalan műszaki beavatkozás ténye állapítható meg. A szabálytalan közműhasználatot - *ellenkező bizonyításig* - a Szolgáltató úgy tekinti mintha az 5 évvel korábbi időpontban kezdődött volna, így a fizetendő kötbér mértékét - *az Üzletszabályzat 25. számú mellékletének II. bekezdés 8. pontjában meghatározottak figyelembe vételével* - 500.000,-Ft-ban határozta meg. Ellenkező bizonyítás esetén a Szolgáltató a kötbér mértékét időarányosan módosítja.

A Felhasználó köteles megtéríteni a rendkívüli mérőcsere felmerülő költségeit az árjegyzékben meghatározott tételeiben és összegében.

Jelen jegyzőkönyvet a felek, mint a valóságnak mindenben megfelelő jónéhagyólag írják alá.

Kelt: ....., ..... év. .... hó..... nap

**Felhasználó (képviselője) aláírása:**

**Az ellenőrzést végzők aláírása:**

.....

.....

.....

.....



	<b>Víz- és Csatornaművek Koncessziós ZRt. Szolnok</b>	
	<b>Reklamációs Jegyzőkönyv</b>	<b>Sorszám:</b>

<b>A reklamáció dátuma:</b> ..... év .....hó .....nap	<b>Reklamáció helye:</b> Központi ügyfélszolgálat <input type="checkbox"/>	<b>A felvevő neve:</b> .....
<b>Felhasználó neve:</b> ..... <b>Felhasználó címe:</b> ..... <b>Születési hely, idő:</b> ..... <b>Anyja neve:</b> ..... <b>Felhasználási hely azonosító:</b> ..... <b>Felhasználási hely címe:</b> .....		
<b>A reklamáció előterjesztésének módja:</b>		
személyes megkeresés <input type="checkbox"/> telefonos megkeresés <input type="checkbox"/> írásos megkeresés <input type="checkbox"/>		
<b>A reklamáció leírása:</b>		
<b>Csatolt dokumentumok jegyzéke:</b>		
<b>A rendezés módja:</b>		
<b>Lezárás dátuma:</b>		
<b>Felhasználó aláírása:</b>	<b>Ügyintéző aláírása:</b>	

	<b>Víz- és Csatornaművek Koncessziós ZRt. Szolnok</b>	
	<b>Csőtörés-bejelentő és ellenőrzési adatlap</b>	<b>Sorszám:</b>

<b>A bejelentés dátuma:</b> ..... év .....hó .....nap	<b>Bejelentés helye:</b> Központi ügyfélszolgálat <input type="checkbox"/>	<b>A felvevő neve:</b> .....
<b>Felhasználó neve:</b> ..... <b>Felhasználó címe:</b> ..... <b>Születési hely, idő:</b> ..... <b>Anyja neve:</b> ..... <b>Felhasználási hely azonosító:</b> ..... <b>Felhasználási hely címe:</b> .....		
<b>A bejelentés előterjesztésének módja:</b> személyes megkeresés <input type="checkbox"/> telefonos megkeresés <input type="checkbox"/>		
<b>A meghibásodás leírása:</b>		
<b>Nyilatkozat:</b> Szolgáltató előzetes értesítés nélküli ellenőrzéséhez a felhasználási helyemen <input type="checkbox"/> hozzájárulok. Időben és térben nem korlátozom <input type="checkbox"/> hozzájárulok. Időben korlátozom <input type="checkbox"/> hozzájárulok. Térben korlátozom: <input type="checkbox"/> nem járulok hozzá		
<b>Csatolt dokumentumok jegyzéke:</b>		
<b>A helyszíni ellenőrzés időpontja és az ott tapasztaltak leírása:</b>		
<b>Az elszívárgott vízmennyiség:</b> bejutott a csatornába <input type="checkbox"/> nem jutott be a csatornába <input type="checkbox"/>		
<b>A rendezés módja:</b>		
<b>Lezárás dátuma:</b>		
<b>Felhasználó aláírása:</b>	<b>Ellenőrzést végző aláírása:</b>	<b>Ügyintéző aláírása:</b>
<b>Felhasználó neve:</b>	<b>Ellenőrzést végző neve:</b>	<b>Ügyintéző neve:</b>

	<b>Víz- és Csatornaművek Koncessziós ZRt. Szolnok</b>	
	<b>Megrendelői kérdőív</b>	
Név:	Telefon:	
Lakcím:	Fax:	
	e-mail:	

**Tisztelt Megrendelőnk!**

A Víz- és Csatornaművek Koncessziós ZRt. Szolnok az MSZ EN ISO 9001:2009 és az MSZ EN ISO 14001:2005 szabványok szerint működő minőségirányítási rendszerének és nyújtott szolgáltatásainak állandó fejlesztése érdekében, vevői (megrendelői) megelégedettségét folyamatosan mérni, elemezni kívánja.

Kérjük, hogy szíveskedjen Társaságunk működését – az alábbi táblázatban feltüntetett tevékenységek minősítésével – az 1-10 skálán értékelni.

Köszönjük együttműködését, szolgáltatásainkkal továbbra is állunk szíves rendelkezésére.

S z o l n o k , .....

Kaposvári Kázmér  
vezérigazgató

Víz- és Csatornaművek Koncessziós ZRt. Szolnok  
5000 Szolnok, Vízmű u. 1.  
Telefon: 06-56-516-316  
Fax: 06-56-429-766

Sor-szám	Tevékenység	Értékelés
1.	Mellékvízmérők hitelesítése, plombázása során a fogyasztói igények figyelembevétele	
2.	Megrendelt víz- és csatorna bekötések vállalt határidőre történő pontos végzése	
3.	A megrendelt építőipari munkák minőségének értékelése	
4.	Építőipari munkák határidőre történő elvégzése	
5.	Soron kívüli vízmérő beméretések során a fogyasztóval történő kapcsolattartás	
6.	Egyéb építőipari tevékenységek szakszerűsége	
7.	Soros vízmérőcserék elvégzésének minősége	
8.		
9.		
10.		
Milyen változtatásokat javasol a Víz- és Csatornaművek Koncessziós ZRt. Szolnok tevékenységében?		
Aláírás:	Dátum:	



## Szerződésszegés miatt felszámítható kötbérek meghatározása

### I. Szolgáltató szerződésszegése esetén

1. Nem értesíti az előírt határidőben a Felhasználót a tervezett karbantartási, felújítási vagy fejlesztési munkák miatti szünetelés időpontjáról és várható időtartamáról, akkor a szerződés szerinti Felhasználó jogos reklamációja, igénye esetén

**Kötbér mértéke:** nettó 1.000,- Ft/felhasználási hely

2. A szolgáltatás minősége és a szolgáltatás színvonala a jogszabályokban, a működési engedélyében, az üzemeltetési szerződésben vagy az üzletszabályzatában előírtaknak nem felel meg, akkor a szerződés szerinti Felhasználó jogos reklamációja, igénye esetén

**Kötbér mértéke:** nettó 1.000,- Ft/felhasználási hely

3. a szolgáltatást a szerződésben rögzített időpontban nem kezdi meg, vagy jogellenesen szünetelteti, akkor a szerződés szerinti Felhasználó jogos reklamációja, igénye esetén

**Kötbér mértéke:** nettó 10.000,- Ft/felhasználási hely

4. Olyan fogyasztásmérőt üzemeltet, amely érvényes hitelesítéssel vagy kalibrációval nem rendelkezik, és annak hitelesítésére jogszabály vagy szerződés a Szolgáltatót kötelezi, de annak teljesítése a Szolgáltató érdekkörében fennálló okból nem történt meg, akkor a szerződés szerinti Felhasználó jogos reklamációja, igénye esetén

**Kötbér mértéke:** nettó 10.000,- Ft/felhasználási hely

5. A fogyasztásmérők hitelesítési idejének nyilvántartásáról nem gondoskodik és a csere vagy újrakalibrálás szükségességéről a fogyasztásmérő tulajdonosát a Vhr.-ben előírtaknak megfelelően a Szolgáltató érdekkörében fennálló okból nem értesítette, akkor a szerződés szerinti Felhasználó jogos reklamációja, igénye esetén

**Kötbér mértéke:** nettó 1.000,- Ft/felhasználási hely

6. Az Üzletszabályzatban foglalt egyéb kötelezettségeinek teljesítése esetén, amennyiben a Szolgáltató érdekkörében fennálló okból nem történt meg, akkor a szerződés szerinti Felhasználó jogos reklamációja, igénye esetén

**Kötbér mértéke:** nettó 5.000,- Ft/felhasználási hely

A kötbér fizetése a Felhasználó írásos kérésének jóváhagyását követően történhet:

- 100.000.-Ft azaz százezer forintot meg nem haladó összeg esetén központi pénztárból;
- 100.000.-Ft azaz százezer forint feletti összeg esetén átutalással.

## II. Felhasználó szerződészegése esetén

1. Ha a lejárt hitelességű fogyasztásmérő hitelesítése vagy cseréje érdekében a Szolgáltató a felhasználási helyre való bejutást kezdeményezte, és a fogyasztásmérő hitelesítése, vagy cseréje a Felhasználó érdekkörében fennálló okból nem vezetett eredményre.

**Kötbér mértéke:** nettó 30.000 Ft

2. Ha a nem lejárt hitelességű fogyasztásmérő cseréjének érdekében a Szolgáltató a felhasználási helyre való bejutást előzetes időpont egyeztetést követően kezdeményezte, és a fogyasztásmérő időben történő cseréje a Felhasználó érdekkörében fennálló okból ez idáig nem vezetett eredményre.

**Kötbér mértéke:** a felhasználó érdekkörében fennálló okból megghiúsult minden kísérlet után  
nettó 20.000 Ft

3. A Szolgáltató hozzájárulása hiányában végzett bekötés/rákötés.

**Kötbér mértéke:** nettó 200.000 Ft/ágazat

4. A Felhasználó, elkülönített vízhasználó a záróelem hiányát vagy sérülését a Szolgáltatónak nem jelentette be határidőn belül.

**Kötbér mértéke:** nettó 10.000 Ft

5. A házi és csatlakozó ivóvíz-hálózat ellenőrzésekor a hálózaton észlelt hibák kijavításáról, illetve az előírásoktól eltérő víziközmű-használat megszüntetéséről a Felhasználó, elkülönített vízhasználó a Szolgáltató felhívására határidőn belül nem tesz eleget.

**Kötbér mértéke:** első felszólítás eredménytelensége esetén nettó 10.000 Ft, második és az azt követő felszólítások esetén nettó 30.000 Ft/felszólítás

6. A Felhasználó a szolgáltatás szüneteltetése alatt a víziközmű-hálózatot szabálytalanul használja.

**Kötbér mértéke:** nettó 60.000 Ft

7. A tűzcsapról történő engedély nélküli, vagy megadott engedély esetében a vonatkozó szerződésben foglaltaktól eltérő szabálytalan vízvételzés.

**Kötbér mértéke:** nettó 30.000 Ft

8. Minden egyéb szabálytalan közműhasználat (méretlen ivóvíz vételezés, hitelesítést igazoló plomba és/vagy a sodrott plombahuzal sérült, leszerelést megakadályozó zárplomba sérült, vízmérőn szándékos mechanikai sérülés található) esetén a víziközmű-szolgáltatás díján felül kötbér fizetendő.

**Kötbér mértéke:** a mindenkor érvényes fogyasztásarányos közüzemi díj ötszörösének megfelelő összeg az illegálisan vételezett ivóvíz- és közcsatornába bebocsátott szennyvíz mennyiség után. Amennyiben a vételezett ivóvíz mennyisége, vagy a csatornahálózatba bejuttatott szennyvíz mennyisége méréssel nem állapítható meg akkor bekötési vízmérő névleges térfogatárama alapján számítással kell megállapítani.

9. A nem lakossági Felhasználó esetén, közműfejlesztési hozzájárulásra kötelezett, a szerződésben meghatározott, rendelkezésre álló vagy lekötött kvótát egy adott szolgáltatási pont vonatkozásában túllépi és a különbözet után járó összeget a felszólítás ellenére sem fizeti meg.

**Kötbér mértéke:** 100.000 Ft

10. A jogszabályokban, valamint Üzletszabályzatban meghatározott, Szolgáltató által küldött megkeresésekre a Felhasználó határidőben együttműködési kötelezettségét nem teljesíti.

**Kötbér mértéke:** 10.000 Ft/felszólítás

11. A Szolgáltató felhívásának ellenére a mellékvízmérő cseréjéről az elkülönített vízhasználó határidőben nem gondoskodik.

**Kötbér mértéke:** 10.000 Ft, amely negyedévente ismételhető

12. A Felhasználó nem gondoskodik a vízmérő fagyás elleni védelméről.

**Kötbér mértéke:** 5.000 Ft

13. Az Üzletszabályzatban foglalt egyéb kötelezettségeinek nem teljesítése esetén, amennyiben a Felhasználó érdekkörében fennálló okra visszavezethető.

**Kötbér mértéke:** nettó 5.000 Ft

14. A próbaüzem, üzempróba, kármentesítés be nem jelentése esetén.

**Kötbér mértéke:** a próbaüzem kezdetétől számítva nettó 10.000 Ft/késedelmes nap, de maximum 5.000.000 Ft

15. A próbaüzemre, üzempróbára, kármentesítésre vonatkozó bármely a szennyvíz befogadó nyilatkozatban meghatározott adatszolgáltatási kötelezettség be nem tartása.

**Kötbér mértéke:** nettó 10.000 Ft/késedelmes nap, de maximum 1.000.000 Ft

16. A próbaüzem, üzempróba, kármentesítés alatt a szennyvíz befogadói nyilatkozatban előírt akkreditált laboratóriumi vizsgálati jegyzőkönyvek beküldésének hiánya esetén.

**Kötbér mértéke:** a próbaüzem kezdetétől számítva nettó 10.000 Ft/késedelmes nap

17. Folyamatos üzem alatt a szennyvíz befogadó nyilatkozatban meghatározott adatszolgáltatási kötelezettség nem teljesítése esetén.

**Kötbér mértéke:** nettó 10.000 Ft/késedelmes nap, de maximum 1.000.000 Ft

18. A havária tároló(k), egyéb megkerülő vezetékek minden leürítő, vízkormányzó elzáró szerelvényére a Szolgáltatótól által elhelyezett plomba sérülése esetén.

**Kötbér mértéke:** nettó 1.000.000 Ft/eset

19. A Felhasználó a közüzemi szennyvízhálózatra történő rácsatlakozást a rákötéssel egyidejűleg a Szolgáltatónál nem jelentette be

**Kötbér mértéke:** 20.000 Ft

20. Ha a Felhasználó személyében bekövetkezett változást a régi és új Felhasználó nem vagy a jogszabályban előírt határidőn túl jelenti be.

**Kötbér mértéke:** 3.000 Ft

21. Ha a Felhasználó a Közszolgáltatási Szerződésben rögzített adataiban változás következik be és Felhasználó a bejelentési kötelezettségének nem vagy késedelmesen tesz eleget.

**Kötbér mértéke:** 3.000 Ft

Amennyiben a körülmények indokolják a Szolgáltató méltányosságából a kötbér mértékét csökkentheti, illetve eltekinthet annak érvényesítésétől.



Víz- és Csatornaművek Koncessziós ZRt. Szolnok  
 Székhelye: 5000 Szolnok, Vízmű út 1.  
 Cégjegyzékszám: 16-10-001613

### Fogyasztásmérővel nem rendelkező fogyasztási helyek esetében irányadó általán ivóvízfogyasztás

	A.	B.	C.
1	1.	Fogyasztási hely (telkek)	
2	1.1.	csak udvari csappal	40 liter/fő/nap
3	1.2.	épületen belüli, de lakáson kívüli közös vízcsappal	60 liter/fő/nap
4	1.3.	mint 1.2., de lakáson kívüli közös vízöblítéses WC-vel	75 liter/fő/nap
5	1.4.	épületen belüli, lakásokon belüli vízcsappal	65 liter/fő/nap
6	1.5.	mint 1.4., de épületen belüli, lakáson kívüli közös vízöblítéses WC-vel	80 liter/fő/nap
7	1.6.	épületen belüli, lakásokon belüli vízcsappal és vízöblítéses WC-vel	95 liter/fő/nap
8	1.7.	épületeken belüli, lakásokon belüli vízcsapokkal, vízöblítéses WC-vel, szilárd tüzelésű vízmelegítővel rendelkező fürdőszobával	120 liter/fő/nap
9	1.8.	mint 1.7., de árammal, gázzal vagy megújuló energiával üzemelő vízmelegítővel	150 liter/fő/nap
10	1.9.	mint 1.8., de távfűtéses melegvízellátással,	180 liter/fő/nap
11	2.	Házikert locsolás az ingatlan beépítetlen területen, de legfeljebb az ingatlanterület 50%-ának alapulvételével	1 liter/m <sup>2</sup> /nap
12	3.	Állatállomány itatása (számosállatonként)	40 liter/db/nap
13	4.	Közkifolyókon fogyasztott víz általánymennyiséget 150 m-es körzetben lakók száma szerint	30 liter/fő/nap



## Szolgáltatói hozzájáruláshoz szükséges terv

**I. Vízgazdálkodási tervezési szakterület (VZ-TEL), illetve Építmények gépészeti tervezési szakterület (G) tervezői jogosultsággal rendelkező személy által elkészített terv.**

### ***A) Az ivóvíz-törzshálózatba való bekötés iránti hozzájáruláshoz szükséges terv tartalma***

1. Műszaki leírás, amely tartalmazza:

- a) a kérelmező (tulajdonos) nevét, postai címét;
- b) az ingatlan 60 napnál nem régebbi tulajdoni lap másolatát és ingatlan-nyilvántartási térképmásolatát (TAKARNET rendszerből származó másolat megfelel);
- c) a vízszükséglet összeállítását az egy főre jutó liter/fő/nap, vagy a normák szerinti m<sup>3</sup>/napban kifejezve, a csúcspozitív igény feltüntetésével, továbbá a vízszükséglet indokolását;
- d) a létesítmények, berendezések rövid leírását, műszaki jellemzőit, a vízvételi helyek számát.

2. Helyszínrajz (1:200, 1:500 léptékben) feltüntetve:

- a) az érintett ingatlant, annak helyrajzi, illetve házszámát;
- b) a vezetékek nyomvonalát, átmérőjét, anyagát;
- c) az ivóvíz-hálózathoz tartozó nyomásfokozó és nyomáscsökkentő helyét;
- d) a vezetékkel, berendezésekkel érintett létesítményeket.

3. Vízmérőhely építészeti, gépészeti terve, a bekötési vízmérőt követő elzáró-, valamint leürítő szerelvényt és visszacsapó szeleppel együtt.

4. Nem lakossági vízhasználat esetén az ivóvízhálózathoz tartozó létesítmények és berendezések építészeti és gépészeti általános terve.

5. A víziközmű-szolgáltató külön előírására hossz-szelvény és felhasználói egyenérték.

### ***B) Szennyvíz-törzshálózatba való bekötés iránti hozzájáruláshoz szükséges terv tartalma***

1. Műszaki leírás tartalmazza:

- a) a kérelmező (tulajdonos) nevét, postai címét;
- b) az ingatlan 60 napnál nem régebbi tulajdoni lap másolatát és ingatlan-nyilvántartási térképmásolatát (TAKARNET rendszerből származó másolat megfelel);



- c) az elvezetendő szennyvíz napi átlagos és csúcsidei mennyiségét ( $m^3/nap$ ), minőségét;
- d) az előtisztításra, valamint az előtisztítás utáni szennyvízminőségre vonatkozó adatokat;
- e) a szennyvízhálózathoz tartozó berendezések (átemelő, szennyvíz előtisztító berendezés stb.) rövid leírását, műszaki jellemzőit.

## 2. Helyszínrajz (1:200, 1:500 léptékben) feltüntetve:

- a) az érintett ingatlant és annak helyrajzi számát, illetve házszámát,
- b) a szennyvízhálózatok nyomvonalát, átmérőjét, anyagát, lejtését, jellemző pontjainak abszolút magassági adatait,
- c) a szennyvízhálózathoz tartozó berendezések (aknák, szennyvíz-előtisztító berendezés, szennyvízmennyiség-mérő stb.) helyét,
- d) a szennyvízhálózattal érintett létesítményeket.

3. Nem lakossági szennyvízkibocsátás esetén a szennyvízhálózathoz tartozó létesítmények és berendezések építészeti és gépészeti általános terve.

4. A víziközmű-szolgáltató külön előírására hossz-szelvény és felhasználói egyenérték.

## **II. A mellékvízmérő felszereléséhez szükséges dokumentumok**

1. Műszaki leírás, mely tartalmazza a megrendelő, a tervező és a kivitelező azonosítására alkalmas adatokat, a beépítésre kerülő mérőberendezések típusát, főbb jellemzőit.

## 2. Tervrajzok:

- a) az érintett ingatlan házi ivóvízhálózatát, ezek tartozékait feltüntető vázrajz a mérőbeépítés helyének megjelölésével, mely azonosításra, valamint helykiválasztás helyességének megítélésére alkalmas;
- b) a tervezett mérőbeépítés szerelési rajzai olyan léptékben, amely a műszaki megoldás elbírálhatóságát lehetővé teszi.

## **III. Az elkülönítetten mért, locsolási vízmérő telepítéséhez szükséges kérelem és a részletszabályokat tartalmazó megállapodás mellékletei:**

1. Műszaki leírás, amely tartalmazza a kérelmező, a tervező és a kivitelező azonosítására alkalmas adatait, a beépítésre kerülő mérőberendezés típusát, főbb jellemzőit.

## 2. Tervrajzok,

- a) az ingatlan érintett házi ivóvízhálózatát, ezek tartozékait feltüntető vázrajz, a mérőbeépítés helyének megjelölésével,
- b) a tervezett mérőbeépítés szerelési rajzai.

A locsolási vízmérő telepítése során nem követelmény az önálló mérőakna kialakítása. A mérőeszköz állagának megóvása és a fagyvédelem biztosítása a felhasználó kötelessége.

Egyéb elvárás:

Új szennyvíz bekötés esetén az OTÉK 77. §. (1) pontjának figyelembevételével a Felhasználónak a fedlapszint alatti szifonszinttel rendelkező lefolyók esetén az ingatlan elöntés elleni védelmét visszaáramlás elleni műszaki védelem beépítésével biztosítani kell.



## VCSM ZRt. Szolnok elérhetőségei

Cím: 5000 Szolnok, Vízmű u. 1.  
 Telefonszám: (06-56)-516-316  
 Fax: (06-56)-429-766  
 Honlap: <http://www.vcsm.hu>  
 E-mail cím: [vcsmzrtszolnok@vcsm.hu](mailto:vcsmzrtszolnok@vcsm.hu)

### Hibabejelentés elérhetőségei:

Vízhálózati hibabejelentő: (06-56)-429-662  
 Csatornahálózati hibabejelentő: (06-56)-420-104

### Ügyfélszolgálati irodánk:

#### Ügyfélszolgálat:

Cím: 5000 Szolnok, Vízmű u. 1.  
 E-mail cím: [ugyfelszolgalat@vcsm.hu](mailto:ugyfelszolgalat@vcsm.hu)

Telefonszám: (06-56)-516-315  
 Fax: (06-56)-516-312

#### Személyes ügyfélszolgálat:

Hétfő: 7:00-13:00  
 Kedd: 7:00-13:00  
 Szerda: 08:00-20:00  
 Csütörtök: 07:00-13:00  
 Péntek: 07:00-13:00

#### Telefonos ügyfélszolgálat:

Hétfő: 7:30-15:30  
 Kedd: 7:30-15:30  
 Szerda: 08:00-20:00  
 Csütörtök: 07:30-15:30  
 Péntek: 07:00-13:00

#### Pénztár:

Hétfő: 7:00-15:30  
 Kedd: 7:00-15:30  
 Szerda : 08:00-20:00  
 Csütörtök: 07:00-15:30  
 Péntek: 07:00-13:00

**Műszaki ügyintézés:**

Cím: 5000 Szolnok, Vízmű u. 1.

E-mail cím: [uzemigazgatosag@vcsn.hu](mailto:uzemigazgatosag@vcsn.hu)

Telefonszám: (06-56)-516-313

Ügyfélfogadási rend:

Kedd: 7.30 – 12.00 13.00-15.00

Csütörtök: 7.30 – 12.00 13.00-15.00

A Szolgáltató jogosult a nyitvatartási rendjétől az Üzletszabályzat III.10. pontjában leírt eseteiben eltérni.

**Kérelem szociálisan rászoruló személyként a védendő Felhasználók nyilvántartásába történő felvétel/nyilvántartás meghosszabbítása iránt**

*A) A FELHASZNÁLÓ TÖLTI KI*

A víziközmű-szolgáltató által kiállított számlán megjelölt felhasználási hely

- a) egyértelmű meghatározására alkalmas, a víziközmű-szolgáltatónál nyilvántartott azonosító: .....
- b) címe (irányítószám, település, utca/út/tér, házszám, lépcsőház, emelet, ajtó): .....

A víziközmű-szolgáltató által kiállított számlán Felhasználóként megjelölt személy

- a) családi és utóneve: .....
- b) születési neve: .....
- c) anyja neve: .....
- d) születési helye és ideje: .....
- e) lakóhelye (irányítószám, település, utca/út/tér, házszám, lépcsőház, emelet, ajtó): .....

Ha a víziközmű-szolgáltató által kiállított számlán megjelölt személy nem saját jogán, hanem a vele egy háztartásban élő személyre tekintettel kéri védendő Felhasználóként történő nyilvántartásba vételét (nyilvántartásba vételének meghosszabbítását), e személy

- a) családi és utóneve: .....
- b) születési neve: .....
- c) anyja neve: .....
- d) születési helye és ideje: .....
- e) lakóhelye (irányítószám, település, utca/út/tér, házszám, lépcsőház, emelet, ajtó): .....

Az alábbi igazolás alapján kérem a víziközmű-szolgáltató

- a)' nyilvántartásába szociálisan rászoruló (védendő) Felhasználóként történő felvételem.
- b)' nyilvántartásában szociálisan rászoruló (védendő) Felhasználóként történő nyilvántartásom meghosszabbítását.

Kelt:

'A megfelelő rész aláhúzendó!

.....  
Felhasználó aláírása

*B) AZ IGAZGATÁSI SZERV TÖLTI KI*

Eljáró igazgatási szerv megnevezése: .....

Székhelye: .....

Igazolom, hogy

- (név): .....
- (születési név): .....
- (anyja neve): .....
- (születési helye és ideje): .....
- (lakóhelye): .....

Felhasználó: a) saját jogán b) vele egy háztartásban élő

- (név): .....
- (születési név): .....
- (anyja neve): .....
- (születési helye és ideje): .....
- (lakóhelye): .....

személyre tekintettel a víziközmű-szolgáltatásról szóló 2011. évi CCIX. törvény egyes rendelkezéseinek végrehajtásáról szóló 58/2013. (II. 27.) Korm. rendelet 88/B. § (1) bekezdésében foglaltak alapján szociálisan rászoruló Felhasználónak minősül.

A Felhasználó<sup>1</sup> / a vele közös háztartásban élő személy<sup>1</sup>

a)<sup>1</sup> a szociális igazgatásról és szociális ellátásokról szóló 1993. évi III. törvény (a továbbiakban: Szocvtv.) 32/B. §-a szerinti időskorúak járadékában részesül,

b)<sup>1</sup> a Szocvtv. 33. §-a szerinti aktív korúak ellátására jogosult,

c)<sup>1</sup> a Szocvtv. 45. § (1)bekezdés a) pontja szerint a lakhatáshoz kapcsolódó rendszeres kiadások viseléséhez nyújtott települési támogatásban részesül,

d)<sup>1</sup> a Szocvtv. 40–44. §-a szerinti ápolási díjban részesül,

e)<sup>1</sup> a gyermekek védelméről és a gyámügyi igazgatásról szóló 1997. évi XXXI. törvény (a továbbiakban: Gyvt.) 19. §-a szerinti rendszeres gyermekvédelmi kedvezményben részesül,

f)<sup>1</sup> a Gyvt. 25. §-a szerinti otthoneremtségi támogatásban részesült, a támogatás megállapításától számított 3 éven keresztül,

g)<sup>1</sup> a Gyvt. 54. §-a szerinti nevelőszülő, aki saját háztartásában neveli a gondozásába helyezett nevelésbe vett gyermeket, vagy

h)<sup>1</sup> a Nemzeti Eszközkezelő Programban részt vevő természetes személyek otthoneremtsének biztosításáról szóló 2018. évi CIII. törvény (a továbbiakban 2018. évi CIII. törvény) szerinti Lebonyolítóval a 2018. évi CIII. törvény alapján bérleti jogviszonyban áll,

i)<sup>1</sup> a Szocvtv. 38-39/C. §-a szerinti gyermekek otthongondozási díjában részesül.

A Felhasználó szociális rászorultságának fennállását a(z).....számú határozat alapján igazolom.

A Felhasználó szociális rászorultságát a fentiek szerint megalapozó körülmény

a)<sup>1</sup> határozatlan ideig,

b)<sup>1</sup> határozott ideig: .....-ig

áll fenn.

Ugyanazon Felhasználónak egyidejűleg csak egy felhasználási hely tekintetében adható ki igazolás.

Ez az igazolás .....(cím) felhasználási helyen történő felhasználásra került kiadásra.

Kelt:

P. H.

.....

<sup>1</sup>A megfelelő rész aláhúzendó!

eljáró igazgatási szerv

## KITÖLTÉSI ÚTMUTATÓ

Az űrlapot géppel vagy tollal, nyomtatott betűkkel kell kitölteni.

A víziközmű-szolgáltatásról szóló 2011. évi CCIX. törvény 58/A. § (1) bekezdése alapján a védendő felhasználók nyilvántartásába történő felvétel szociálisan rászoruló felhasználóként és/vagy fogyatékkal élő felhasználóként kérelmezhető.

A víziközmű-szolgáltatásról szóló 2011. évi CCIX. törvény egyes rendelkezéseinek végrehajtásáról szóló 58/2013. (II. 27.) Korm. rendelet 88/B. § (1) bekezdése értelmében szociálisan rászoruló felhasználónak azt a természetes személyt kell tekinteni, aki vagy akinek háztartásában élő személy:

a) a szociális igazgatásról és szociális ellátásokról szóló 1993. évi III. törvény (a továbbiakban: Szocvtv.) 32/B. §-a szerinti időskorúak járadékában részesül,

b) a Szocvtv. 33. §-a szerinti aktív korúak ellátására jogosult,

c) a Szocvtv. 45. § (1) bekezdés a) pontja szerint a lakhatáshoz kapcsolódó rendszeres kiadások viseléséhez nyújtott települési támogatásban részesül,

d) a Szocvtv. 40-44. §-a szerinti ápolási díjban részesül,

e) a gyermekek védelméről és a gyámügyi igazgatásról szóló 1997. évi XXXI. törvény (a továbbiakban: Gyvt.) 19. §-a szerinti rendszeres gyermekvédelmi kedvezményben részesül,

f) a Gyvt. 25. §-a szerinti otthoneremtségi támogatásban részesült, a támogatás megállapításától számított 3 éven keresztül,

g) a Gyvt. 54. §-a szerinti nevelőszülő, aki saját háztartásában neveli a gondozásába helyezett nevelésbe vett gyermeket, vagy

h) a Nemzeti Eszközkezelő Programban részt vevő természetes személyek otthoneremtsének biztosításáról szóló 2018. évi CIII. törvény (a továbbiakban 2018. évi CIII. törvény) szerinti Lebonyolítóval a 2018. évi CIII. törvény alapján bérleti jogviszonyban áll,

i) a Szocvtv. 38-39/C. §-a szerinti gyermekek otthongondozási díjában részesül.

A víziközmű-szolgáltatásról szóló 2011. évi CCIX. törvény 2. § 30. pontja szerint fogyatékkal élő felhasználó:

a) a fogyatékos személyek jogairól és esélyegyenlőségük biztosításáról szóló törvény szerinti fogyatékosági támogatásban részesülő személy,

b) a vakok személyi járadékában részesülő személy, továbbá

c) az a személy, akinek életét vagy egészségét a víziközmű-szolgáltatás felfüggesztése vagy annak korlátozása közvetlenül veszélyezteti.

Az az igénylő, aki egyidejűleg mind szociálisan rászoruló felhasználónak, mind fogyatékkal élő felhasználónak minősül, mindkét jogcímen történő nyilvántartásba vételét kezdeményezheti, és egyaránt jogosulttá válhat a szociálisan rászoruló felhasználóknak nyújtott kedvezményekre, valamint a fogyatékkal élőket megillető különleges bánásmódra. Ebben az esetben külön-külön igazolni kell, hogy a felhasználó szociálisan rászoruló felhasználónak, illetve fogyatékkal élő felhasználónak minősül. A fogyatékkal élő felhasználóként történő nyilvántartásba vétel iránti kérelemhez a 10. melléklet szerinti adatlapot kell benyújtani.

Az A) részben szereplő adatokat a felhasználó tölti ki és az adatok valóságát aláírásával igazolja.

A B) részben szereplő adatokat az a szerv tölti ki, amelyik a szociális rászorultságot megalapozó jogosultságot, ellátást, tényt megállapította.

Tekintettel arra, hogy a védendő felhasználó a védettséggel járó jogait csak egy felhasználási helyen gyakorolhatja, ugyanazon igénylőnek, felhasználónak egyidejűleg csak egy felhasználási hely tekintetében adható ki igazolás.

Az igazolást a lakossági felhasználónak kell benyújtania a víziközmű-szolgáltatóhoz az igazolás kiállításától számított 30 napon belül, a nyilvántartásba történő felvétel iránti igény bejelentésekor. A 30 nap elteltét követően az igénylőnek új igazolást kell kérnie.

A nyilvántartásba történő felvételt követő évtől a szociálisan rászoruló felhasználó minden év március 31-ig köteles igazolni, hogy védettsége továbbra is fennáll.

# Megrendelő

(Vízmérő pontossági ellenőrző vizsgálatához)

Megrendelő neve.....

Felhasználó neve.....

Értesítési cím.....Tel.:.....

Felhasználási hely.....

azonosító: 2..... gyári szám: ..... átmérő: .....

A vízmérő pontossági ellenőrző vizsgálatára a mérésügyről rendelkező 1991. évi XLV. Törvény, valamint annak végrehajtására kiadott 127/1991. (X.9.) Kormányrendelet és a víziközmű-szolgáltatásról szóló 2013. évi CCIX. Törvény, és ennek végrehajtására kiadott 58/2013. (II.27) Kormányrendelet előírásai az irányadók.

Kért pontossági ellenőrző vizsgálat /a megfelelő rész aláhúzendó/:

## Szolgáltató rendkívüli vizsgálata

A vizsgálat időpontja:  
20.....

## Mérésügyi Hatóság rendkívüli vizsgálata

Hatósági egyeztetés után  
levélben értesítve

### Fontos figyelmeztetés!

- Tudomásul veszem, hogy amennyiben a vizsgálaton a mérőeszköz „**megfelelt**” minősítést kap, abban az esetben számlamódosításra nincs lehetőség.
- **A pontossági ellenőrző vizsgálat időpontjában érvényes költséget a megrendelőnek utólag kiszámlázzuk.**
- Ha a pontossági vizsgálaton a vízmérő „**nem felelt meg**” minősítést kap, a szerelési munkák és a vizsgálat költségei a szolgáltatót terhelik, és a számlakorrigálást az 58/2013. (II.27) Kormányrendelet alapján végzi el.

Nyilatkozom, hogy a vízmérő pontosságának ellenőrző vizsgálatán részt kívánok venni:  
Igen – Nem

Kelt: Szolnok, 20.....

.....  
szolgáltató

.....  
megrendelő

## Meghatalmazás

Alulírott.....(név),.....  
(felhasználási hely),meghatalmazom.....(név)  
.....(lakcím),hogypontosságiellenőrzésselkapcsolatban.  
helyettemeljárjon.

.....  
meghatalmazó

.....  
meghatalmazott

Tanú: .....

Tanú: .....

Lakcím:.....

Lakcím:.....

Szem.ig.szám:.....

Szem.ig.szám:.....

Aláírás .....

Aláírás .....



## NYILATKOZAT

### havi átlagról

Alulírott .....  
 (an..... szem.ig.szám: .....  
 lakhely:.....  
 .....), a 2□□□□□□□ felhasználási hely azonosítójú, .....  
 ..... (hrsz:.....)  
 ingatlan **tulajdonosa**\*/**bérlője**\* ezen

### *n y i l a t k o z a t*

aláírásával kijelentem, hogy a

..... gyári számú vízmérő esetében ..... m<sup>3</sup>/hó  
 ..... gyári számú vízmérő esetében ..... m<sup>3</sup>/hó  
 ..... gyári számú vízmérő esetében ..... m<sup>3</sup>/hó  
 ..... gyári számú vízmérő esetében ..... m<sup>3</sup>/hó

átlag alapján kérem a rész-számla kiállítását, illetve a VCSM ZRt. Szolnok nyilvántartásában a fent említett átlag rögzítését.

Tudomásul veszem, hogy amennyiben a havi átlagon későbbiekben változtatni szeretnék, akkor azt személyesen, vagy a [www.vcsm.hu](http://www.vcsm.hu) honlapról letölthető nyilatkozat hiánytalan kitöltését követően postai úton jelentem be a VCSM ZRt. Szolnok Ügyfélszolgálati irodájában.

Kelt: ....., ..... év .....hónap .....napján

.....  
 (a nyilatkozó aláírása)

\*A megfelelő aláhúzendó!



Víz- és Csatornaművek Koncessziós ZRt. Szolnok  
Székhelye: 5000 Szolnok, Vízmű út 1.  
Cégjegyzékszám: 16-10-001613

## **A teljes mérősítéshez szükséges terv tartalmi és formai követelménye**

A tervet a Vízgazdálkodási tervezési szakterület (VZ-TEL), illetve Építmények gépészeti tervezési szakterület (G) tervezői jogosultsággal rendelkező személy készítheti el.

A terv tartalmi és formai követelményei:

### **1. Műszaki leírás**

A műszaki leírásnak tartalmaznia kell:

- a kérelmező nevét, postai címét, telefonos elérhetőségét;
- a tervező azonosítására alkalmas adatokat;
- a lakások és a közös helyiségek, létesítmények, valamint berendezések rövid leírását, műszaki jellemzőit, a vízvételi helyek számát;
- a csatlakozóhálózat és a házi ivóvízhálózat korát, állapotát;
- a beépített mérőberendezések típusát, főbb jellemzőit;
- a megszüntetett vízvételi helyek megszüntetésének módját;
- az üzemelő vízmérők beépítése megfelel-e a szabványnak

### **2. Tervrajzok:**

- a csatlakozó hálózati szakasz megvalósulási állapotáról készített épületgépészeti terv;
- az érintett ingatlanok házi ivóvízhálózatát, ezek tartozékait feltüntető vázrajz a mérőbeépítés helyének megjelölésével;
- a mérőbeépítések szerelési rajzait olyan léptékben, amely a műszaki megoldás megítélését lehetővé teszi.



## CSAPADÉKVÍZ ELVEZETÉS MENNYISÉGÉNEK SZÁMÍTÁSA szennyvízmennyiség mérés hiányában

Az elvezetett csapadékvíz mennyiségének meghatározása az alábbi műszaki számítással történik:

$$Q_{cs} = \Sigma(A * \alpha) * Q_{mért}$$

**Ahol :**

- $Q_{cs}$  : az elvezetésre kerülő csapadékvíz mennyisége (m<sup>3</sup>/év)
- $\Sigma(A * \alpha)$  : felület és lefolyási tényező szorzatainak összesenje
- A : a burkolt felületek területe (m<sup>2</sup>)
- $\alpha$  : vízelvezetési együttható (lefolyási tényező), a lehullott csapadéknak a csatornába jutó hányadát kifejező szám az MI-10-455/2-1988. számú műszaki irányelv rendező elve alapján
- $Q_{mért}$  : mértékadó csapadékmennyiség (mm/év) a Vízügyi Igazgatóság által, az adott településre (annak hiányában Szolnok településre) vonatkozó elmúlt 10 éves átlagadata szerint \*

Felhasználási hely azonosító							Összes terület (m <sup>2</sup> )	Lefolyási tényező ( $\alpha$ )	Felület és a lefolyási tényező szorzata
HRSZ									
Ingatlan területe (m <sup>2</sup> )									
Felület fajta	Felület (m <sup>2</sup> )	Felület (m <sup>2</sup> )	Felület (m <sup>2</sup> )	Felület (m <sup>2</sup> )	Felület (m <sup>2</sup> )	Felület (m <sup>2</sup> )	Összes felület (m <sup>2</sup> )		
Fém és palatető							0,0000	0,930	0,0000
Cseréptető							0,0000	0,850	0,0000
Lapos tető							0,0000	0,750	0,0000
Aszfalt vagy betonburkolat							0,0000	0,880	0,0000
Kiöntött hézagú kőburkolat							0,0000	0,880	0,0000
Kiöntetlen hézagú kőburkolat							0,0000	0,600	0,0000
Makadám burkolat							0,0000	0,380	0,0000
Kavicsutak							0,0000	0,230	0,0000
Burkolatlan földfelület							0,0000	0,120	0,0000
Park, kert, temető							0,0000	0,075	0,0000
Sportpályák							0,0000	0,150	0,0000
Erdő, rét							0,0000	0,065	0,0000
Városközponti üzleti negyedek							0,0000	0,820	0,0000
Alközponti üzleti negyedek							0,0000	0,600	0,0000
Családi házas lakóterület							0,0000	0,400	0,0000
Lakótömbök pontházakkal							0,0000	0,500	0,0000
Lakótömbök összeérő blokkokkal							0,0000	0,700	0,0000
Külváros							0,0000	0,300	0,0000
Villanegyed							0,0000	0,600	0,0000
Laza telepítésű ipari terület rész							0,0000	0,800	0,0000
Sűrű telepítésű ipari terület rész							0,0000	0,850	0,0000
Vasúti pályák							0,0000	0,300	0,0000
Egyebek							0,0000	0,000	0,0000
Összesen:								Összesen:	0,0000

m<sup>2</sup>

Mértékadó csapadék (20..-20.. évek átlaga) \*  mm/év

0,00	mm/nap
0,00000	m <sup>3</sup> /nap/össz. felület
0,00000	m <sup>3</sup> /év/össz. felület

.....  
Felhasználó (cégszerű aláírás)

\* A mértékadó csapadék mennyiség 10 éves átlag értéke évenként pontosításra kerül

## Kérelem fogyatékkal élő személyként a védendő Felhasználók nyilvántartásába történő felvétel/nyilvántartás meghosszabbítása iránt

### A) A FELHASZNÁLÓ TÖLTI KI

A víziközmű-szolgáltató által kiállított számlán megjelölt felhasználási hely

- a) egyértelmű meghatározására alkalmas, a víziközmű-szolgáltatónál nyilvántartott azonosító: .....
- b) címe (irányítószám, település, utca/út/tér, házszám, lépcsőház, emelet, ajtó): .....

A víziközmű-szolgáltató által kiállított számlán Felhasználóként megjelölt személy

- a) családi és utóneve: .....
- b) születési neve: .....
- c) anyja neve: .....
- d) születési helye és ideje: .....
- e) lakóhelye (irányítószám, település, utca/út/tér, házszám, lépcsőház, emelet, ajtó): .....
- f) víziközmű-szolgáltatás átmeneti üzemzavara (szolgáltatási szünet) esetén értesítendő személy családi és utóneve, értesítési címe (irányítószám, település, utca/út/tér, házszám, lépcsőház, emelet, ajtó), telefonszáma: .....

Ha a víziközmű-szolgáltató által kiállított számlán megjelölt személy nem saját jogán, hanem a vele egy háztartásban élő személyre tekintettel kéri védendő Felhasználóként történő nyilvántartásba vételét (nyilvántartásba vételének meghosszabbítását), e személy

- a) családi és utóneve: .....
- b) születési neve: .....
- c) anyja neve: .....
- d) születési helye és ideje: .....
- e) lakóhelye (irányítószám, település, utca/út/tér, házszám, lépcsőház, emelet, ajtó): .....

Az alábbi igazolás alapján kérem a víziközmű-szolgáltató

- a)' nyilvántartásába fogyatékkal élő (védendő) Felhasználóként történő felvételem.
- b)' nyilvántartásában fogyatékkal élő (védendő) Felhasználóként történő nyilvántartásom meghosszabbítását.

Nyilatkozom, hogy a fogyatékkal élő felhasználóként megjelölt személy háztartásában

- a)' van
- b)' nincs

olyan személy, aki nem minősül fogyatékkal élőnek.

Az alábbi típusú különleges bánásmód (bánásmódok) alkalmazását kérem a víziközmű-szolgáltatótól:

- a)' havi (időközi) mérőleolvasás a felhasználási helyen,
- b)' készpénzben történő számlakiegyenlítés a felhasználási helyen,
- c)' az általánostól eltérő, de a műszaki-biztonsági előírásoknak megfelelő mérőhely-kialakítás,
- d)' a számla értelmezéséhez a víziközmű-szolgáltató üzletszabályzata szerint nyújtott egyedi segítség, helyszíni számla magyarázat, számlafordíttatás,

- e)' egyéb szolgáltatás, és peddig: .....

Kelt:

<sup>1</sup>A megfelelő rész aláhúzendó!

.....  
Felhasználó aláírása

*B) AZ IGAZGATÁSI SZERV TÖLTI KI*

Eljáró igazgatási szerv megnevezése:.....

Székhelye: .....

A(z) ..... számú határozat alapján igazolom, hogy

a) (név): .....

(születési név):.....

(anyja neve): .....

(születési helye és ideje): .....

(lakóhelye): .....

Felhasználó

b) a fenti felhasználóval egy háztartásban lakó

(név): .....

(születési név):.....

(anyja neve): .....

(születési helye és ideje):.....

(lakóhelye): .....

személy

1.<sup>1</sup> a fogyatékos személyek jogairól és esélyegyenlőségük biztosításáról szóló törvény szerinti fogyatékosági támogatásban részesül,

2.<sup>1</sup> a vakok személyi járadékában részesül.

Ugyanazon felhasználónak egyidejűleg csak egy felhasználási hely tekintetében adható ki igazolás.

Ez az igazolás ..... (cím) felhasználási helyen történő felhasználásra került kiadásra

Kelt:

P. H.

<sup>1</sup>A megfelelő rész aláhúzendó!.....  
eljáró igazgatási szerv

## C) A KEZELŐORVOS - ENNEK HIÁNYÁBAN A HÁZIORVOS - TÖLTI KI

Orvos neve (egészségügyi szolgáltató megnevezése): .....

Orvos címe (egészségügyi szolgáltató székhelye): .....

Orvos pecsét száma (egészségügyi szolgáltató működési engedélyének száma): .....

Igazolom, hogy a víziközmű-szolgáltatásról szóló 2011. évi CCIX. törvény egyes rendelkezéseinek végrehajtásáról szóló 58/2013. (II. 27.) Korm. rendelet (a továbbiakban: Rendelet) 88/D. § (3) bekezdésében foglaltak alapján az igénylő vagy a vele közös háztartásban élő személy adatai és fogyatékoságának jellege a következő:

Név (születési név)	Születési hely és idő	Lakóhely	Korlátozottság jellege*

\* Annak megjelölése, hogy a fogyatékkal élő felhasználó fogyatékosági támogatásban részesül-e, vagy a víziközmű-szolgáltatás felfüggesztése, korlátozása a lakossági felhasználó vagy a vele közös háztartásban élő személy életét vagy egészségét közvetlenül veszélyezteti-e.

A táblázatban fel kell tüntetni az igénylőt, akit a fogyatékosága okán különleges bánásmódban kell részesíteni a vízfelhasználás során.

Álláspontom szerint a fogyasztó tekintetében az alábbi típusú különleges bánásmód (bánásmódok) alkalmazása lehet indokolt:

a)<sup>1</sup> havi (időközi) mérőleolvasás a felhasználási helyen,

b)<sup>1</sup> készpénzben történő számlakiegyenlítés a felhasználási helyen,

c)<sup>1</sup> a számla értelmezéséhez a víziközmű-szolgáltató üzletszabályzata szerint nyújtott egyedi segítség, különösen nagyobb betűmérettel nyomtatott számla, helyszíni számla magyarázat, számlafordíttatás,

d)<sup>1</sup> egyéb szolgáltatás, és pedig: .....

A fogyatékkal élő személy vonatkozásában a vízszolgáltatás felfüggesztésének, szünetelésének esetén értesítendő személy vagy szervezet neve, telefonszáma: .....

Alulírott ....., mint a fent megjelölt személy orvosi ellátását végző orvos, kijelentem, hogy a fent megjelölt fogyatékosági állapotra vonatkozó adatok a valóságnak megfelelnek.

Kelt:

P. H.

<sup>1</sup>A megfelelő rész aláhúzendó!.....  
orvos aláírása

## KITÖLTÉSI ÚTMUTATÓ

Az űrlapot géppel vagy tollal, nyomtatott betűkkel kell kitölteni.

A víziközmű-szolgáltatásról szóló 2011. évi CCIX. törvény 58/A. § (1) bekezdése és 61/A. § (1) bekezdése alapján a védendő felhasználók nyilvántartásába történő felvétel fogyatékkal élő felhasználóként és/vagy szociálisan rászoruló fogyasztóként kérelmezhető.

A víziközmű-szolgáltatásról szóló 2011. évi CCIX. törvény 2. § 30. pontja szerint fogyatékkal élő fogyasztó:

a) a fogyatékos személyek jogairól és esélyegyenlőségük biztosításáról szóló törvény szerinti fogyatékosági támogatásban részesülő személy,

b) a vakok személyi járadékában részesülő személy, továbbá

c) az a személy, akinek életét vagy egészségét a víziközmű-szolgáltatás felfüggesztése vagy annak korlátozása közvetlenül veszélyezteti.

A víziközmű-szolgáltatásról szóló 2011. évi CCIX. törvény egyes rendelkezéseinek végrehajtásáról szóló 58/2013. (II. 27.) Korm. rendelet (a továbbiakban: Rendelet) 88/B. § (1) bekezdése alapján szociálisan rászoruló fogyasztónak azt a természetes személyt kell tekinteni, aki, vagy akinek háztartásában élő személy:

a) a szociális igazgatásról és szociális ellátásokról szóló 1993. évi III. törvény (a továbbiakban: Szocvtv.) 32/B. §-a szerinti időskorúak járadékában részesül,

b) a Szocvtv. 33. §-a szerinti aktív korúak ellátására jogosult,

c) A Szocvtv. 45. § (1) bekezdés a) pontja szerint a lakhatáshoz kapcsolódó rendszeres kiadások viseléséhez nyújtott települési támogatásban részesül,

d) a Szocvtv. 40-44. §-a szerinti ápolási díjban részesül,

e) a gyermekek védelméről és a gyámügyi igazgatásról szóló 1997. évi XXXI. törvény (a továbbiakban: Gyvt.) 19. §-a szerinti rendszeres gyermekvédelmi kedvezményben részesül,

f) a Gyvt. 25. §-a szerinti otthonderemelési támogatásban részesült, a támogatás megállapításától számított 3 éven keresztül,

g) a Gyvt. 54. §-a szerinti nevelőszülő, aki saját háztartásában neveli a gondozásába helyezett nevelésbe vett gyermeket, vagy

h) a Nemzeti Eszközkezelő Programban részt vevő természetes személyek otthonderemelésének biztosításáról szóló 2018. évi CIII. törvény (a továbbiakban 2018. évi CIII. törvény) szerinti Lebonyolítóval a 2018. évi CIII. törvény alapján bérleti jogviszonyban áll,

i) a Szocvtv. 38-39/C. §-a szerinti gyermekek otthongondozási díjában részesül.

Az az igénylő, aki egyidejűleg mind fogyatékkal élő felhasználónak, mind szociálisan rászoruló felhasználónak minősül, mindkét jogcímen történő nyilvántartásba vételét kezdeményezheti, és egyaránt jogosulttá válhat a fogyatékkal élőket megillető különleges bánásmódra, valamint a szociálisan rászoruló felhasználóknak nyújtott kedvezményekre. Ebben az esetben külön-külön igazolni kell, hogy a felhasználó fogyatékkal élő felhasználónak, illetve szociálisan rászoruló felhasználónak minősül. A szociálisan rászoruló felhasználóként történő nyilvántartásba vétel iránti kérelemhez a 9. melléklet szerinti adatlapot kell benyújtani.

Tekintettel arra, hogy a védendő felhasználó a védettséggel járó jogait csak egy felhasználási helyen gyakorolhatja, ugyanazon felhasználónak egyidejűleg csak egy felhasználási hely tekintetében adható ki igazolás.

Az A) részben szereplő adatokat az igénylő vagy eltartója tölti ki, és az adatok valóságát aláírásával igazolja.

A B) részben szereplő adatokat a fogyatékkal élő személyt megillető fenti támogatásokat megállapító vagy folyósító szerv tölti ki.

A C) részt a fogyatékkal élő személyt kezelő orvos - ennek hiányában a háziorvos - tölti ki a következők szerint:

a) a Rendelet 88/D. § (1) bekezdés b) pont bb) alpontját kell megjelölni, ha a fogyatékkal élő személy fogyatékosági támogatásban részesül,

b) a Rendelet 88/D. § (1) bekezdése b) pont bc) alpontját kell megjelölni, ha a vízszolgáltatás felfüggesztése vagy korlátozása a lakossági felhasználó vagy a vele közös háztartásban élő személy életét vagy egészségét közvetlenül veszélyezteti.

Az orvos által a fogyatékosság jellege alapján javasolt különleges bánásmódot a víziközmű-szolgáltató az üzletszabályzatában meghatározottakkal összhangban biztosítja.

Az értesítendő személy vagy szervezet neve, telefonszáma mezőbe annak a személynek a nevét, telefonszámát kell beírni, aki a szolgáltatás felfüggesztése, korlátozása vagy megszüntetése esetén érdemben tud egyeztetni az érintett víziközmű-szolgáltatóval a szükséges intézkedések megtételéről.

Az egészségi állapotra vonatkozó besorolás valóságát az orvos aláírásával igazolja.

A fogyatékosság jellegét igazoló orvos részére be kell mutatni a fogyatékkal élő személy fogyatékosága tekintetében a rehabilitációs szakigazgatási szerv, a Nemzeti Rehabilitációs és Szociális Hivatal által kiállított szakvéleményt, szakhatósági állásfoglalást, amennyiben ilyen készült.

Az igazolást az igénylőnek kell benyújtania a víziközmű-szolgáltatóhoz az igazolás kiállításától számított 30 napon belül, a nyilvántartásba történő felvétel iránti igény bejelentésekor. A 30 nap elteltét követően az igénylőnek új igazolást kell kérnie.

A nyilvántartásba történő felvételt követő évtől a védendő felhasználó minden év március 31-ig köteles igazolni, hogy védettsége továbbra is fennáll. Nem kell évenkénti igazolást benyújtania a fogyatékkal élő felhasználók nyilvántartásában szereplő személynek, ha az állapotában, illetve a háztartásában lakó fogyatékkal élő személy állapotában - orvosi szakvéleménnyel igazolhatóan - nem várható jelentős javulás.



## J E G Y Z Ó K Ö N Y V

### *Vízmérők reklamációs vizsgálatához*

Készült: 20.... év ..... hó ..... nap .....(név)  
 .....(város/község) ..... (utca) ..... (hsz)

**Jelen vannak:** ..... Felhasználó  
 ..... VCSM ZRt. Szolnok részéről  
 .....

#### ***Tárgy: Vízmérő állapota leszerelés előtt***

A jelenlévők rögzítik a reklamált vízmérőt leszerelés előtt, mely adatai a következők:

A vízmérő gyártója: ....., típusa: .....  
 névleges átmérője: ....., gyári száma: .....  
 A leszerelés előtti mérőállás: ..... m<sup>3</sup>

#### **Észrevételek:**

- A vízmérőn
  - külsérelmi nyomok: találhatók / nem találhatók\*
  - festés: ép / sérült\*
  - üveg: ép / sérült\*
- A vízmérő hitelesítési bélyegzései:
  - vannak / nincsenek\*
  - épek / sérültek\*
- A vízmérő hitelesítési ideje: ..... év
  - megállapítható / nem állapítható meg\*
- A vízmérőn szűrő-eltömődés:
  - van / nincs\*, ha van, mértéke: .....
- A tömítés állapota:
  - jó / belógása\* ..... mértékű

(\* megfelelők aláhúzendők)

A fentiek alapján a vízmérő a mai napon leszerelésre került.

**Megjegyzés a Felhasználó részéről:** .....  
 .....  
 .....

**Megjegyzés a VCSM ZRt. Szolnok részéről:** .....  
 .....  
 .....

K. m. f.

.....  
**Felhasználó aláírása**

.....  
**VCSM ZRt. Szolnok  
 képviselőjének aláírása**





# Változásbejelentő adatlap

## Közüzemi Szolgáltatási Szerződés megkötéséhez



I.

Felhasználási hely azonosító           

**Kérjük a nyomtatványt nyomtatott betűvel, vagy elektronikusan kitölteni!**

Az 58/2013. (II.27.) Kormányrendelet 60. § alapján, ha a felhasználási helyen a Felhasználó személyében változás következik be, akkor a korábbi és az új Felhasználó a változást legkésőbb az (1) és (6) bekezdésben meghatározott időn belül kötelesek a Szolgáltatónak az üzletszabályzatban foglaltak (III.1.3. pont) szerint bejelenteni és annak rendelkezései alapján eljárni. A korábbi Felhasználó a bejelentés keretében a közszolgáltatási szerződését is felmondja. A felmondás az új felhasználóval létrejött közszolgálati szerződés hatálybalépése napján hatályosul. Üzletszabályzatunk és e nyomtatvány megtalálható: [www.vcsm.hu](http://www.vcsm.hu) honlapon.

### I. Változás oka

Tulajdonos változás  Bérelő változás  Névváltozás  Számlafizető változás  Egyéb

Elhalálozás  Közösképviselő változás

### II. Változás időpontja

Az ingatlan birtokbaadásának (átadásának) vagy az adatváltozás dátuma:    .   .   .

### III. Felhasználási hely és a vízmérő(k) adatai

Irányítószám     Település

Közterület neve  Jellege (út, utca, stb.)  Házzám     ép

lh   em   ajtó   helyrajzi szám            Felhasználási hely azonosító

### Vízmérő(k) adatai

1. Mérő gyári száma	<input type="text"/> <input type="text"/> <input type="text"/> <input type="text"/> <input type="text"/> <input type="text"/> <input type="text"/> <input type="text"/> <input type="text"/> <input type="text"/> <input type="text"/> <input type="text"/> <input type="text"/> <input type="text"/> <input type="text"/> <input type="text"/>	Mérőállás az átadás/változás napján	<input type="text"/> <input type="text"/> <input type="text"/> <input type="text"/> <input type="text"/> <input type="text"/> <input type="text"/> <input type="text"/> <input type="text"/> <input type="text"/> m <sup>3</sup>
2. Mérő gyári száma	<input type="text"/> <input type="text"/> <input type="text"/> <input type="text"/> <input type="text"/> <input type="text"/> <input type="text"/> <input type="text"/> <input type="text"/> <input type="text"/> <input type="text"/> <input type="text"/> <input type="text"/> <input type="text"/> <input type="text"/> <input type="text"/>	Mérőállás az átadás/változás napján	<input type="text"/> <input type="text"/> <input type="text"/> <input type="text"/> <input type="text"/> <input type="text"/> <input type="text"/> <input type="text"/> <input type="text"/> <input type="text"/> m <sup>3</sup>
3. Mérő gyári száma	<input type="text"/> <input type="text"/> <input type="text"/> <input type="text"/> <input type="text"/> <input type="text"/> <input type="text"/> <input type="text"/> <input type="text"/> <input type="text"/> <input type="text"/> <input type="text"/> <input type="text"/> <input type="text"/> <input type="text"/> <input type="text"/>	Mérőállás az átadás/változás napján	<input type="text"/> <input type="text"/> <input type="text"/> <input type="text"/> <input type="text"/> <input type="text"/> <input type="text"/> <input type="text"/> <input type="text"/> <input type="text"/> m <sup>3</sup>
4. Mérő gyári száma	<input type="text"/> <input type="text"/> <input type="text"/> <input type="text"/> <input type="text"/> <input type="text"/> <input type="text"/> <input type="text"/> <input type="text"/> <input type="text"/> <input type="text"/> <input type="text"/> <input type="text"/> <input type="text"/> <input type="text"/> <input type="text"/>	Mérőállás az átadás/változás napján	<input type="text"/> <input type="text"/> <input type="text"/> <input type="text"/> <input type="text"/> <input type="text"/> <input type="text"/> <input type="text"/> <input type="text"/> <input type="text"/> m <sup>3</sup>
5. Mérő gyári száma	<input type="text"/> <input type="text"/> <input type="text"/> <input type="text"/> <input type="text"/> <input type="text"/> <input type="text"/> <input type="text"/> <input type="text"/> <input type="text"/> <input type="text"/> <input type="text"/> <input type="text"/> <input type="text"/> <input type="text"/> <input type="text"/>	Mérőállás az átadás/változás napján	<input type="text"/> <input type="text"/> <input type="text"/> <input type="text"/> <input type="text"/> <input type="text"/> <input type="text"/> <input type="text"/> <input type="text"/> <input type="text"/> m <sup>3</sup>
6. Mérő gyári száma	<input type="text"/> <input type="text"/> <input type="text"/> <input type="text"/> <input type="text"/> <input type="text"/> <input type="text"/> <input type="text"/> <input type="text"/> <input type="text"/> <input type="text"/> <input type="text"/> <input type="text"/> <input type="text"/> <input type="text"/> <input type="text"/>	Mérőállás az átadás/változás napján	<input type="text"/> <input type="text"/> <input type="text"/> <input type="text"/> <input type="text"/> <input type="text"/> <input type="text"/> <input type="text"/> <input type="text"/> <input type="text"/> m <sup>3</sup>

### IV. A felhasználási helyhez kapcsolódó egyéb adatok

Közüzemi szennyvízelvezetés van?	<input type="text"/> igen <input type="text"/> nem	Tisztító nyílás van?	<input type="text"/> igen <input type="text"/> nem
Fűtő kúttal rendelkezik?	<input type="text"/> igen <input type="text"/> nem	Csapadékvíz elvezetés van?	<input type="text"/> igen <input type="text"/> nem
A kút összevan e kötve a belső ivóvíz vezetékhálózattal?	<input type="text"/> igen <input type="text"/> nem	Csapadékvíz be van e vezetve a közcsatornába?	<input type="text"/> igen <input type="text"/> nem

### V. Korábbi felhasználó adatai

Név

Születési hely  Születési idő    .   .   .

Anyja neve

Vezetékes telefon     /   -   Mobiltelefon     /   -

Adószám       -   -   KSH szám       -     -

Céggjegyzékszám   -   -         EV. Igazolvány szám

Nyilvántartási szám                 OM azonosító

### Változást követő új lakcím/székhely

Irányítószám     Település  Kerület

Közterület neve  Jellege (út, utca, stb.)  Házzám

ép    lh    em    ajtó    Postafiók



# Változásbejelentő adatlap

## Közüzemi Szolgáltatási Szerződés megkötéséhez



II.

Felhasználási hely azonosító

2

### VI. Korábbi tulajdonos adatai

Amennyiben a szerződés szerinti felhasználó az ingatlanok nem tulajdonosa, hanem egyéb jogcímen használója, akkor a kizárólagos tulajdonos vagy a tulajdonosok képviselőjének adataival kérjük kitölteni.

Név

Születési hely  Születési idő . . .

Anyja neve

Vezetékes telefon  06   /   -   Mobiltelefon  +36   /   -

Adószám  -  -  KSH szám  -  -  -

Cégjegyzékszám  -  -  EV. Igazolvány szám

Nyilvántartási szám  OM azonosító

### Változást követő új lakcím/székhely

Irányítószám  Település  Kerület

Közterület neve  Jellege (út, utca, stb.)  Házzám

ép  lh  em  ajtó  Postafiók

### VII. Korábbi felhasználó/tulajdonos nyilatkozata

Alulírott korábbi felhasználó/tulajdonos ezen adatlap aláírásával nyilatkozatom azon szándékom, hogy a VCSM ZRt. Szolnokkal fennálló Közszolgáltatási Szerződést felmondom.

### VIII. Szerződő jogcíme

Kizárólagos tulajdonos  Résztulajdonos  Örökös  Közösképviseelő  Egyéb jogcímen használója

### IX. Új felhasználó adatai

Név

Születési hely  Születési idő . . .

Anyja neve

Vezetékes telefon  06   /   -   Mobiltelefon  +36   /   -

E-mail cím:  @ .

Adószám  -  -  KSH szám  -  -  -

Cégjegyzékszám  -  -  EV. Igazolvány szám

Nyilvántartási szám  OM azonosító

### Lakcím/Székhely cím

Irányítószám  Település  Kerület

Közterület neve  Jellege (út, utca, stb.)  Házzám

ép  lh  em  ajtó  Postafiók

### Levelezési cím

Csak abban az esetben kell kitölteni, ha a levelezési cím eltér az előbb megadott lakhely/székhely címétől.

Irányítószám  Település  Kerület

Közterület neve  Jellege (út, utca, stb.)  Házzám

ép  lh  em  ajtó  Postafiók



# Változásbejelentő adatlap

## Közüzemi Szolgáltatási Szerződés megkötéséhez

### III.

 Felhasználási hely azonosító      

### X. Új tulajdonos adatai (több tulajdonos esetén külön nyilatkozat szerint)

Amennyiben a szerződés szerinti felhasználó az ingatlanok nem tulajdonosa, hanem egyéb jogcímen használója, akkor a kizárólagos tulajdonos vagy a tulajdonosok képviselőjének adataival kérjük kitölteni.

Név

Születési hely  Születési idő

Anyja neve

Vezetékes telefon    /   -   Mobiltelefon    /   -

E-mail cím:  @

Adószám         -   -   KSH szám         -     -

Cégjegyzékszám   -   -       EV. Igazolvány szám

Nyilvántartási szám                      OM azonosító

### Lakcím/Székhely cím

Irányítószám     Település  Kerület

Községi neve  Jellege (út, utca, stb.)  Házsám

ép    lh    em    ajtó    Postafiók

### Levelezési cím

Csak abban az esetben kell kitölteni, ha a levelezési cím eltér az előbb megadott lakhely/székhely címétől.

Irányítószám     Település  Kerület

Községi neve  Jellege (út, utca, stb.)  Házsám

ép    lh    em    ajtó    Postafiók

### XI. Fizetési mód

Készpénz-átutalási megbízás (csekk)

Csoportos beszedési megbízás (kérjük adja meg a pénzügyintézet nevét valamint a pénzügyintézetnél vezetett folyószámlájának számát)

Pénzügyintézet neve  Folyószámlaszám         -

**Az OTP Banknál vezetett folyószámlák esetén a csoportos megbízást a banknál kell a felhasználónak kezdeményeznie.**

Banki átutalás (kérjük adja meg a pénzügyintézet nevét valamint a pénzügyintézetnél vezetett folyószámlájának számát)

Pénzügyintézet neve  Folyószámlaszám         -

### XII. Számlázáshoz kapcsolódó adatok

Részszámlában szereplő havi átlag: 1. mérő     m<sup>3</sup>/hó 2. mérő     m<sup>3</sup>/hó

3. mérő     m<sup>3</sup>/hó 4. mérő     m<sup>3</sup>/hó 5. mérő     m<sup>3</sup>/hó 6. mérő     m<sup>3</sup>/hó

### XIII. Nem lakossági Felhasználóhoz kapcsolódó egyéb adatok

Tervezett víz (kvóta) igénye    m<sup>3</sup>/nap; Tervezett szennyvíz (kvóta) igénye    m<sup>3</sup>/nap

Kibocsátandó szennyvíz jellege:  Kommunális  Ipari Egyéb

Ipari szennyvíz kibocsátása esetén:  rendelkezik előtisztítóval  nem rendelkezik előtisztítóval

Amennyiben rendelkezik előtisztítóval, akkor annak vízjogi létesítési vagy üzemeltetési engedélyének száma:



# Változásbejelentő adatlap

## Közüzemi Szolgáltatási Szerződés megkötéséhez

### IV.



Felhasználási hely azonosító 

2									
---	--	--	--	--	--	--	--	--	--

### XIV. A benyújtáshoz szükséges további dokumentumok

**Ha az új felhasználó magánszemély:** a változást igazoló okirat megküldése (Adásvételi Szerződés másolata vagy a változást tartalmazó 60 napnál nem régebbi tulajdoni lap – TAKARNET rendszerből származó, nem hiteles másolat is megfelelő – vagy tulajdon átruházást eredményező egyéb szerződés másolata és 15 napnál nem régebbi Birtokbaadási Jegyzőkönyv másolata, Bérleti szerződés vagy annak felmondásáról készült másolat); Résztulajdonos változás esetén a változást tartalmazó tulajdoni lap másolata.

**Ha az új felhasználó nem lakossági felhasználó:** a változást igazoló okirat megküldése (Adásvételi Szerződés másolata vagy a változást tartalmazó 60 napnál nem régebbi tulajdoni lap – TAKARNET rendszerből származó, nem hiteles másolat is megfelelő – vagy tulajdon átruházást eredményező egyéb szerződés másolata és 15 napnál nem régebbi Birtokbaadási Jegyzőkönyv másolata, Bérleti szerződés vagy annak felmondásáról készült másolat, Önkormányzati határozat vagy alapító okirat); Résztulajdonos változás esetén a változást tartalmazó tulajdoni lap másolata; Cégbivonat másolata; Aláírási címpéldány. Amennyiben a régi felhasználó is nem lakossági felhasználó volt és rendelkezett víziközmű-fejlesztési hozzájárulással (Kvótával) az érintett felhasználási helyen, akkor szükséges egy nyilatkozat a Kvóta átruházásáról vagy áthelyezéséről. Nyilatkozat, hogy a fent megjelölt felhasználási helyről kibocsátott szennyvíz minősége minden esetben kielégíti a vonatkozó jogszabályokban meghatározott küszöbértékeket.

**Társasházzá alakulás esetén:** Társasházi alapító okirat és közös képviselő megválasztásáról szóló jegyzőkönyv másolat.

**Közös képviselő változás esetén:** közös képviselő megválasztásáról szóló jegyzőkönyv másolat.

**Halálesetén:** Halotti anyakönyvi kivonat másolata. Jogerős hagyaték átadó végzés, amennyiben a hagyatékátadó végzés nem az ingatlan teljes tulajdonjogának örökléséről szól (az örökhagyó nem 100%-os tulajdonosa volt az ingatlandnak), akkor szükség van az ingatlan tulajdonviszonyának igazolásához a változást tartalmazó tulajdoni lapra.

**Amennyiben az ingatlan több személy, szervezet tulajdonában van, akkor szükséges minden tulajdonos írásos hozzájárulására vagy annak jogpótlása.**

**Névváltozásnál az alábbi dokumentumok beadása szükséges:**

**Magánszemély esetében:** Anyakönyvi kivonat másolata.

**Nem lakossági felhasználó esetén:** Cégbírósági végzés másolata valamint aláírási címpéldány.

### XV. Egyéb kikötések

- A jelen adatlapot aláírók büntetőjogi felelősségük tudatában kijelentik, hogy a közölt adatok a valóságnak megfelelnek.
- A Felhasználó/Tulajdonos tudomásul veszi, hogy a VCSM ZRt. Szolnok a személyes adataikat a Ptk.-ban vagy az információs önrendelkezési jogról és az információszabadságról szóló 2011. évi CXII. törvényben, illetve a víziközmű-szolgáltatásról szóló 2011. évi CCIX. törvényben megfogalmazottak alapján kezeli.
- A korábbi Felhasználó tudomásul veszi, hogy a közszolgáltatási szerződésének felmondása az új felhasználóval létrejött közszolgálati szerződés hatálybalépése napján hatályosul.

Kelt: \_\_\_\_\_, 

2			
---	--	--	--

 . 

--	--

 . 

--	--

 .

.....  
Korábbi felhasználó aláírása

.....  
Korábbi tulajdonos aláírása

.....  
Új felhasználó aláírása

.....  
Új tulajdonos aláírása

## Tájékoztató

### ***A szennyvíz-befogadói nyilatkozat új vízi létesítmény létesítésre vonatkozó kérelem tartalmi követelményeire.***

A szennyvíz-befogadói nyilatkozat igénylését Társaságunkhoz elektronikusan és papír alapú dokumentáció formájában kell benyújtani!

A szennyvíz-befogadói nyilatkozat kérelemnek tartalmaznia kell:

1. A kérelmező nevét, címét, elérhetőségét (telefonszám).
2. A telephely címét és nevét.
3. Felelősségvállalási nyilatkozatot több tulajdonos/üzemeltető esetén.
4. A vízjogi létesítési engedélyhez kapcsolódó egyéb engedélyeket és műszaki dokumentációkat.
5. A telephelyen tervezett tevékenységek pontos megnevezését, a munkafolyamatok leírását.
6. Hány fő tevékenysége nyomán, milyen munkarenddel keletkezik szennyvíz.
7. A telephely tulajdoni lapját, hiteles térképmásolatát, valamint 1:500 léptékű helyszínrajzát, mely tartalmazza a víziközmű rendszerhez való csatlakozás módját, nyomvonalát (víz- szennyvíz bekötés és telepi vezetékek nyomvonala).
8. A telephely helyszínrajzát, a közművek – különös tekintettel a víz-, szennyvíz-, egyéb vízbeszerzés és csapadékvíz- vezetékek nyomvonalának feltüntetésével.
9. A keletkező szennyvizek bemutatását (kommunális szennyvíz, technológiai szennyvíz) minőségi és mennyiségi oldalról.
10. Nyilatkozatot a felhasznált ivóvíz mennyiségéből keletkező kommunális szennyvíz mennyiségéről.
11. A tevékenység megnevezését, a technológia/technológiák TEÁOR számát/számait.
12. A telephelyen alkalmazott technológia leírását, műszaki tervét, különös figyelemmel a szennyvizek keletkezésének és elvezetésének módjára (dokumentációk, tanúsítványok, stb).
13. Szennyvízkezeléshez kapcsolódó előtisztító berendezések műszaki leírását.
14. Technológiai épületek takarításából eredő csurgalékvizek, padlóösszefolyók vizeinek elvezetését, kezelését, semlegesítését.
15. A beüzemeléshez kapcsolódó próbaüzemi tervdokumentációt.
16. A tervező nyilatkozatát, a telephelyen keletkező csapadékvizek elhelyezéséről, elvezetéséről, a burkolt felületek csapadék elvezetését szolgáló műtárgyak leírását.
17. Tervezői nyilatkozatot a kondenzvíz keletkezéséről és kezelésének módjáról, mennyiségéről.
18. Nyilatkozatot az esetleges egyéb vízbeszerzésről (pl.: fűtő kút, stb.). Amennyiben az ingatlanon más vízvételi helyről származó vízfelhasználás is történik, akkor szennyvízmérő beépítése kötelező.

19. Nyilatkozatot – műszaki dokumentációval alátámasztottan – a vízveszteség mennyiségéről.
20. Nyilatkozatot az esetlegesen tervezett elszállításra kerülő szennyvíz tárolásának módjáról, a szennyvíztároló kapacitásáról.
21. Nyilatkozatot, hogy vállalják annak a biztosítását, hogy a kibocsátási ponton a szennyvíz minősége minden esetben megfeleljen a vízszennyező anyagok kibocsátásaira vonatkozó határértékekről és alkalmazásuk egyes szabályairól szóló 28/2004. (XII. 25.) KvVM rendelet 4. számú melléklet egyéb befogadóba való közvetett bevezetés esetén felsorolt küszöbértékeknek.
22. A telephely működése során keletkező hulladékok kezelésének bemutatását, különös tekintettel a veszélyes hulladékokra.
23. Szennyvíz mennyiségmérő beszerelésének műszaki tervét.
24. A kibocsátott szennyvíz/csapadékvíz minőségének ellenőrzésére szolgáló mintavételi pont/pontok kijelölését. A mintavételi pont/pontok EOY koordinátáit is meg kell határozni és a helyszínrajzon ábrázolni kell. A mintavételi pontot/pontokat a víziközmű szolgáltató által bármikor elérhető, megközelíthető helyen kell kijelölni. A szolgáltatási pontnak a telekhatártól 0,5-1,0 méter belül kell lennie!

**Amennyiben valamely felsorolt pont nem vonatkozik a tevékenységre, akkor kérjük indokolja meg és hivatalos, írásban kiadott dokumentummal támassa alá!**

#### **Alkalmazandó jogszabályok:**

- 1995. évi LVII. törvény a vízgazdálkodásról
- 58/2013. (II. 27.) Korm. rendelet a víziközmű-szolgáltatásról szóló 2011. évi CCIX. törvény egyes rendelkezéseinek végrehajtásáról
- 16/2016. (V. 12.) BM rendelet a közcélú ivóvízművek, valamint a közcélú szennyvízelvezető és -tisztító művek üzemeltetése során teljesítendő vízügyi és vízvédelmi szakmai követelményekről, vizsgálatok köréről, valamint adatszolgáltatás tartalmáról
- 220/2004. (VII. 21.) Korm. rendelet a felszíni vizek minősége védelmének szabályairól
- 28/2004. (XII. 25.) KvVM rendelet a vízszennyező anyagok kibocsátásaira vonatkozó határértékekről és alkalmazásuk egyes szabályairól
- 27/2005. (XII. 6.) KvVM rendelet a használt- és szennyvizek kibocsátásának ellenőrzésére vonatkozó részletes szabályokról.
- 2011. évi CCIX. törvény a víziközmű-szolgáltatásról
- VCSM ZRt. Szolnok mindenkor hatályos Üzletszabályzata
- Szolnok Megyei Jogú Város Közgyűlésének 12/2018. (V.11.) önkormányzati rendelete a Szolnoki Építési Szabályzatról és Szabályozási Tervről

- 3/2020. (I. 13.) ITM rendelet a csatlakozóvezetékekre, a felhasználói berendezésekre, a telephelyi vezetékekre, az olajfogyasztó technológiai rendszerekre és a gáztárolókra vonatkozó műszaki biztonsági előírásokról és a műszaki biztonsági szempontból jelentős munkakörök betöltéséhez szükséges szakmai képzésről és gyakorlatról, valamint az ilyen munkakörben foglalkoztatottak időszakos továbbképzésével kapcsolatos szabályokról szóló 16/2018. (IX. 11.) ITM rendelet módosításáról

**VCSM ZRt. Szolnok**  
**5000 Szolnok, Vízmű utca 1.**

## Tájékoztató

### ***A szennyvíz-befogadói nyilatkozat meglévő, üzemelő vízi létesítmény meghosszabbítására vonatkozó kérelem tartalmi követelményeire.***

A szennyvíz-befogadói nyilatkozat igénylését Társaságunkhoz elektronikusan és papír alapú dokumentáció formájában kell benyújtani!

#### A szennyvíz-befogadói nyilatkozat kérelemnek tartalmaznia kell:

1. A kérelmező nevét, címét, elérhetőségét (telefonszám).
2. A telephely címét és nevét.
3. Felelősségvállalási nyilatkozatot több tulajdonos/üzemeltető esetén.
4. A meglévő vízjogi üzemeltetési/fennmaradási engedély másolatát. A vízjogi engedélyhez kapcsolódó egyéb engedélyeket és műszaki dokumentációkat.
5. A telephelyen folytatott tevékenységek pontos megnevezését, a munkafolyamatok leírását.
6. Hány fő tevékenysége nyomán, milyen munkarenddel keletkezik szennyvíz.
7. A telephely tulajdoni lapját, hiteles térképmásolatát, valamint 1:500 léptékű helyszínrajzát, mely tartalmazza a víziközmű rendszerhez való csatlakozás módját, nyomvonalát (víz- szennyvíz bekötés és telepi vezetékek nyomvonala).
8. A telephely helyszínrajzát, a közmű – különös tekintettel a víz-, szennyvíz-, egyéb vízbeszerzés és csapadékvíz – vezetékek nyomvonalának feltüntetésével.
9. A keletkező szennyvizek bemutatását (kommunális szennyvíz, technológiai szennyvíz) minőségi és mennyiségi oldalról, az előző év időszakára vonatkozóan.
10. A tevékenység megnevezését, a technológia/technológiák TEÁOR számát/számait.
11. A telephelyen alkalmazott technológia leírását, különös figyelemmel a szennyvizek keletkezésének és elvezetésének módjára (dokumentációk, tanúsítványok, stb).
12. Szennyvízkezeléshez kapcsolódó előtisztító berendezések műszaki leírását.
13. Akkreditált laboratóriummal végeztetett akkreditált szennyvízmintavételi és vizsgálati jegyzőkönyveket (1 évnél nem lehetnek régebbiek), a vízszennyező anyagok kibocsátásaira vonatkozó határértékekről és alkalmazásuk egyes szabályairól szóló 28/2004. (XII. 25.) KvVM rendelet 4. számú melléklet egyéb befogadóba való közvetett bevezetés esetén felsorolt küszöbérték betartásának ellenőrzése céljából.
14. Technológiai épületek takarításából eredő csurgalékvizek, padlóösszefolyók vizeinek elvezetését, kezelését, semlegesítését.
15. A telephelyen keletkező csapadékvizek elhelyezéséről, elvezetéséről, a burkolt felületek csapadék elvezetését szolgáló műtárgyak leírását.
16. Nyilatkozatot a kondenzvíz keletkezéséről és kezelésének módjáról, mennyiségéről.
17. Nyilatkozatot az esetleges egyéb vízbeszerzésről (pl.: fűtő kút, stb.). Amennyiben az ingatlanon más vízvételi helyről származó vízfelhasználás is történik, akkor szennyvízmérő beépítése kötelező.



18. Nyilatkozatot – műszaki dokumentációval alátámasztottan – a vízveszteség mennyiségéről.
19. Nyilatkozatot az esetlegesen elszállított szennyvíz tárolásának módjáról, a szennyvíztároló kapacitásáról.
20. A telephely működése során keletkező hulladékok kezelésének bemutatását, különös tekintettel a veszélyes hulladékokra. A felúszott olaj, olajos iszap vagy egyéb hulladék elszállítására kötött szerződést, illetve a szállításra, begyűjtésre szóló jogerős hulladékkezelési engedélyt és az évente elszállított hulladék mennyiségét igazoló bizonylatok másolatát.
21. Szennyvíz mennyiségmérő beszerelésének műszaki tervét (mennyiségmérő megléte esetén a mérő kalibrálását igazoló dokumentumot).
22. A kibocsátott szennyvíz/csapadékvíz minőségének ellenőrzésére szolgáló mintavételi pont/pontok kijelölését. A mintavételi pont/pontok EOV koordinátáit is meg kell határozni és a helyszínrajzon ábrázolni kell. A mintavételi pontot/pontokat a víziközmű szolgáltató által bármikor elérhető, megközelíthető helyen kell kijelölni. A szolgáltatási pontnak a telekhatártól 0,5-1,0 méter belül kell lennie!

Amennyiben a korábbi vízjogi üzemeltetési/fennmaradási engedélyben és a korábbi befogadói nyilatkozatunkban foglaltakhoz képest nem történt változás és a korábban benyújtott dokumentáció tartalmazta az adott pontra vonatkozó választ, akkor a fenti pontokra (kivéve 1., 2., 3., 4., 13. és 20. pontok) vonatkozó tervdokumentáció kiváltható az Engedélyes közhiteles nyilatkozatával, a változatlan üzemeltetésről, műszaki paramétereikről. Nyilatkozat benyújtása esetén is szükséges a fenti pontok közül az 1., 2., 3., 4., 13. és 20. pontokra vonatkozó dokumentumok benyújtása.

### **Alkalmazandó jogszabályok:**

- 1995. évi LVII. törvény a vízgazdálkodásról
- 58/2013. (II. 27.) Korm. rendelet a víziközmű-szolgáltatásról szóló 2011. évi CCIX. törvény egyes rendelkezéseinek végrehajtásáról
- 16/2016. (V. 12.) BM rendelet a közcélú ivóvízművek, valamint a közcélú szennyvízelvezető és -tisztító művek üzemeltetése során teljesítendő vízügyi és vízvédelmi szakmai követelményekről, vizsgálatok köréről, valamint adatszolgáltatás tartalmáról
- 220/2004. (VII. 21.) Korm. rendelet a felszíni vizek minősége védelmének szabályairól
- 28/2004. (XII. 25.) KvVM rendelet a vízszennyező anyagok kibocsátásaira vonatkozó határértékekről és alkalmazásuk egyes szabályairól
- 27/2005. (XII. 6.) KvVM rendelet a használt- és szennyvizek kibocsátásának ellenőrzésére vonatkozó részletes szabályokról.
- 2011. évi CCIX. törvény a víziközmű-szolgáltatásról
- VCSM ZRt. Szolnok mindenkor hatályos Üzletszabályzata
- Szolnok Megyei Jogú Város Közgyűlésének 12/2018. (V.11.) önkormányzati rendelete a Szolnoki Építési Szabályzatról és Szabályozási Tervről

- 3/2020. (I. 13.) ITM rendelet a csatlakozóvezetésekre, a felhasználói berendezésekre, a telephelyi vezetésekre, az olajfogyasztó technológiai rendszerekre és a gáztárolókra vonatkozó műszaki biztonsági előírásokról és a műszaki biztonsági szempontból jelentős munkakörök betöltéséhez szükséges szakmai képzésről és gyakorlatról, valamint az ilyen munkakörben foglalkoztatottak időszakos továbbképzésével kapcsolatos szabályokról szóló 16/2018. (IX. 11.) ITM rendelet módosításáról

**VCSM. ZRt. Szolnok**  
5000 Szolnok, Vízmű utca 1.

 Viz- és Csatornaművek Koncessziós ZRT. Szolnok	4. számú betétlap <b>Közzolgáltatási Szerződés Kiegészítés</b> kényszeráramoltatású szennyvízelvezetésre	Szerződésszám:
		Felhasználási hely azonosító:
		LAKOSSÁGI
		NEM LAKOSSÁGI

**Felhasználó adatai:**

Felhasználó neve:			
Felhasználó állandó címe / székhelye:	Irányítószám:	Település:	Utca név:
	Házzszám/lépcsőház/emelet/ajtó/Pf.:		Telefon/fax:
Adószám:	Cégazonosító:		KSH szám

**Felhasználási hely adatai:**

Felhasználási hely címe:	Irányítószám:	Település:	Utca név:
	Házzszám/lépcsőház/emelet/ajtó/Pf.:		Helyrajzi szám:

- 1.) Jelen szerződés kiegészítés – a kényszeráramoltatású szennyvízelvezetést biztosító szennyvíz beemelő berendezés üzemeltetéséről, javításáról és hibaelhárításáról – csak a lakossági Felhasználó és a Szolgáltató között az ingatlan vízellátására és szennyvízelvezetésére létrejött Közzolgáltatási Szerződéssel együtt érvényes és a házi átemelő üzembe helyezésének napján lép hatályba.
- 2.) Felek tudomásul veszik, hogy:
  - a) A szolgáltatási pont: az ingatlanon keletkezett szennyvizet gravitációs szennyvíz törzshálózatba juttató rendszer szennyvízbeemelő szivattyújának szívócsonkja, vagy kényszeráramoltatású szennyvíztörzshálózatba juttató rendszer esetén az átemelőszivattyú elhelyezésétől függetlenül szennyvíz beemelő szivattyújának szívócsonkja,
  - b) A villamos üzemeltetési határ az átemelőhöz kiépített kapcsolódoboz, azonban a Felhasználó felelősségi körébe tartozik a házi átemelő akna villamos energia ellátása, az ellátó villamos vezeték karbantartása, javítása, a kapcsolódoboz és az átemelő akna közötti villamos vezeték állagmegóvása és az arra vonatkozó munka- és balesetvédelmi előírások betartása.
  - c) A létesítmény vagyónvédelme a Felhasználó feladata.
- 3.) A házi átemelő berendezés és a nyomóvezeték rendeltetésszerű használata mellett előforduló meghibásodás hibaelhárítását és javítását a szolgáltatási szerződés keretén belül a Szolgáltató térítésmentesen végzi el.
- 4.) A bizonyíthatóan a Felhasználó hibájából, tehát a nem rendeltetésszerű használatból bekövetkezett hibaelhárítás költségét a Szolgáltató a Felhasználóra áthárítja.
- 5.) A házi szennyvízhálózat szándékos megrongálása esetén a Szolgáltató a hibaelhárítás és javítás alatt felmerült teljes költségét a Felhasználóra áthárítja.
- 6.) A Felhasználó köteles gondoskodni a házi szennyvízhálózat üzemképes állapotának fenntartásáról, különösen az alábbiakról:
  - a) A szivattyú normál kommunális szennyvíz szállítására alkalmas, melybe a fürdőszobai és a WC használat során keletkező szennyvizek, valamint a konyhai mosogató szennyvízelvezetése tartozik.
  - b) Nem engedhető a házi beemelőbe csapadékvíz, bármiféle gép mosásából (pl. autómosásból) származó olaj, zsír vagy más vegyi anyag tartalmú szennyvíz.
  - c) Nem kerülhet a berendezésbe homok, kavics, fém, fa, szálas anyagok, szilárd kommunális hulladékok, mint csont, intimtét, pelenka, rongy, macskaalom stb., mert ezek a szivattyú eltömődését, meghibásodását okozhatják.

- d) Ajánlott a berendezés tisztítását kerti locsolótömlővel legalább havi gyakorisággal elvégezni, különös tekintettel az úszókapcsolóra.
- e) A szivattyú ki- és bekapcsolását egy úszókapcsoló végzi, ezért annak szabad mozgását, tisztaságát időnként ellenőrizni kell. Uszadék, zsír, szálak anyagok ráakadását, továbbá bármilyen észlelt meghibásodást, illetve sérülést a Felhasználó köteles jelezni a Szolgáltatónak.
- f) Huzamosabb idejű üzemén kívül helyezést – például téliesítés céljából – a Felhasználónak jeleznie kell a Szolgáltató felé, illetve az aknában található golyóscsapot zárnia kell.
- 7.) A Felhasználó – előzetes értesítés alapján – köteles biztosítani a Szolgáltató bejutását az ingatlan területére, az átemelő aknához és a nyomóvezetékhez való hozzáférhetőséget az üzemeltetési feladatok maradéktalan elvégzése érdekében. Az átemelő akna nem kerülhet szilárd burkolattal eltakarásra. A házi szennyvízhálózat nyomvonalának beépítése nem javasolt, illetve a nyomóvezetékek nyomvonalának és az átemelő akna 2 m-es környezetében fák telepítése tilos, elkerülendő az átemelő és a nyomóvezeték károsodását.
- 8.) A szolgáltatásban résztvevő eszközrendszer meghibásodása, üzemzavara esetén a felek kárenyhítési kötelezettségüknek megfelelően kölcsönösen együttműködnek.
- 9.) A jelen szerződésben nem szabályozott kérdésekben a Ptk-ban és a vonatkozó jogszabályokban, valamint a Szolgáltató Üzletszabályzatában foglaltak az irányadók. A jogvitákat elsősorban egyeztetés útján rendezik. Megegyezés hiányában a Székesfehérvári Városi Bíróság kizárólagos illetékességét fogadják el.
- 10.) A Ptk 6:256. §-a alapján megkötött Közszolgáltatási Szerződés kiegészítésben foglalt adatokat a Szolgáltató az információs önrendelkezési jogról és az információszabadságról szóló 2011. évi CXII. törvény előírásainak megfelelően kezeli, amelyhez a Felhasználó jelen szerződéskiegészítés aláírásával egyidejűleg hozzájárul.
- 11.) A Szerződés kiegészítés a jelenleg hatályos Közszolgáltatási Szerződés elválaszthatatlan részét képezi, amelyet a felek, mint ügyleti akaratukkal mindenben megegyezőt személyesen vagy képviselőik útján írták alá.

Kelt: ..... év ..... hó ..... nap.

.....  
Víziközmű Szolgáltató

.....  
Felhasználó

## KÜLÖN DÍJ ELLENÉBEN VÉGEZHETŐ SZOLGÁLTATÁSOKHOZ KAPCSOLÓDÓ DÍJTÉTELEK

ADATSZOLGÁLTATÁSI, KÖZMŰEGYEZTETÉSI ÉS SZAKFELÜGYELETI DÍJAK				
Megnevezés		Nettó ár (Ft)	ÁFA (27%) (Ft)	Bruttó ár (Ft)
Számlamásolat készítése	(Ft/számla)	252	68	320
Vízszolgáltatással/szennyvízelvezetéssel kapcsolatos elvi nyilatkozat	(Ft/óra)	11 000	2 970	13 970
Tervegyeztetés/terjőváhagyás vízszolgáltatás/szennyvízelvezetés*	(Ft/óra)	11 000	2 970	13 970
Tervegyeztetés, terjőváhagyás 4-nél több mellékmérés szolgáltatásonként vízszolgáltatás/szennyvízelvezetés	(Ft/lakás)	1 800	486	2 286
Szennyvízelvezetéssel kapcsolatos befogadó nyilatkozat (eljárási idő: 30 nap), minimális díjja 256.000,- Ft + ÁFA	(Ft/óra)	19 200	5 184	24 384
Közmű térképi digitális adatszolgáltatás vízszolgáltatás/szennyvízelvezetés (dwg)	(Ft/m)	10	3	13
Közmű digitalizált térképmásolat vízszolgáltatás/szennyvízelvezetés (papír, tiff)	(Ft/A4)	1 102	298	1 400
Egyéb engedélyes terv jóváhagyás	(Ft/óra)	11 000	2 970	13 970
Közműnyilatkozat (elláthatósági, használatbavételi, stb.)	(Ft/óra)	11 000	2 970	13 970
Nyomatási díj nem papír alapon beadott dokumentáció esetén	(Ft/A4)	38	10	48
	(Ft/A3)	56	15	71
Helyszíni szakfelügyelet - vízszolgáltatás/szennyvízelvezetés	(Ft/óra)	12 132	3 276	15 408
Kiszállási díj Szolnok városon belül	Ft/alkalom	7 134	1 926	9 060
Kiszállási díj Szolnok városon kívül	(Ft/km)	236	64	300
Mérnök napidíj vízszolgáltatás/szennyvízelvezetés	(Ft/nap)	220 000	59 400	279 400
Kiszállási díj Szolnok városon belül	Ft/alkalom	7 134	1 926	9 060
Kiszállási díj Szolnok városon kívül	(Ft/km)	236	64	300
Tűzvíz mennyiség mérés (tűzcaponként)	(Ft/db)	16 200	4 374	20 574
Kiszállási díj Szolnok városon belül	Ft/alkalom	7 134	1 926	9 060
Kiszállási díj Szolnok városon kívül	(Ft/km)	236	64	300
Módosított/új költségvetés készítése 200.000,- Ft értékhatárig	Ft/db	24 000	6 480	30 480
Módosított/új költségvetés készítése 200.000,- Ft feletti értékhatárnál a vállalási ár 10 %-a.				
Ivóvíz és tisztított szennyvíz vízminőségi paramétereinek adatszolgáltatása**	Ft/db	10 692	2 887	13 579

Műszaki ügyintézők határideje az érkeztetéstől számított 30 nap.

Műszaki ügyintézők soron kívüli megrendelése (eljárási idő: 4 nap) és munkaidőn túli szolgáltatás igénylése esetén a megadott díjakra 30 % felár kerül felszámításra.

A \*-al jelölt tételek 2017. július 1. napjától az új, legfeljebb 32 mm átmérőjű ivóvízvezeték és a legfeljebb 160 mm átmérőjű szennyvízvezeték bekötése esetén díjmentesek.

\*\* A vízminőségi paraméterek adatszolgáltatása alatt az 1 éves időtartamra vonatkozó honlapunkon feltüntetett komponensek minimum, maximum és átlag adatai értendők.

1 évnél hosszabb időtartamra illetve speciális komponensekre vonatkozó adatszolgáltatás esetén a Szolgáltató egyedi árajánlatot készít.

**DÍJHÁTRALÉK MIATTI TÉRTIVEVÉNYES FELSZÓLÍTÁS ESETÉN FIZETENDŐ KEZELÉSI  
KÖLTSÉG**

Megnevezés	Bruttó ár (Ft)
Első tértivevényes fizetési felszólítással kapcsolatos kezelési költség	2 064
Második tértivevényes fizetési felszólítással kapcsolatos kezelési költség	4 110

**FAGYOTT, RONGÁLT MÉRŐ CSERE, ELVESZETT MÉRŐ PÓTLÁS KÖLTSÉGE**

Méret	Nettó ár (Ft)	ÁFA (27 %) (Ft)	Bruttó ár (Ft)
NA-13 mm vízmérő	46 316	12 505	58 821
NA-20 mm vízmérő	46 784	12 632	59 416
NA-25 mm vízmérő	67 638	18 262	85 900
NA-30 mm vízmérő	69 925	18 880	88 805
NA-40 mm vízmérő	105 967	28 611	134 578
NA-40 mm vízmérő <	Költségvetés alapján		

Munkaidőn túli szolgáltatás igénylése esetén a megadott díjakra 30 % felár kerül felszámításra.

**SZOLGÁLTATÓ ÁLTALI KEZDEMÉNYEZÉSRE  
MEGSZÜNTETETT, KORLÁTOZOTT SZOLGÁLTATÁS VISSZAÁLLÍTÁSA**

Korlátozás módja	Nettó ár (Ft)	ÁFA (27%) (Ft)	Bruttó ár (Ft)
Vízmérőnél	33 076	8 931	42 007
Megszüntetés és korlátozás visszaállítása gerincezetéken zöldfelületen	123 036	33 220	156 256
Megszüntetés és korlátozás visszaállítása gerincezetéken aszfalozott útburkolaton	201 653	54 446	256 099

**LAKOSSÁGI FELHASZNÁLÓ ÁLTALI KEZDEMÉNYEZÉSRE SZOLGÁLTATÁS  
SZÜNETELTETÉSE ÉS ANNAK VISSZAÁLLÍTÁSA MÉRŐPONTONKÉNT**

Megnevezés	Nettó ár (Ft)	ÁFA (27%) (Ft)	Bruttó ár (Ft)
Szolgáltatás szüneteltetése	38 389	10 365	48 754
Szolgáltatás szüneteltetésének visszaállítása	51 128	13 805	64 933

Munkaidőn túli szolgáltatás igénylése esetén a megadott díjakra 30 % felár kerül felszámításra.

## A SZOLGÁLTATÓ ÁLTAL VÉGZETT EGYÉB SZAKIPARI MUNKÁK DÍJAI

Megnevezés		Nettó ár (Ft)	ÁFA (27%) (Ft)	Bruttó ár (Ft)
Építési-, szerelési munkák díja	(Ft/óra)	7 800	2 106	9 906

Lakossági illetve közületi megrendelésre végzett víz-, csatorna bekötések és egyéb építőipari tevékenységek (víz-, csatorna áthelyezések, gerinc hosszabbítások, vízhálózati szerelvények elhelyezése, áthelyezések megszüntetése stb.), valamint felhasználói megrendelésre szolgáltatás megszüntetés illetve szüneteltetés, visszaállítás műszaki munkálatainak díjai a műszaki felméréseket követően egyedi költségvetések alapján kerülnek megállapításra.

Amennyiben a felhasználó kérésére történik a szolgáltatás megszüntetése illetve szüneteltetése az kizárólag a gerincvezetékéről történő leválasztással lehetséges.

Építés- szerelési munkák díja

ÁFA: 27 %

a.) A költségvetés felépítése az alábbi:

- közvetlen anyagköltség

- közvetlen díjköltség: munkadíj (közvetlen bérköltség, járulékok, személyi jellegű kifizetések) és

közvetlen gépköltség

Közvetlen költség összesen:

-árkockázati fedezet vetítési alap (a közvetlen anyagköltség összesen)

-anyagigazgatási költség vetítési alap (az árkockázattal növelt közvetlen anyagköltség összesen)

-tartalékkeret vetítési alap (az árkockázattal és anyagigazgatási költséggel növelt közvetlen anyagköltség összesen, továbbá a munkadíj és közvetlen gépköltség összesen)

A vállalási összeg:

-a munka ára

-ÁFA

Rácsatlakozás létesítéskor, bekötővezeték esetén a legfeljebb 32 mm átmérőjű ivóvízvezetéknel a bekötési vízmérő és annak felszerelése díjmentes 2017.07.01-től, kiszállási díjtól mentes 2017.11.11-től!

Munkaidőn túli szolgáltatás igénylése esetén a megadott díjakra 30 % felár kerül felszámításra.

## CSATORNATISZTÍTÁS DÍJAI

Megnevezés		Nettó ár (Ft)	ÁFA (27%) (Ft)	Bruttó ár (Ft)
Csatorna mosatás*	(Ft/üzemóra)	38 920	10 508	49 428
Kiszállási díj Szolnok városon belül	Ft/alkalom	7 560	2 041	9 601
Kiszállási díj Szolnok városon kívül	(Ft/km)	236	64	300
Csatorna szippantás*	(Ft/üzemóra)	33 685	9 095	42 780
Kiszállási díj Szolnok városon belül	Ft/alkalom	7 560	2 041	9 601
Kiszállási díj Szolnok városon kívül	(Ft/km)	236	64	300
Kommunális iszap elhelyezés	(Ft/m <sup>3</sup> )	3 212	867	4 079
Felhasznált vízmennyiség	(Ft/m <sup>3</sup> )	328,9	88,8	417,7
Csatornadíj	(Ft/m <sup>3</sup> )	209,9	56,7	266,6
Ingatlanon belüli szennyvíz elvezetési létesítmények helyszíni szemléjének díja (épület használatbavételi engedélyhez vagy csatornázottság megállapításához)	Ft/alkalom	4 440	1 199	5 639
Kiszállási díj Szolnok városon belül	Ft/alkalom	7 560	2 041	9 601
Kiszállási díj Szolnok városon kívül	(Ft/km)	236	64	300

Munkaidőn túli szolgáltatás igénylése esetén a megadott díjakra 30 % felár kerül felszámításra.

\* MINDEN MEGKEZDETT FÉL ÓRA SZÁMLÁZÁSRA KERÜL.

Csapadékvíz elvezetési díj - szennyvízmennyiség mérő hiányában egyesített rendszeren - az Üzletszabályzat 33. sz. melléklet Felhasználó általi kitöltése-nyilatkozata alapján kerül meghatározásra.

**EGYSUGARAS LAKÁSVÍZMÉRŐK ELADÁSA CSERÉRE**

Méret (NA/beépítési hossz)	Nettó ár (Ft)	ÁFA (27%) (Ft)	Bruttó ár (Ft)
<b>13/80</b>	6 445	1 740	8 185
<b>13/110</b>	6 445	1 740	8 185
<b>20/130</b>	8 420	2 273	10 693

**PLOMBÁZÁSI ÉS KISZÁLLÁSI DÍJAK**

Felhasználási helyenként	Plombázási díj (Ft)	Kiszállási díj (Ft)	Összesen nettó ár (Ft)	ÁFA (27 %) (Ft)	Bruttó ár (Ft)
<b>1 db vízmérő plombázása</b>	1 300	7 134	8 434	2 277	10 711
<b>2 db vízmérő plombázása *</b>	1 600	7 134	8 734	2 358	11 092
<b>3 db vagy több vízmérő plombázása *</b>	1 900	7 134	9 034	2 439	11 473
<b>1 db egyedi víz-/szennyvízmérő plombázása</b>	4 259	7 134	11 393	3 076	14 469

Munkaidőn túli szolgáltatás igénylése esetén a megadott díjakra 30 % felár kerül felszámításra.

\* EGY FELHASZNÁLÁSI HELYEN BELÜL EGYIDEJŰ PLOMBÁZÁS ESETÉN

**ELŐZETES CSOPORTOS MEGRENDELÉS ESETÉN A PLOMBÁZÁSI ÉS KISZÁLLÁSI DÍJAK \*\***

Felhasználási helyenként	Plombázási díj (Ft)	Kiszállási díj (Ft)	Összesen nettó ár (Ft)	ÁFA (27 %) (Ft)	Bruttó ár (Ft)
<b>1 db vízóra plombázása</b>	1 300	1 552	2 852	770	3 622
<b>2 db vízóra plombázása *</b>	1 600	1 552	3 152	851	4 003
<b>3 db vagy több vízóra plombázása *</b>	1 900	1 552	3 452	932	4 384

Munkaidőn túli szolgáltatás igénylése esetén a megadott díjakra 30 % felár kerül felszámításra.

\* EGY FELHASZNÁLÁSI HELYEN BELÜL EGYIDEJŰ PLOMBÁZÁS ESETÉN

\*\* A PLOMBÁZÁSI ÉS KISZÁLLÁSI DÍJAK EGY ÉPÜLETEGYSÉGEN BELÜL MINIMUM ÖT FELHASZNÁLÁSI HELY EGYIDEJŰ PLOMBÁZÁSÁNAK MEGRENDELÉSE ESETÉN ALKALMAZHATÓ.



**LAKOSSÁGI FELHASZNÁLÓ ÁLTALI KEZDEMÉNYEZÉSRE VÉGZETT MELLÉKMÉRŐ  
FELSZERELÉS ÉS PLOMBÁZÁS**

<b>Felszerelés és plombázás</b>	<b>Nettó ár (Ft)</b>	<b>ÁFA (27%) (Ft)</b>	<b>Bruttó ár (Ft)</b>
<b>1 db NA 13 mm vízmérő</b>	28 277	7 635	35 912
<b>2 db NA 13 mm vízmérő</b>	48 949	13 216	62 165
<b>3 db NA 13 mm vízmérő</b>	69 049	18 643	87 692
<b>4 db NA 13 mm vízmérő</b>	88 753	23 963	112 716
<b>1 db NA 20 mm vízmérő</b>	33 538	9 055	42 593
<b>2 db NA 20 mm vízmérő</b>	58 324	15 747	74 071
<b>3 db NA 20 mm vízmérő</b>	83 110	22 440	105 550
<b>4 db NA 20 mm vízmérő</b>	107 500	29 025	136 525
<b>1 db NA 13 mm vízmérő és 1 db NA 20 mm vízmérő</b>	53 064	14 327	67 391

Munkaidőn túli szolgáltatás igénylése esetén a megadott díjakra 30 % felár kerül felszámításra.

**VÍZMÉRŐ JAVÍTÁS, SZABÁLYOZÁS HITELESÍTÉS (TELJES KÖRŰ)****TÖBBSUGARAS VÍZMÉRŐK**

Méret (NA)	Nettó ár (Ft/db)	ÁFA (27%) (Ft/db)	Bruttó ár (Ft/db)
13-as	5 358	1 447	6 805
20-as	5 358	1 447	6 805
25-ös	9 432	2 547	11 979
30-as	11 142	3 008	14 150
40-es	16 584	4 478	21 062
50-es	46 232	12 483	58 715
80-as	51 684	13 955	65 639
100-as	58 266	15 732	73 998
150-es	76 294	20 599	96 893

**WOLTMANN TÍPUSÚ VÍZMÉRŐK**

Méret (NA)	Nettó ár (Ft/db)	ÁFA (27%) (Ft/db)	Bruttó ár (Ft/db)
50-es	46 988	12 687	59 675
65-ös	49 814	13 450	63 264
80-as	52 654	14 217	66 871
100-as	59 340	16 022	75 362
150-es	76 890	20 760	97 650

**KOMBINÁLT VÍZMÉRŐK**

Méret (NA)	Nettó ár (Ft/db)	ÁFA (27%) (Ft/db)	Bruttó ár (Ft/db)
50/20	84 042	22 691	106 733
80/20	92 664	25 019	117 683
100/20	107 016	28 894	135 910
100/25	107 016	28 894	135 910
150/40	133 139	35 948	169 087

Ügyfél kérésére hitelesítési bizonyítvány kiadása	Nettó ár (Ft/db)	ÁFA (27%) (Ft/db)	Bruttó ár (Ft/db)
	576	156	732

**MKEH ETALONEDÉNYEK JAVÍTÁSA**

Megnevezés		Nettó ár (Ft)	Áfa (27%) (Ft)	Bruttó ár (Ft)
<b>Sík ablak tömítés (Ft/db)</b>	Egy oldalon	25 139	6 788	31 927
	Két oldalon	30 247	8 167	38 414
<b>Sík üveg csere (Ft/db)</b>	Egy oldalon	50 291	13 579	63 870
	Két oldalon	55 439	14 969	70 408
<b>Pontosító dugattyúban "O" gyűrű csere (Ft/db)</b>		25 139	6 788	31 927
<b>Pontosító dugattyú és henger komplett cseréje (Ft/db)</b>		138 325	37 348	175 673
<b>Leeresztő csap cseréje (Ft/db)</b>	1 "-os	32 688	8 826	41 514
	1 1/2 "-os	37 808	10 208	48 016
	2 "-os	45 365	12 249	57 614
<b>Skálakészítés</b>	(Ft/db) 20 sk osztásig	25 139	6 788	31 927
	(Ft/osztás) 21 sk osztástól	425	115	540

**VÍZMÉRŐ PONTOSSÁGI ELLENŐRZÉS**  
(reklamáció esetén)

**KISZÁLLÁSOK, LE- ÉS FELSZERELÉS DÍJA**

Méret (NA)	Nettó ár (Ft/db)	ÁFA (27%) (Ft/db)	Bruttó ár (Ft/db)
<b>EGYSZERŰ VÍZMÉRŐK</b>			
13	9 538	2 575	12 113
20	9 538	2 575	12 113
25	9 538	2 575	12 113
30	9 538	2 575	12 113
40	10 175	2 747	12 922
50	11 979	3 234	15 213
80	12 960	3 499	16 459
100	12 960	3 499	16 459
150	12 960	3 499	16 459
<b>KOMBINÁLT VÍZMÉRŐK</b>			
50/20	15 747	4 252	19 999
80/20	15 747	4 252	19 999
100/20	15 747	4 252	19 999
100/25	15 747	4 252	19 999
150/40	15 747	4 252	19 999

**SZOLGÁLTATÓI RENDKÍVÜLI VIZSGÁLAT DÍJA**

Méret (NA)	Nettó ár (Ft/db)	ÁFA (27%) (Ft/db)	Bruttó ár (Ft/db)
<b>EGYSZERŰ VÍZMÉRŐK</b>			
13	7 057	1 905	8 962
20	7 057	1 905	8 962
25	10 109	2 729	12 838
30	10 109	2 729	12 838
40	10 586	2 858	13 444
50	15 269	4 123	19 392
80	15 269	4 123	19 392
100	15 269	4 123	19 392
150	15 269	4 123	19 392
<b>KOMBINÁLT VÍZMÉRŐK</b>			
50/20	22 792	6 154	28 946
80/20	22 792	6 154	28 946
100/20	22 792	6 154	28 946
100/25	22 792	6 154	28 946
150/40	22 792	6 154	28 946

**MKEH RENDKÍVÜLI HITELESÍTÉSI DÍJA**

Méret (NA)	Nettó ár (Ft/db)	ÁFA (27%) (Ft/db)	Bruttó ár (Ft/db)
<b>EGYSZERŰ VÍZMÉRŐK</b>			
13	12 622	3 408	16 030
20	12 622	3 408	16 030
25	16 738	4 519	21 257
30	17 131	4 625	21 756
40	19 088	5 154	24 242
50	31 891	8 611	40 502
80	33 149	8 950	42 099
100	34 668	9 360	44 028
150	39 308	10 613	49 921
<b>KOMBINÁLT VÍZMÉRŐK</b>			
50/20	50 255	13 569	63 824
80/20	52 244	14 106	66 350
100/20	55 556	15 000	70 556
100/25	55 556	15 000	70 556
150/40	61 685	16 655	78 340

MKEH Budapest szerkezeti vizsgálati díj: - A mindenkor érvényben lévő MKEH díja + szállítási díj (236 Ft/km, 226 km) **53.336.- Ft + ÁFA**

**VÍZMÉRŐ SZABÁLYOZÁS HITELESÍTETÉS (JAVÍTÁS NÉLKÜL)**

Méret (NA)	Osztály	Nettó ár (Ft/db)	ÁFA (27%) (Ft/db)	Bruttó ár (Ft/db)
13	B	2 028	548	2 576
13	C	2 812	759	3 571
20	B	2 189	591	2 780
20	C	2 933	792	3 725
25	B	2 335	630	2 965
25	C	3 276	885	4 161
30	B	2 335	630	2 965
30	C	3 277	885	4 162
40	B	3 582	967	4 549
40	C	5 107	1 379	6 486
50	B	14 368	3 879	18 247
50	C	19 303	5 212	24 515
50/20	Kombi B	23 680	6 394	30 074
50/20	Kombi C	28 656	7 737	36 393
80	B	19 303	5 212	24 515
80	C	24 289	6 558	30 847
80/20	Kombi B	28 656	7 737	36 393
80/20	Kombi C	38 591	10 420	49 011
100	B	24 238	6 544	30 782
100	C	29 200	7 884	37 084
100/20	Kombi B	39 546	10 677	50 223
100/20	Kombi C	48 475	13 088	61 563
100/25	Kombi B	39 546	10 677	50 223
100/25	Kombi C	48 475	13 088	61 563
150	B	24 238	6 544	30 782
150	C	29 185	7 880	37 065
150/40	Kombi B	39 559	10 681	50 240
150/40	Kombi C	48 475	13 088	61 563

**ÚJ VÍZMÉRŐ HITELESÍTÉSI TÁBLA (JAVÍTÁS ÉS SZABÁLYOZÁS NÉLKÜL)**

Méret (NA)	Osztály	Nettó ár (Ft/db)	ÁFA (27%) (Ft/db)	Bruttó ár (Ft/db)
13	B	1 408	380	1 788
13	C	2 017	545	2 562
20	B	1 565	423	1 988
20	C	2 174	587	2 761
25	B	1 699	459	2 158
25	C	2 442	659	3 101
30	B	1 698	458	2 156
30	C	2 442	659	3 101
40	B	2 548	688	3 236
40	C	3 516	949	4 465
50	B	11 635	3 141	14 776
50	C	16 583	4 477	21 060
50/20	Kombi B	21 505	5 806	27 311
50/20	Kombi C	26 214	7 078	33 292
80	B	16 078	4 341	20 419
80	C	15 455	4 173	19 628
80/20	Kombi B	25 974	7 013	32 987
80/20	Kombi C	30 910	8 346	39 256
100	B	15 455	4 173	19 628
100	C	25 974	7 013	32 987
100/20	Kombi B	35 857	9 681	45 538
100/20	Kombi C	40 806	11 018	51 824
100/25	Kombi B	35 857	9 681	45 538
100/25	Kombi C	40 806	11 018	51 824
150	B	15 455	4 173	19 628
150	C	25 974	7 013	32 987
150/40	Kombi B	35 857	9 681	45 538
150/40	Kombi C	40 806	11 018	51 824